



APPASSIONATI DI CUCINA DAL 1877



ELETTRODOMESTICI DA INCASSO.

La cucina ispira le persone. Le persone sono la nostra ispirazione.

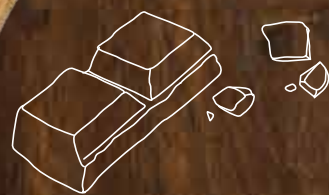

2021

NEFF È PASSIONE PER LA CUCINA



Il valore aggiunto di un grande marchio

Era il 1877 quando Carl Neff fondava nella piccola cittadina di Bretten la sua fabbrica di stufe e forni. Oggi, dopo oltre 140 anni, continuiamo a progettare e produrre elettrodomestici da incasso con meticolosità, passione, innovazione e massima cura per la qualità, seguendo una sola filosofia: il cuore pulsante di una cucina non sono gli strumenti, ma le persone.

In tutti questi anni abbiamo sempre messo in pratica le regole della buona cucina: una solida base di esperienza e tradizione, con l'aggiunta di cura per i dettagli, verificando che tutto quello che abbiamo preparato fosse all'altezza dei nostri appassionati di cucina, estetica compresa.

Per essere al passo con i palati più esigenti, ogni anno investiamo in nuove tecnologie, perché desideriamo far colpo sui nostri clienti sin dal primo istante e vogliamo continuare a sorprenderli nel tempo, per non porre mai limiti alla creatività in cucina.



LA CUCINA
È DOVE GLI AMICI
SI CONNETTONO

GLI ELETTRODOMESTICI CHE COMUNICANO CON TE



Le persone sono il cuore della cucina. Non gli elettrodomestici

Questo è sempre stato il nostro pensiero; sprigionare la creatività di ogni cuoco, la nostra missione. Ora la tecnologia sta aprendo tutto un mondo di nuove ed affascinanti opportunità: I nostri nuovi elettrodomestici sono in grado di interagire e dialogare, fra di loro e con te grazie ad una connessione Wi-Fi al sistema Home Connect. Ora puoi gestire i tuoi nuovi gioielli NEFF direttamente dal tuo smartphone, ovunque tu sia. Perché per noi la cucina è puro divertimento.

CONNECTED BY
Home Connect

Download on the
App Store

GET IT ON
Google Play

Home Connect è un servizio offerto da Home Connect GmbH.
È disponibile solo in determinati paesi. Per usufruirne è necessario registrarsi e creare un account tramite l'App Home Connect.
Per maggiori informazioni visita il sito www.home-connect.com/it/it/
I marchi Apple App Store iOS appartengono a Apple Inc.
Google e Google Play sono marchi di Google LLC.
Wi-Fi è un marchio appartenente a Wi-Fi Alliance.

UN MONDO CONNESSO FATTO DI CREATIVITÀ



Gira il mondo con Coffee World. Tu e i tuoi ospiti potrete gustare specialità a base di caffè provenienti da tutto il mondo, direttamente a casa tua. L'App si aggiorna automaticamente man mano che vengono sviluppate nuove ricette.



È SUPER – COOL DA CONNETTERE!



Sei al supermercato e vuoi impostare la giusta temperatura del tuo frigorifero prima di rientrare a casa? O hai appena comperato delle bibite per una festa e devi tenerle in fresco? Grazie all'App Home Connect, con la funzione Super Cooling, puoi portare il tuo frigo alla temperatura desiderata prima di arrivare a casa.

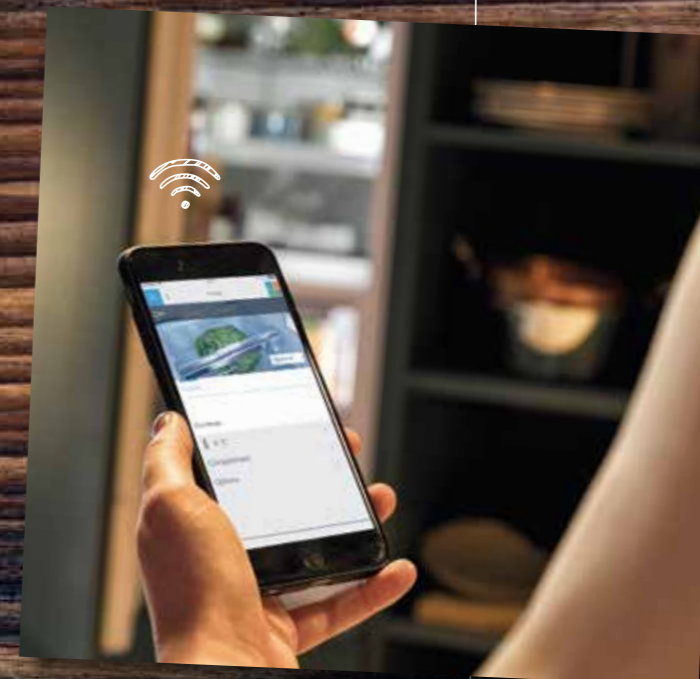

LA TUA LAVASTOVIGLIE TIENE IL CONTO PER TE!

Grazie ad Home Connect, non solo puoi tener traccia di quante pastiglie di detersivo hai utilizzato ma ti ricorda a che punto sei con la scorta.
Per non restare mai più a secco!



I tuoi amici si sono auto invitati a casa tua e tu non sai cosa preparare per cena? Grazie all'App Home Connect potrai scoprire tante nuove ricette e preriscaldare il tuo forno prima di arrivare a casa. Lasciati ispirare!



Tornare a casa e avere il forno già preriscaldato o il frigorifero alla giusta temperatura per la tua spesa? Con Home Connect non solo puoi controllare i tuoi elettrodomestici e scoprire tante nuove ricette, ma entrerai in contatto con i nostri numerosi partner. Lasciati ispirare dalle possibilità e dai sfogo alla tua fantasia in cucina. Potrai inoltre controllare i tuoi elettrodomestici connessi con la voce con il tuo assistente vocale.



Kitchen Stories.

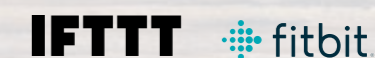

SERVIZI
CHE FANNO VENIRE
L'ACQUOLINA IN BOCCA

BENVENUTO
NEL MONDO
NEFF COLLECTION

NEFF presenta i nuovi prodotti
di altissima gamma NEFF COLLECTION
acquistabili esclusivamente presso
i rivenditori NEFF COLLECTION PARTNER



5 ANNI DI GARANZIA



NEFF offre gratuitamente ben 5 anni di garanzia su tutti gli elettrodomestici che fanno parte della gamma NEFF COLLECTION. Un servizio dedicato a tutti coloro che acquistano un elettrodomestico appartenente alla gamma NEFF COLLECTION presso un rivenditore NEFF COLLECTION PARTNER. Un servizio premium che renderà felici i tuoi clienti.



Regolamento completo e specifiche su neff-home.com/it



INDICE



FORNI	12 - 55
FORNI COMPATTI, MICROONDE, CASSETTI E MACCHINA DEL CAFFÈ	56 - 97
PIANI A INDUZIONE	98 - 141
PIANI A GAS	142 - 153
CAPPE ASPIRANTI	154 - 183
FRIGORIFERI E CONGELATORI	184 - 203
LAVASTOVIGLIE	204 - 229

LA CUCINA ISPIRA LE PERSONE.
LE PERSONE SONO
LA NOSTRA ISPIRAZIONE.





PROGETTATO PER DAR VITA
ALLA TUA CREATIVITÀ

FORNI



NEFF ridefinisce il concetto di forno.



Al primo sguardo un oggetto di design; un apparecchio innovativo al secondo. I forni NEFF ridefiniscono gli standard in cucina, con un design elegante, tante funzioni diverse e dettagli che facilitano ulteriormente la preparazione delle tue ricette. Il risultato è una linea di forni che racchiude tutto il meglio che NEFF ha da offrire e che gli appassionati di cucina richiedono da sempre. Scoprila con noi... e buon appetito!

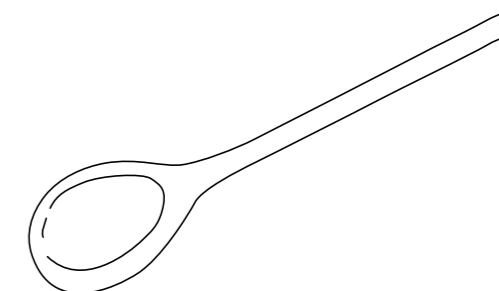

15 INGREDIENTI CHIAVE DEI FORNI NEFF

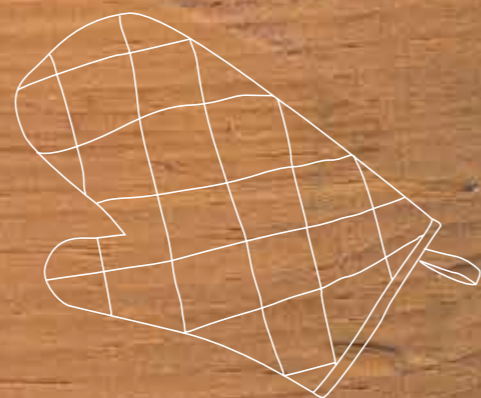

1. La gamma dei forni NEFF vede protagonista la nuova finitura in acciaio spazzolato Graphite Grey. Il nuovo design, elegante e accattivante, rinnova l'estetica dei forni NEFF per arredare le cucine più moderne e unite alla zona living.
2. L'esclusiva apertura Slide&Hide® è la massima espressione del design e della funzionalità dei forni NEFF. Disponibile in molti modelli ed in abbinamento all'autopulizia pirolitica, rende inconfondibile la tua cucina.
3. Il forno FullSteam 3 in 1 di NEFF unisce le prestazioni di un forno tradizionale con quelle di un forno a vapore. La funzione sous-vide ti permette di esplorare nuovi orizzonti in cucina.
4. Il sistema CircoTherm® oggi è ancora più performante grazie al motore di nuova tecnologia. EfficientDrive® distribuisce il calore in modo mirato sugli alimenti nei singoli ripiani del forno.
5. L'unico e vero perfect built-in è firmato NEFF, grazie al sistema di combinazione SeamLess: permette di incassare due apparecchi all'interno di un'unica nicchia, rendendoli un tutt'uno armonico per la tua cucina.



MAI PIÙ SENZA!

Mai più senza di te mio caro amico.
Immediatamente pronto per pizze pane focacce e arrosti in assoluto
il più veloce ad arrivare in temperatura!
Lentamente porta a lievitazione impasti teneri o i grandi lievitati.
Se mi dimentico in frigorifero qualche avanzo in poco con il vapore
rigenero e, i miei piatti e tornano ad essere sfiziosi come appena a fatti!
M'incanto come se fossi al cinema quando vedo gonfiarsi un babà
illuminato come una star di Cinecittà.
Sì, sì ,sì lo voglio lo voglio lo voglio, il nostro è un matrimonio perfetto!

Eggmilano



NUOVI FORNI GRAPHITE GREY

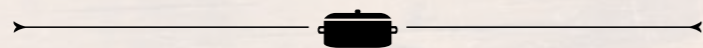

Una nuova generazione di forni che ti catturerà al primo sguardo

Con così tante caratteristiche uniche che hanno reso speciali i tuoi momenti in cucina, abbiamo pensato che fosse il momento di dare un nuovo look ai forni Slide&Hide®. Ma non temere! Se il design si rinnova, tutte le speciali funzioni e caratteristiche che rendono inimitabili i forni NEFF restano invariate. Abbiamo puntato sull'estetica dei tuoi fidati compagni di lavoro. Di cosa si tratta?! Della nuova finitura in acciaio spazzolato Graphite Grey, realizzata con materiali di altissima qualità. Il suo colore elegante ed estremamente attuale sarà d'ispirazione per creare un nuovo ambiente cucina davvero unico e di design.

STESSA MAGIA, NUOVO DESIGN

Misterioso e discreto, ma anche accattivante e originale... questo è il nuovo forno Graphite Grey! La nuova finitura conferirà intensità e carattere a uno degli angoli più intimi della tua casa: la cucina.



SLIDE&HIDE®



L'unico forno con la porta che scompare

NEFF è l'unico forno con la porta a scomparsa Slide&Hide®, silenziosa ed ammortizzata. La maniglia ruota per facilitare l'operazione di apertura e scorrimento. Divertiti a sbalordire i tuoi amici!

WOW!



Un tocco e via: un solo movimento e la porta del forno scompare. La rotazione della maniglia agevola l'apertura della porta e permette di allinearsi perfettamente ad essa.

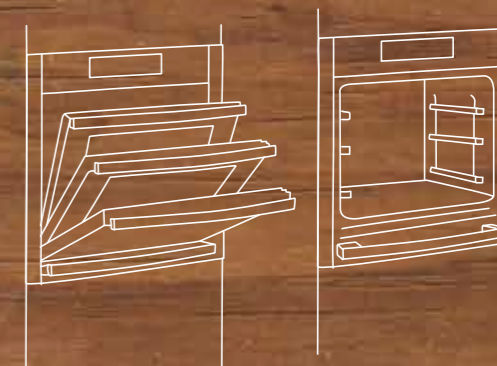

IL SISTEMA SOUS-VIDE



Per un sapore che ricorderai a lungo

L'ultima innovazione che utilizza il vapore in cottura è la funzione Sous-Vide. L'effetto combinato di un controllo preciso della temperatura e del vapore, che da sempre caratterizzano i forni NEFF, permette di avvolgere in modo omogeneo le pietanze conservate nei sacchetti o contenitori sottovuoto. Ampiamente utilizzata dai grandi chef, questa tecnica è ora riproducibile anche in ambito domestico, per ottenere risultati sorprendenti, in termini di gusto e sapore.



SEMPLICE.
COME IL SAPORE PERFETTO.



SOUS-VIDE TI FA ESPLORARE NUOVI ORIZZONTI DI SAPORE

Cuocere sottovuoto significa cuocere "senza aria" a temperature basse tra 50 - 95° e con il 100% di vapore. È una forma di cottura delicata, perfetta per pesce, carne, crostacei, verdura e frutta. L'utilizzo del sacchetto permette ai succhi ed agli aromi generati durante la cottura di restare a diretto contatto con l'alimento, rendendolo molto più succulento e profumato. L'eliminazione di tutta l'aria (e quindi dell'ossigeno) riduce enormemente i classici problemi di ossidazione nonché l'evaporazione dei liquidi durante la cottura, rendendo ogni cibo più tenero.



IL VAPORE

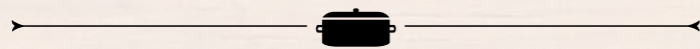

La specialità di NEFF

Perché è quello che ci domandano i nostri clienti più esigenti, perché ogni volta ha sempre più successo, perché è una forma sana e gustosa di cucinare... Sono molti i motivi che, da anni, ci hanno fatto decidere di specializzarci nella cottura con il vapore. Per noi non è solo una moda!

NEFF propone la gamma più ampia di opzioni, alla portata di ogni cucina e di ogni cuoco.

FULLSTEAM



Il forno dai mille talenti

Forno tradizionale o forno a vapore? Perché dover scegliere se si possono avere entrambi?! Il forno FullSteam di NEFF unisce il forno per cottura tradizionale e quello a vapore in un unico elettrodomestico. Per cuocere al forno, al vapore e in modalità combinata, persino per la cottura a vapore dei dolci. I programmi automatici regolano in modo ottimale la preparazione delle pietanze desiderate – dall'antipasto, al secondo, fino al dessert. Questo rende FullSteam uno dei "pezzi forti" della gamma NEFF. Il forno che soddisfa tutti i desideri.

PERFETTAMENTE NASCOSTO.

Nei forni NEFF anche il serbatoio dell'acqua è comodo da riempire: basta aprire il pannello frontale sfiorando il tasto, rimuovere il serbatoio e riempirlo.

Fatto!



IL VAPORE NEFF UTILIZZA SOLO ACQUA FRESCA E PULITA.

Il cuore dei forni a vapore NEFF è il sistema idraulico a doppio circuito: una straordinaria innovazione brevettata NEFF. L'acqua inserita nel serbatoio viene riscaldata e iniettata sotto forma di vapore nella cavità del forno da una pompa. Al termine del processo di cottura, i residui di acqua all'interno del circuito vengono ricondotti automaticamente nel serbatoio evitando residui di umidità e formazione di calcare.



FORNO FULLSTEAM: il primo forno 3 in 1 firmato NEFF che unisce le prestazioni di un forno tradizionale con quelle di un forno a vapore, per scegliere ogni giorno se cucinare 100 % vapore, 100 % tradizionale, oppure aggiungendo il vapore durante la cottura tradizionale.



FUNZIONE SOUS-VIDE: l'effetto combinato di un controllo preciso della temperatura, della cottura a vapore e del brevetto esclusivo CircoTherm®, che da sempre caratterizzano i forni NEFF, permette di cucinare in modo omogeneo le pietanze conservate sottovuoto, per risultati inimmaginabili.

RISCOPRI IL VERO SAPORE
DI OGNI INGREDIENTE.
TUTTI I GIORNI,
SULLA TUA TAVOLA.





CROCCANTE FUORI,
TENERO E SUCCULENTO ALL'INTERNO.
DELIZIOSO IN TUTTO E PER TUTTO!

VARIOSTEAM®

L'assistente più intelligente
per la cottura a vapore

È facile cucinare con VarioSteam®: affidabile al 100% ti permette di arrostitire, grigliare o riscaldare. Durante la cottura, gli alimenti ricevono l'umidità ideale grazie all'aggiunta di vapore, selezionabile a piacere su tre livelli di intensità. Azionabile manualmente o selezionabile comodamente da programmi preimpostati. Per un sapore più intenso e un aspetto invitante.

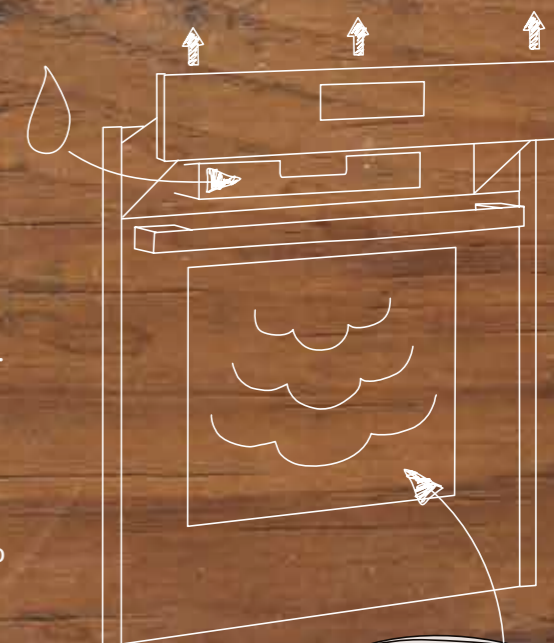

IMPORTANTE!
Disponibile anche
con **autopulizia
pirolitica.**



MA COME SI FA A CUCINARE SU TRE LIVELLI CONTEMPORANEAMENTE?



**EFFICIENTDRIVE®
TECHNOLOGY:**
EfficientDrive® distribuisce
il calore in modo mirato
sugli alimenti nei singoli
ripiani del forno.

CIRCOTHERM®

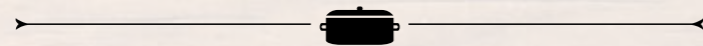

Cottura simultanea su più livelli

Vuoi preparare tutte le portate del tuo menù contemporaneamente? Nessun problema con CircoTherm®. Grazie ad una speciale resistenza posta attorno alla ventola dell'aria il calore si espande in modo omogeneo su tutti i ripiani del forno. Puoi cuocere, grigliare, arrostitire... i sapori non si trasferiscono o mescolano tra di loro. Stiamo parlando di raggiungere livelli del tutto nuovi per la tua cucina.

BAKE&ROAST ASSIST®

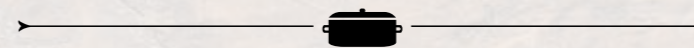

Il tuo complice più segreto

È il sistema completamente automatico per preparare pietanze perfette. L'assistente alla cottura - Bake&Roast Assist® - imposta il tipo di riscaldamento ottimale, l'esatta temperatura e l'immissione automatica di vapore... ma solo se glielo richiedi.



NEFFLIGHT®



**Il sistema più brillante per l'illuminazione
del forno**

Con NeffLight® ogni pietanza viene perfettamente illuminata, su tutti i livelli del forno. I LED permettono di vedere in modo ottimale fino all'angolo più nascosto.



Anche
con autopulizia
pirolitica

SCATENA LA TUA FANTASIA IN CUCINA!



Lasciati ispirare dai nostri accessori

Può una cucina di casa competere con quella di un ristorante? Noi siamo convinti di sì. Cosa c'è di più autentico dell'aroma del pane fatto in casa o del pollo allo spiedo. La cura e la passione che tu metti ogni giorno nella preparazione dei tuoi piatti, noi l'abbiamo messa nello studio degli accessori che completano le funzionalità dei nostri forni. Per farti portare in tavola, ogni giorno, un menù diverso ed appetitoso.

SEMPRE PIÙ COMODO!
SEMPRE PIÙ FLESSIBILE!

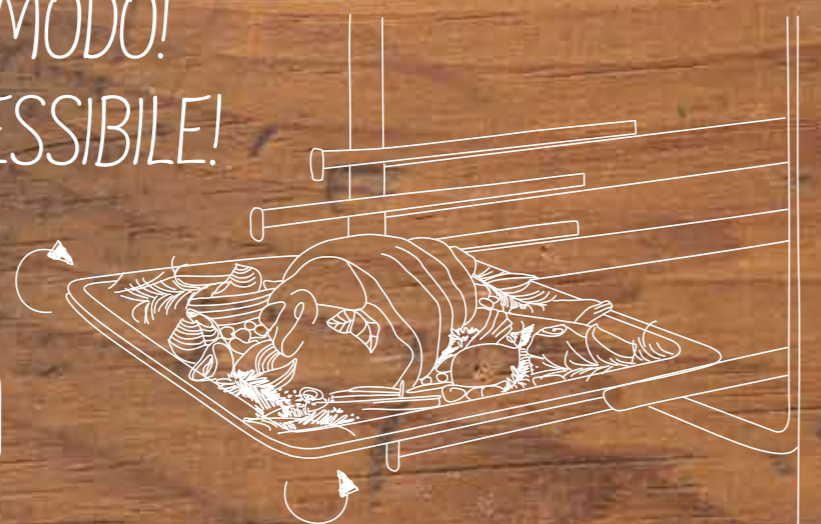
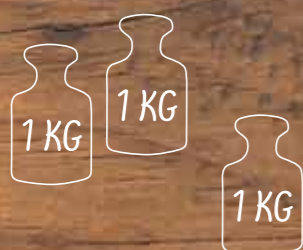

COMFORT FLEX

L'innovativo sistema di estrazione delle teglie. Estrarre, prelevare e servire: facile con ComfortFlex.

Grazie alle guide telescopiche le teglie possono essere estratte completamente dal forno, ma per la prima volta possono essere afferrate comodamente dai lati. Un sistema comodo e flessibile, proprio come il suo nome.

SET BARBECUE

Cosa c'è di più appetitoso dell'aroma della carne o del pesce sul bbq? Grazie al tuo forno NEFF ed all'esclusivo set barbecue puoi preparare gustosi polli allo spiedo, verdure o pesce. E poi metti tutto in lavastoviglie... il massimo per un appassionato di cucina!



SET PIZZA

Un piacere che nessuno si vuole negare... soprattutto se preparata con gli accessori giusti! La pietra refrattaria è realizzata con materiali che raggiungono altissime temperature e le mantengono costanti, distribuendo il calore in maniera uniforme. Il risultato? Una pizza sottile e croccante che farà la gioia della tua famiglia!



SET VAPORE

NEFF ha progettato in ogni dettaglio questo accessorio pratico e funzionale. Al suo interno il vapore avvolge delicatamente i tuoi alimenti, arricchendoli di nuovo sapore e senza intaccarne le proprietà nutritive. È sufficiente versare l'acqua nella base del kit, riporre il cibo da cuocere sopra la prima griglia forata e inserire le altre griglie per cucinare contemporaneamente altri alimenti. Il design del vetro superiore impedisce alle gocce d'acqua di entrare in contatto con il cibo e di alterarlo. Grazie alla perfetta combinazione di vetro, acciaio inox e smaltatura, il Kit Vapore di NEFF è pratico non solo nell'utilizzo ma anche nella pulizia.



PULITO
SPLENDENTE,
SENZA TRACCIA
DI CIBO

LA PULIZIA SECONDO NEFF



Un forno facile da pulire lo usi anche di più

Per noi cucinare significa divertirsi. Per questo NEFF propone una combinazione intelligente di sistemi di pulizia, creati su misura di ogni diversa esigenza. La bella notizia è che tutta la gamma di forni NEFF ha almeno un sistema di pulizia e l'autopulizia pirolitica è disponibile anche per i modelli VarioSteam® e con apertura Slide&Hide®.

AUTOPULIZIA PIROLITICA



Il tuo forno NEFF si pulisce da solo, velocemente

Arrosti, gratin, sformati di verdure: ogni giorno ti piace sbizzarrirti nel preparare tanti diversi piatti gustosi... ma poi alla pulizia del forno chi ci pensa? I forni NEFF ci pensano da soli! Senza fatica, senza additivi chimici e senza farti sprecare tempo. A 500°C tutto diventa cenere. L'autopulizia pirolitica è il sistema più semplice, veloce ed economico per una pulizia approfondita del forno, in modo completamente automatico. Quando il programma è finito, attendi qualche minuto per far raffreddare il forno e poi passa con un panno per raccogliere la cenere che si sarà depositata sul fondo. Fatto! Il forno è pronto per essere usato ancora e ancora.



CON SLIDE&HIDE®
E VARIOSTEAM®



EASYCLEAN®



Acqua e detersivo ed il gioco è fatto.

Ma non è tutto. Tutti i nuovi forni NEFF sono dotati anche del programma EasyClean®: un aiuto a costo zero per la pulizia del forno. Basta aggiungere un bicchiere d'acqua con una goccia di detersivo per i piatti sul fondo del forno, attivare il programma ed il gioco è fatto. I residui, resi più morbidi dall'umidità e dal calore, sono più facili da rimuovere, su tutte le pareti del forno.



17 SOLUZIONI PER SODDISFARE OGNI TUA GOLOSITÀ



FullSteam permette di cucinare con 100% vapore combinato con le altissime prestazioni dell'esclusivo sistema di riscaldamento CircoTherm®.



VarioSteam® ottimizza la cottura tradizionale ad aria calda immettendo impulsi di vapore, regolabili su tre diverse intensità.



IL RISCALDAMENTO SUPERIORE E INFERIORE è il metodo di cottura tradizionale per le ricette più classiche... ma anche per le varianti inventate da te!



IL RISCALDAMENTO INFERIORE con calore attivabile e regolabile separatamente è particolarmente indicato per la preparazione di soufflé e basi per torte dolci e salate con ripieno morbido e croccanti sul fondo.



La **FUNZIONE LIEVITAZIONE** crea un ambiente climatico perfetto, in termini di calore e umidità, per una naturale lievitazione di torte o pane e per la preparazione di yogurt fatto in casa.



Sous-Vide per cotture sottovuoto lente, a bassa temperatura costante, con 100% vapore.



Il sistema **CIRCO THERM®** distribuisce il calore in maniera uniforme su ciascun ripiano, permettendo la cottura di più pietanze contemporaneamente senza interferenze di sapori. La nuova funzione **CIRCO THERM® ECO** ha invece un controllo speciale della temperatura per la cottura su un solo livello.



La funzione **COTTURA A VAPORE** è un programma automatico per una cottura senza grassi. Inserendo lo speciale **KIT A VAPORE** di NEFF, basterà avviare il programma e il tuo forno NEFF si trasformerà in un forno a vapore, pronto per offrirti piatti sani e gustosi.



La **FUNZIONE SCONGELARE** è indispensabile in ogni cucina per portare a temperatura ambiente alimenti surgelati, in modo delicato e senza alterarne gusto e proprietà nutritive.



Per evitare che le pietanze si raffreddino troppo velocemente una volta servite, con la **FUNZIONE PRERISCALDARE** i piatti possono essere riscaldati fino ad una temperatura di 70°C.



Vuoi prima prendere un aperitivo con tuoi ospiti? Nessun problema. Con la **FUNZIONE MANTENERE IN CALDO**, gli alimenti e i piatti possono essere mantenuti alla temperatura desiderata, variabile tra 60-100°C. Le tue pietanze saranno calde e gustose più a lungo.



Grazie alla **FUNZIONE PANE** puoi gustare tutta la bontà del pane fatto in casa. Da utilizzare insieme all'accessorio speciale piastra per pane/pizza che garantisce sempre una cottura ottimale.



La **FUNZIONE PIZZA** è ideale per la preparazione di pizze, focacce o altre ricette da forno che devono restare morbidi in superficie e croccanti sul fondo.



La **COTTURA DELICATA** è una funzione molto apprezzata dai grandi chef, soprattutto per la preparazione di filetti particolarmente teneri.



IL GRILL SUPERFICIE PICCOLA è perfetto per la preparazione di monoporzioni. Per una resa ottimale della cottura il piatto va posizionato al centro della griglia.



IL GRILL SUPERFICIE GRANDE nasce per le grandi quantità di cibi da gratinare o grigliare. Regolabile su più livelli può essere abbassato e ribaltato per facilitarne la pulizia.



Una carne grigliata a puntino, con un saporito esterno croccante, grazie alla **FUNZIONE TERMOGRILL**. Il sistema CircoTherm® ad aria calda e il grill agiscono a turno per un risultato croccante fuori e morbido dentro, anche senza girarrosto.

VIA LIBERA ALLA TUA CREATIVITÀ

Cucinare senza limiti

Con l'esclusivo sistema SeamLess di NEFF la combinazione di più apparecchi raggiunge la sua più alta espressione. Per ottenere un'armonia perfetta di preferenze culinarie ed estetiche... una vera cucina a tuo gusto e misura!

SEAMLESSCOMBINATION® GRAPHITE GREY

Combinazioni suggerite per tipologie di display, tutti i codici sono intercambiabili tra loro

FORNI 60 CM	DISPLAY FORNO DA 14 CM B58VT68G0 B48FT68G0	DISPLAY FORNO DA 10 CM B57VS22G0 B47FS22G0 B57CS28G0	DISPLAY FORNO DA 6 CM B47VR22G0 B57CR22G0 B47CR22G0
	COMPATTI C18FT28G0 C28MT27G0	COMPATTI C17FS22G0 C17MS22G0	COMPATTI C17DR00G0 C17MR02G0 C17CR22G0
CAFFÈ	C17KS61G0 Display 10cm		
CASSETTI	N17XH10G0 Sous-vide N17HH10G0 Scaldavivande		

SEAMLESSCOMBINATION® INOX

Combinazioni suggerite per tipologie di display, tutti i codici sono intercambiabili tra loro

FORNI 60 CM	DISPLAY FORNO DA 10 CM B47FS22H0	DISPLAY FORNO DA 6 CM B57CR22N0 B47CR32N0
	COMPATTI C17MS32H0	COMPATTI C17MR02N0
CASSETTI	N17HH10N0 Scaldavivande N17ZH10N0 Cassetto accessori	

DISEGNI TECNICI E ACCESSORI SPECIALI NECESSARI: SEAMLESSCOMBINATION®

SeamlessCombination® è realizzabile solo sui forni Slide&Hide®

45+14

Forno compatto 45 cm +
Cassetto scaldavivande 14 cm
Nicchia standard 60 cm

ACCESSORI:
Z11SZ60X0 per Inox
Z11SZ60G0 per Graphite Grey

45+60



















Forno compatto 45 cm +
Forno standard 60 cm
Nicchia speciale

ACCESSORI:
Z11SZ90X0 per Inox
Z11SZ90G0 per Graphite Grey

FORNI.

Come leggere la tabella?

1. Scegli le caratteristiche principali che stai cercando per il tuo nuovo elettrodomestico NEFF, nella colonna di sinistra
2. Individua i vantaggi di ogni Serie per affinare la selezione
3. Utilizza queste informazioni per approfondire le dotazioni dei modelli che possono interessarti

		N 90			N 70				
Tipo		Full Steam	Vario Steam	Convenzionali	Vario Steam	Convenzionali			
Slide & Hide		B48FT68G0  	B47FS22H0  	B58VT68G0  Pirolitico 	B57VS22G0  Pirolitico 	B57CS28G0  Pirolitico 	B47VR22G0 	B57CR22N0  Pirolitico	B57CR22G0  Pirolitico
			B47FS22G0  					B47CR32N0 	B47CR22G0 
Porta a ribalta							B27CR22N1  Pirolitico	B17CR32N1 	

N 90

FORNO VARIOSTEAM PIROLITICO, SLIDE&HIDE, HOME CONNECT, GRAPHITE GREY

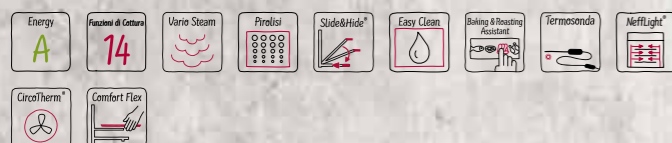

B58VT68G0

€ 2.590,00

EAN 4242004254492

Caratteristiche principali

- Graphite Grey
- Home Connect
- 14 funzioni: CircoTherm, Funzione pizza, Funzione pane, Grill a superficie grande, Grill a superficie piccola, Grill ventilato, CircoTherm Eco, Cottura delicata, Riscaldamento inferiore, Riscaldamento superiore/inferiore, Scaldavivande, Riscaldamento superiore/inferiore Eco, Pre-riscaldamento, Scongellamento
- Display TFT a colori da 14 cm FullTouch
- Autopulizia pirolitica
- Porta del forno a scomparsa HIDE®
- Maniglia ergonomica SLIDE®
- Regolazione della temperatura da 40 °C a 275 °C
- Volume cavità: 71 l
- EasyClock: orologio elettronico con timer e programmatore
- Classe di efficienza energetica: A *
- Numero programmi automatici: 18

Altre caratteristiche

- Ulteriori funzioni presenti grazie alla combinazione con vapore: rigenerazione cibi, lievitazione
- Superficie cavità: smalto antracite
- Sistema di pulizia EasyClean
- Interno porta piatto
- Bake&Roast Assist
- Termosonda con 3 punti di misurazione
- Riscaldamento rapido
- NeffLight
- Tasto info
- Programma di decalcificazione
- Funzione asciugatura
- Capacità serbatoio: 1 l

Accessori

- 1 Guida telescopica ComfortFlex inclusa, con funzione d'arresto
- 1 Leccarda smaltata bassa
- 1 Griglia combinata
- 1 Leccarda universale smaltata

* in una scala di classi di efficienza energetica da A+++ a D

N 90

FORNO FULLSTEAM, SLIDE&HIDE, HOME CONNECT, GRAPHITE GREY

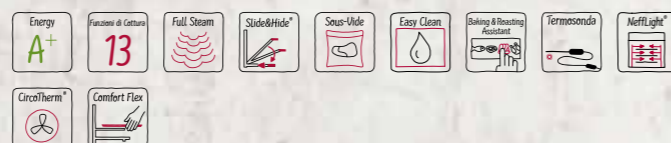

B48FT68G0

€ 2.400,00

EAN 4242004254669

Caratteristiche principali

- Graphite Grey
- Home Connect
- 13 funzioni: CircoTherm, Funzione pizza, Funzione pane, Grill a superficie grande, Grill a superficie piccola, Grill ventilato, CircoTherm Eco, Cottura delicata, Riscaldamento inferiore, Riscaldamento superiore/inferiore, Scaldavivande, Riscaldamento superiore/inferiore Eco, Pre-riscaldamento
- Display TFT a colori da 14 cm FullTouch
- Pannelli catalitici Eco Clean parete posteriore
- Porta del forno a scomparsa HIDE®
- Maniglia ergonomica SLIDE®
- Regolazione della temperatura da 40 °C a 250 °C
- Volume cavità: 71 l
- EasyClock: orologio elettronico con timer e programmatore
- Classe di efficienza energetica: A+ *
- Numero programmi automatici: 38

Altre caratteristiche

- Ulteriori funzioni presenti grazie alla combinazione con vapore: Cottura a vapore 100% FullSteam, rigenerazione cibi, lievitazione, scongelamento, Sous-Vide
- Superficie cavità: smalto antracite
- Sistema di pulizia EasyClean
- Interno porta piatto
- Bake&Roast Assist
- Termosonda con 3 punti di misurazione
- Riscaldamento rapido
- NeffLight
- Tasto info
- Programma di decalcificazione
- Funzione asciugatura
- Capacità serbatoio: 1 l

Accessori

- 1 Guida telescopica ComfortFlex inclusa, con funzione d'arresto
- 1 Leccarda smaltata bassa
- 1 Contenitore piccolo per cottura a vapore (forato)
- 1 Vassoio vapore, forato, misura XL
- 1 Vassoio vapore, non forato, misura S
- 1 Griglia
- 1 Spugna per la pulizia
- 1 Leccarda universale smaltata

* in una scala di classi di efficienza energetica da A+++ a D

N 90

FORNO VARIOSTEAM PIROLITICO, SLIDE&HIDE, HOME CONNECT, GRAPHITE GREY

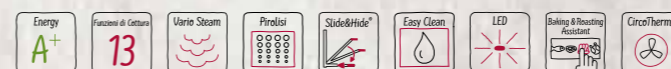

B57VS22G0

€ 1.950,00

EAN 4242004255376

Caratteristiche principali

- Graphite Grey
- Home Connect
- 13 funzioni: CircoTherm, Funzione pizza, Funzione pane, Grill a superficie grande, Grill a superficie piccola, Grill ventilato, CircoTherm Eco, Cottura delicata, Riscaldamento inferiore, Riscaldamento superiore/inferiore, Scaldavivande, Riscaldamento superiore/inferiore Eco, Scongellamento
- Display TFT a colori da 10 cm con ShiftControl
- Autopulizia pirolitica
- Porta del forno a scomparsa HIDE®
- Maniglia ergonomica SLIDE®
- Regolazione della temperatura da 40 °C a 275 °C
- Volume cavità: 71 l
- EasyClock: orologio elettronico con timer e programmatore
- Classe di efficienza energetica: A+ *
- Numero programmi automatici: 18

Altre caratteristiche

- Ulteriori funzioni presenti grazie alla combinazione con vapore: rigenerazione cibi, lievitazione
- Superficie cavità: smalto antracite
- Sistema di pulizia EasyClean
- Interno porta piatto
- Bake&Roast Assist
- Riscaldamento rapido
- Illuminazione LED
- Tasto info
- Programma di decalcificazione
- Funzione asciugatura
- Capacità serbatoio: 1 l

Accessori

- 1 Leccarda smaltata bassa
- 1 Griglia combinata
- 1 Leccarda universale smaltata

* in una scala di classi di efficienza energetica da A+++ a D

N 90

FORNO FULLSTEAM, SLIDE&HIDE, HOME CONNECT



B47FS22H0

€ 1.900,00

EAN 4242004235101

Caratteristiche principali

- Home Connect
- 12 funzioni: CircoTherm, Funzione pizza, Funzione pane, Grill a superficie grande, Grill a superficie piccola, Grill ventilato, CircoTherm Eco, Cottura delicata, Riscaldamento inferiore, Riscaldamento superiore/inferiore, Scaldavivande, Riscaldamento superiore/inferiore Eco
- Display TFT a colori da 10 cm con ShiftControl
- Pannelli catalitici Eco Clean parete posteriore
- Porta del forno a scomparsa HIDE®
- Maniglia ergonomica SLIDE®
- Regolazione della temperatura da 40 °C a 250 °C
- Volume cavità: 71 l
- EasyClock: orologio elettronico con timer e programmatore
- Classe di efficienza energetica: A+ *
- Numero programmi automatici: 38

Altre caratteristiche

- Ulteriori funzioni presenti grazie alla combinazione con vapore: Cottura a vapore 100% FullSteam, rigenerazione cibi, lievitazione, scongelamento, Sous-Vide
- Superficie cavità: smalto antracite
- Sistema di pulizia EasyClean
- Interno porta piatto
- Bake&Roast Assist
- Riscaldamento rapido
- Illuminazione LED
- Tasto info
- Programma di decalcificazione
- Funzione asciugatura
- Capacità serbatoio: 1 l

Accessori

- 1 Leccarda smaltata bassa
- 1 Contenitore piccolo per cottura a vapore (forato)
- 1 Vassoio vapore, forato, misura XL
- 1 Vassoio vapore, non forato, misura S
- 1 Griglia
- 1 Spugna per la pulizia
- 1 Leccarda universale smaltata

* in una scala di classi di efficienza energetica da A+++ a D

N 90

FORNO FULLSTEAM, SLIDE&HIDE,
HOME CONNECT, GRAPHITE GREY

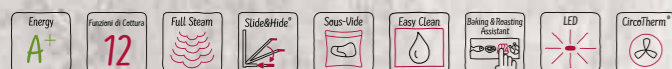

B47FS22G0

€ 1.900,00

EAN 4242004254676

Caratteristiche principali

- Graphite Grey
- Home Connect
- 12 funzioni: CircoTherm, Funzione pizza, Funzione pane, Grill a superficie grande, Grill a superficie piccola, Grill ventilato, CircoTherm Eco, Cottura delicata, Riscaldamento inferiore, Riscaldamento superiore/inferiore, Scaldavivande, Riscaldamento superiore/inferiore Eco
- Display TFT a colori da 10 cm con ShiftControl
- Pannelli catalitici Eco Clean parete posteriore
- Porta del forno a scomparsa HIDE®
- Maniglia ergonomica SLIDE®
- Regolazione della temperatura da 40 °C a 250 °C
- Volume cavità: 71 l
- EasyClock: orologio elettronico con timer e programmatore
- Classe di efficienza energetica: A+ *
- Numero di programmi automatici: 38

Altre caratteristiche

- Ulteriori funzioni presenti grazie alla combinazione con vapore: Cottura a vapore 100% FullSteam, rigenerazione cibi, lievitazione, scongelamento, Sous-Vide
- Superficie cavità: smalto antracite
- Sistema di pulizia EasyClean®
- Interno porta piatto
- Bake&Roast Assist
- Riscaldamento rapido
- Illuminazione LED
- Tasto info
- Programma di decalcificazione
- Funzione asciugatura
- Capacità serbatoio: 1 l

Accessori

- 1 Leccarda smaltata bassa
- 1 Contenitore piccolo per cottura a vapore (forato)
- 1 Vassoio vapore, forato, misura XL
- 1 Vassoio vapore, non forato, misura S
- 1 Griglia
- 1 Spugna per la pulizia
- 1 Leccarda universale smaltata

* in una scala di classi di efficienza energetica da A+++ a D

N 90

FORNO PIROLITICO, SLIDE&HIDE,
HOME CONNECT, GRAPHITE GREY

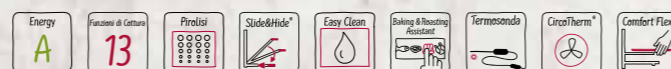

B57CS28G0

€ 1.800,00

EAN 4242004254614

Caratteristiche principali

- Graphite Grey
- Home Connect
- 13 funzioni: CircoTherm, Funzione pizza, Funzione pane, Grill a superficie grande, Grill a superficie piccola, Grill ventilato, CircoTherm Eco, Cottura delicata, Riscaldamento inferiore, Riscaldamento superiore/inferiore, Scongellamento, Riscaldamento superiore/inferiore Eco, Lievitazione
- Display TFT a colori da 10 cm con ShiftControl
- Autopulizia pirolitica
- Porta del forno a scomparsa HIDE®
- Maniglia ergonomica SLIDE®
- Regolazione della temperatura da 40 °C a 275 °C
- Volume cavità: 71 l
- EasyClock: orologio elettronico con timer e programmatore
- Classe di efficienza energetica: A *

Altre caratteristiche

- Cottura a vapore solo con l'utilizzo del set Vapore
- Superficie cavità: smalto antracite
- Sistema di pulizia EasyClean
- Interno porta piatto
- Bake&Roast Assist
- Termosonda con 3 punti di misurazione
- Riscaldamento rapido
- Illuminazione alogena
- Tasto info

Accessori

- 1 Guida telescopica ComfortFlex inclusa, con funzione d'arresto
- 1 Leccarda smaltata bassa
- 1 Griglia combinata
- 1 Leccarda universale smaltata

* in una scala di classi di efficienza energetica da A+++ a D

N 70

FORNO VARIOSTEAM, SLIDE&HIDE,
GRAPHITE GREY

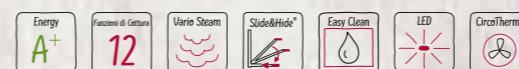

B47VR22G0

€ 1.645,00

EAN 4242004255345

Caratteristiche principali

- Graphite Grey
- 12 funzioni: CircoTherm, Funzione pizza, Funzione pane, Grill a superficie grande, Grill a superficie piccola, Grill ventilato, CircoTherm Eco, Cottura delicata, Riscaldamento inferiore, Riscaldamento superiore/inferiore, Scaldavivande, Riscaldamento superiore/inferiore Eco
- Display TFT a colori da 6 cm con ShiftControl
- Pannelli catalitici Eco Clean parete posteriore
- Porta del forno a scomparsa HIDE®
- Maniglia ergonomica SLIDE®
- Regolazione della temperatura da 40 °C a 275 °C
- Volume cavità: 71 l
- EasyClock: orologio elettronico con timer e programmatore
- Classe di efficienza energetica: A+ *
- Numero di programmi automatici: 18

Altre caratteristiche

- Ulteriori funzioni presenti grazie alla combinazione con vapore: rigenerazione cibi, lievitazione
- Superficie cavità: smalto antracite
- Sistema di pulizia EasyClean
- Interno porta piatto
- Riscaldamento rapido
- Illuminazione LED
- Tasto info
- Programma di decalcificazione
- Funzione asciugatura
- Capacità serbatoio: 1 l

Accessori

- 1 Leccarda smaltata bassa
- 1 Griglia combinata
- 1 Leccarda universale smaltata

* in una scala di classi di efficienza energetica da A+++ a D

N 70

FORNO PIROLITICO, SLIDE&HIDE

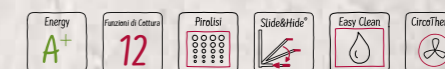

B57CR22N0

€ 1.540,00

EAN 4242004177746

Caratteristiche principali

- 12 funzioni: CircoTherm, Funzione pizza, Funzione pane, Grill a superficie grande, Grill a superficie piccola, Grill ventilato, CircoTherm Eco, Cottura delicata, Riscaldamento inferiore, Riscaldamento superiore/inferiore, Lievitazione, Riscaldamento superiore/inferiore Eco
- Display TFT a colori da 6 cm con ShiftControl
- Autopulizia pirolitica
- Porta del forno a scomparsa HIDE®
- Maniglia ergonomica SLIDE®
- Regolazione della temperatura da 40 °C a 275 °C
- Volume cavità: 71 l
- EasyClock: orologio elettronico con timer e programmatore
- Classe di efficienza energetica: A+ *

Altre caratteristiche

- Superficie cavità: smalto antracite
- Sistema di pulizia EasyClean
- Interno porta piatto
- Riscaldamento rapido
- Illuminazione alogena
- Tasto info

Accessori

- 1 Leccarda smaltata bassa
- 1 Griglia combinata
- 1 Leccarda universale smaltata

* in una scala di classi di efficienza energetica da A+++ a D

N 70

FORNO PIROLITICO, SLIDE&HIDE, GRAPHITE GREY



B57CR22G0

€ 1.540,00

EAN 4242004254645

Caratteristiche principali

- Graphite Grey
- 12 funzioni: CircoTherm, Funzione pizza, Funzione pane, Grill a superficie grande, Grill a superficie piccola, Grill ventilato, CircoTherm Eco, Cottura delicata, Riscaldamento inferiore, Riscaldamento superiore/inferiore, Lievitazione, Riscaldamento superiore/inferiore Eco
- Display TFT a colori da 6 cm con ShiftControl
- Autopulizia pirolitica
- Porta del forno a scomparsa HIDE®
- Maniglia ergonomica SLIDE®
- Regolazione della temperatura da 40 °C a 275 °C
- Volume cavità: 71 l
- EasyClock: orologio elettronico con timer e programmatore
- Classe di efficienza energetica: A+ *

Altre caratteristiche

- Superficie cavità: smalto antracite
- Sistema di pulizia EasyClean
- Interno porta piatto
- Riscaldamento rapido
- Illuminazione alogena
- Tasto info

Accessori

- 1 Leccarda smaltata bassa
- 1 Griglia combinata
- 1 Leccarda universale smaltata

* in una scala di classi di efficienza energetica da A+++ a D

N 70

FORNO SLIDE&HIDE



B47CR32N0

€ 1.435,00

EAN 4242004177302

Caratteristiche principali

- 12 funzioni: CircoTherm, Funzione pizza, Funzione pane, Grill a superficie grande, Grill a superficie piccola, Grill ventilato, CircoTherm Eco, Cottura delicata, Riscaldamento inferiore, Riscaldamento superiore/inferiore, Lievitazione, Riscaldamento superiore/inferiore Eco
- Display TFT a colori da 6 cm con ShiftControl
- Pannelli catalitici Eco Clean parete posteriore, laterali e cielo
- Porta del forno a scomparsa HIDE®
- Maniglia ergonomica SLIDE®
- Regolazione della temperatura da 40 °C a 275 °C
- Volume cavità: 71 l
- EasyClock: orologio elettronico con timer e programmatore
- Classe di efficienza energetica: A+ *

Altre caratteristiche

- Superficie cavità: smalto antracite
- Sistema di pulizia EasyClean
- Interno porta piatto
- Riscaldamento rapido
- Illuminazione alogena
- Tasto info

Accessori

- 1 Leccarda smaltata bassa
- 1 Griglia combinata
- 1 Leccarda universale smaltata

* in una scala di classi di efficienza energetica da A+++ a D

N 70

FORNO SLIDE&HIDE, GRAPHITE GREY

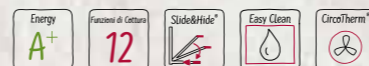

B47CR22G0

€ 1.405,00

EAN 4242004254683

Caratteristiche principali

- Graphite Grey
- 12 funzioni: CircoTherm, Funzione pizza, Funzione pane, Grill a superficie grande, Grill a superficie piccola, Grill ventilato, CircoTherm Eco, Cottura delicata, Riscaldamento inferiore, Riscaldamento superiore/inferiore, Lievitazione, Riscaldamento superiore/inferiore Eco
- Display TFT a colori da 6 cm con ShiftControl
- Pannelli catalitici Eco Clean parete posteriore
- Porta del forno a scomparsa HIDE®
- Maniglia ergonomica SLIDE®
- Regolazione della temperatura da 40 °C a 275 °C
- Volume cavità: 71 l
- EasyClock: orologio elettronico con timer e programmatore
- Classe di efficienza energetica: A+ *

Altre caratteristiche

- Superficie cavità: smalto antracite
- Sistema di pulizia EasyClean
- Interno porta piatto
- Riscaldamento rapido
- Illuminazione alogena
- Tasto info

Accessori

- 1 Leccarda smaltata bassa
- 1 Griglia combinata
- 1 Leccarda universale smaltata

* in una scala di classi di efficienza energetica da A+++ a D

N 70

FORNO PIROLITICO

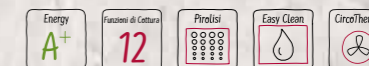

B27CR22N1

€ 1.250,00

EAN 4242004202417

Caratteristiche principali

- 12 funzioni: CircoTherm, Funzione pizza, Funzione pane, Grill a superficie grande, Grill a superficie piccola, Grill ventilato, CircoTherm Eco, Cottura delicata, Riscaldamento inferiore, Riscaldamento superiore/inferiore, Lievitazione, Riscaldamento superiore/inferiore Eco
- Display TFT a colori da 6 cm con ShiftControl
- Autopulizia pirolitica
- Regolazione della temperatura da 40 °C a 275 °C
- Volume cavità: 71 l
- EasyClock: orologio elettronico con timer e programmatore
- Classe di efficienza energetica: A+ *

Altre caratteristiche

- Superficie cavità: smalto antracite
- Sistema di pulizia EasyClean
- Interno porta piatto
- Riscaldamento rapido
- Illuminazione alogena
- Tasto info

Accessori

- 1 Leccarda smaltata bassa
- 1 Griglia combinata
- 1 Leccarda universale smaltata

* in una scala di classi di efficienza energetica da A+++ a D

N 70

FORNO TRADIZIONALE

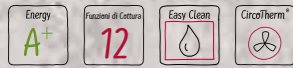

B17CR32N1

€ 1.120,00

EAN 4242004201984

Caratteristiche principali

- 12 funzioni: CircoTherm, Funzione pizza, Funzione pane, Grill a superficie grande, Grill a superficie piccola, Grill ventilato, CircoTherm Eco, Cottura delicata, Riscaldamento inferiore, Riscaldamento superiore/inferiore, Lievitazione, Riscaldamento superiore/inferiore Eco
- Display TFT a colori da 6 cm con ShiftControl
- Pannelli catalitici Eco Clean parete posteriore, laterali e cielo
- Regolazione della temperatura da 40 °C a 275 °C
- Volume cavità: 71 l
- EasyClock: orologio elettronico con timer e programmatore
- Classe di efficienza energetica: A+ *

Altre caratteristiche

- Superficie cavità: smalto antracite
- Sistema di pulizia EasyClean
- Interno porta piatto
- Riscaldamento rapido
- Illuminazione alogena
- Tasto info

Accessori

- 1 Leccarda smaltata bassa
- 1 Griglia combinata
- 1 Leccarda universale smaltata

* in una scala di classi di efficienza energetica da A+++ a D

SCHEMI DI INSTALLAZIONE PER FORNI

B58VT68G0 B57VS22G0 B47CR22G0
 B48FT68G0 B47VR22G0 B27CR22N1
 B47FS22H0 B57CR22N0 B17CR32N1
 B47FS22G0 B57CR22G0
 B57CS28G0 B47CR32N0

Montaggio con un piano di cottura.

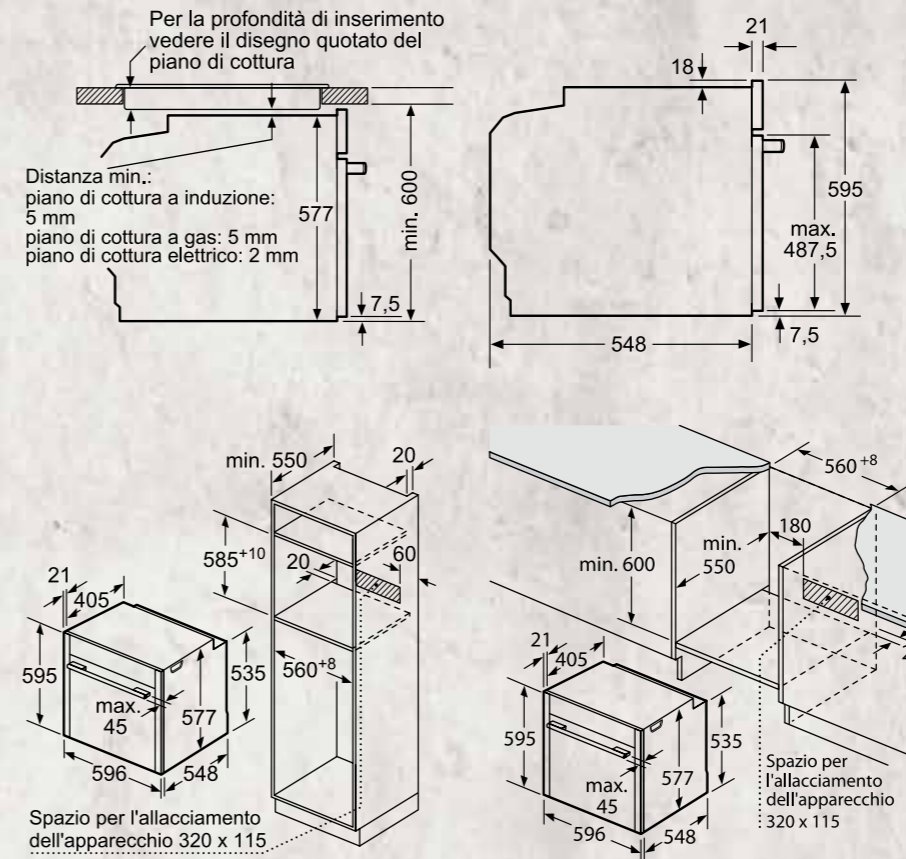



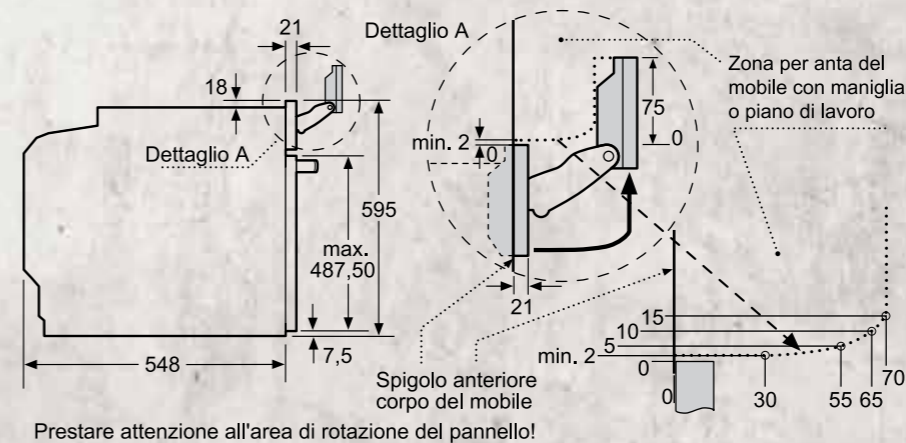



Per modelli con frontalino comandi estraibile:







GLI ACCESSORI SPECIALI PER FORNI

Forni Accessori	B58VT68G0	B48FT68G0	B57VS22G0	B47FS22H0	B47FS22G0	B57CS28G0	B47VR22G0	B57CR22N0	B57CR22G0	B47CR32N0	B47CR22G0	B27CR22N1	B17CR32N1
Z19DD10X0	•	•	•	•	•	•	•	•	•	•	•	•	•
Z12CN10A0	•	•	•	•	•	•	•	•	•	•	•	•	•
Z11AB15A0	•	•	•	•	•	•	•	•	•	•	•	•	•
Z11AU15A0	•	•	•	•	•	•	•	•	•	•	•	•	•
Z12CB10A0	•	•	•	•	•	•	•	•	•	•	•	•	•
Z12CU10A0	•	•	•	•	•	•	•	•	•	•	•	•	•
Z12CM10A0	•	•	•	•	•	•	•	•	•	•	•	•	•
Z12CL10A0	•	•	•	•	•	•	•	•	•	•	•	•	•
Z11CR10X0	•		•			•	•	•	•	•	•	•	•
Z13TC10X0		•		•	•								
Z11TC10X0	•		•			•	•	•	•	•	•	•	•
Z11TF36X0							•			•	•		•
Z13TF36X0		•		•	•								
Z12TF36X0	•		•			•		•	•			•	
Z11TC16X0			•				•	•	•	•	•	•	•
Z13TC16X0				•	•								
Z11CG10X0	•	•	•	•	•	•	•	•	•	•	•	•	•
Z1913X0	•	•	•	•	•	•	•	•	•	•	•	•	•
Z11SZ90X0				•				•		•			
Z11SZ90G0	•	•	•		•	•	•		•		•		
Z11SZ00X0	•	•	•	•	•	•	•	•	•	•	•	•	•
Z13CV05S0	•	•	•	•	•	•	•	•	•	•	•	•	•

GLI ACCESSORI SPECIALI PER I FORNI

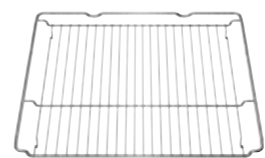

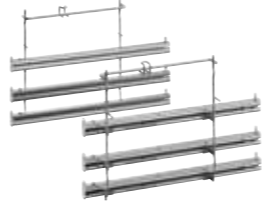
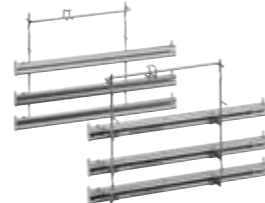
	Modello	Descrizione
	Z19DD10X0 EAN 4242004183051 € 322,00	KIT VAPORE
	Z12CN10A0 EAN 4242004182900 € 62,00	LECCARDA EXTRA PROFONDA RESISTENTE A PIROLISI CON GRIGLIA
	Z11AB15A0 EAN 4242004224365 € 75,00	LECCARDA BASSA ANTIADERENTE CON RIVESTIMENTO IN CERAMICA
	Z11AU15A0 EAN 4242004224372 € 70,00	LECCARDA PROFONDA ANTIADERENTE CON RIVESTIMENTO IN CERAMICA
	Z12CB10A0 EAN 4242004182870 € 42,00	LECCARDA BASSA RESISTENTE A PIROLISI
	Z12CU10A0 EAN 4242004182924 € 47,00	LECCARDA PROFONDA RESISTENTE A PIROLISI
	Z12CM10A0 EAN 4242004182894 € 52,00	LECCARDA EXTRA PROFONDA RESISTENTE A PIROLISI
	Z12CL10A0 EAN 4242004182887 € 47,00	COPERCHIO NON ADATTO A PIROLISI

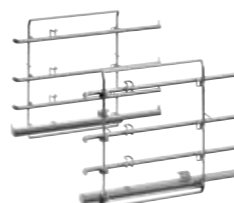
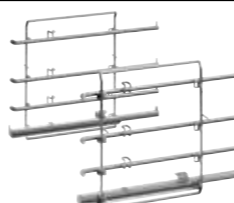
GLI ACCESSORI SPECIALI PER I FORNI

	Modello	Descrizione
	Z11CR10X0 EAN 4242004182801 € 26,00	GRIGLIA STANDARD
	Z13TC10X0 EAN 4242004183020 € 88,00	GUIDE COMFORTFLEX PER FULLSTEAM NB: installabili in forni che sono già dotati di almeno un livello di guide ComfortFlex
	Z11TC10X0 EAN 4242004182856 € 78,00	GUIDE COMFORTFLEX PER COTTURA TRADIZIONALE E VARIOSTEAM NB: installabili in forni che sono già dotati di almeno un livello di guide ComfortFlex
	Z11TF36X0 EAN 4242004182863 € 177,00	SUPPORTO CON GUIDE SU TRE LIVELLI ADATTE A COTTURA TRADIZIONALE E VARIOSTEAM
	Z13TF36X0 EAN 4242004183037 € 187,00	SUPPORTO CON GUIDE SU TRE LIVELLI PER FULL STEAM
	Z12TF36X0 EAN 4242004182948 € 198,00	SUPPORTO CON GUIDE SU TRE LIVELLI, RESISTENTI A PIROLISI
	Z11TC16X0 EAN 4242004193579 € 104,00	SUPPORTO CON GUIDE COMFORTFLEX SU UN LIVELLO
	Z13TC16X0 EAN 4242004193517 € 156,00	SUPPORTO CON GUIDE COMFORTFLEX SU UN LIVELLO PER COTTURA A VAPORE

GLI ACCESSORI SPECIALI PER I FORNI

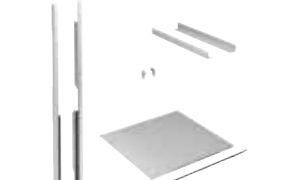
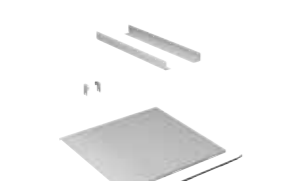
Forni

	Modello	Descrizione
	Z11CG10X0 EAN 4242004204374 € 104,00	SET BARBECUE
	Z1913X0 EAN 4242004099154 € 198,00	PIASTRA PER PANE E PIZZA
	Z11SZ90X0 EAN 4242004182849 € 103,00	SEAMLESSCOMBINATION® 60+45 CM PER SLIDE&HIDE® INOX
	Z11SZ90G0 EAN 4242004254539 € 103,00	SEAMLESSCOMBINATION® 60+45 CM PER SLIDE&HIDE® GRAPHITE GREY
	Z11SZ00X0 EAN 4242004182818 € 80,00	PANNELLO INTERMEDIO PER INSTALLAZIONE VERTICALE INOX
	Z13CV05S0 EAN 4242004211525 € 20,00	LISTELLO DI COPERTURA

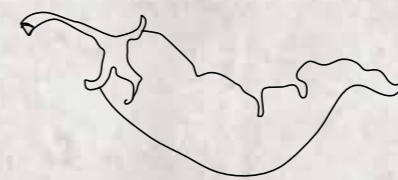
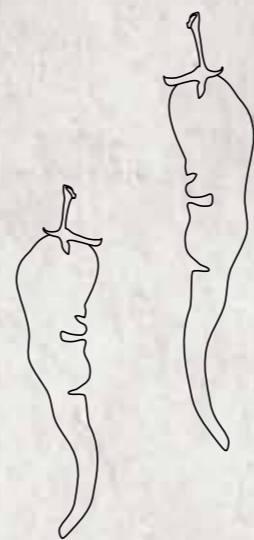

Forni

INFORMAZIONI TECNICHE PER FORNI

Modello	B58VT68G0	B48FT68G0	B57VS22G0
Tipologia	Forno VarioSteam pirolitico, Slide&Hide, Home Connect, Graphite Grey	Forno FullSteam, Slide&Hide, Home Connect, Graphite Grey	Forno VarioSteam pirolitico, Slide&Hide, Home Connect, Graphite Grey
Serie	N90	N90	N90
Informazioni etichetta energetica in accordo col Regolamento (UE) N. 65/2014			
Indice di efficienza energetica (EEIcavity)	% 87,1	81,2	81,2
Classe di efficienza energetica	A	A+	A+
Consumo di energia per ciclo in modo convenzionale ⁽¹⁾	kWh 0,90	0,87	0,87
Consumo di energia per ciclo in modo ventilato ⁽¹⁾	kWh 0,74	0,69	0,69
Numero di cavità	1	1	1
Tipo di alimentazione	Elettrica	Elettrica	Elettrica
Volume della cavità ⁽¹⁾	litri 71	71	71
Caratteristiche principali			
Home Connect	•	•	•
Display	TFT	TFT	TFT
Porta	Slide&Hide	Slide&Hide	Slide&Hide
Guide telescopiche	1 ComfortFlex	1 ComfortFlex	-
Funzioni di cottura	pz. 14	13	13
FullSteam / VarioSteam	VarioSteam	FullSteam	VarioSteam
Programmi automatici	18	38	18
Termosonda	•	•	•
Tasto info	•	•	•
Temperatura minima	°C 40	40	40
Temperatura massima	°C 275	250	275
Temperatura della porta ⁽²⁾	°C 30	40	30
Numero di vetri della porta	4	3	4
Sistemi di pulizia			
Pirolisi	•	-	•
Consumo energia minimo della pirolisi	kWh 3,3	-	3,3
Consumo energia massimo della pirolisi	kWh 4,8	-	4,8
EcoClean	-	•	-
EasyClean	•	•	•
Caratteristiche strutturali			
Altezza	mm 595	595	595
Larghezza	mm 596	596	596
Profondità	mm 548	548	548
Profondità con la porta aperta	mm 635	635	635
Altezza della cavità	mm 357	355	357
Larghezza della cavità	mm 480	480	480
Profondità della cavità	mm 415	415	415
Altezza della nicchia (min-max)	mm 585-595	585-595	585-595
Larghezza della nicchia (min-max)	mm 560-568	560-568	560-568
Profondità della nicchia	mm 550	550	550
Peso netto	kg 46,88	44,58	45,20
Peso lordo (imballo)	kg 49,20	46,90	47,50
Tipo di illuminazione	NeffLight	NeffLight	LED
Numero di lampadine	pz. 3	3	1
Collegamenti elettrici			
Dati nominali collegamento elettrico	kW 3,6	3,6	3,6
Corrente	A 16	16	16
Tensione	V 220-240	220-240	220-240
Frequenza	Hz 50-60	50-60	50-60
Tipo di spina	Schuko	Schuko	Schuko
Lunghezza del cavo di alimentazione	cm 120	120	120
Certificati di omologazione			
	E014 CE Marking	E014 CE Marking	E014 CE Marking
	E027 VDE - CB DE	E027 VDE - CB DE	E027 VDE - CB DE

INFORMAZIONI TECNICHE PER FORNI

Modello	B47FS22H0	B47FS22G0	B57CS28G0
Tipologia	Forno FullSteam, Slide&Hide, Home Connect	Forno FullSteam, Slide&Hide, Home Connect, Graphite Grey	Forno pirolitico, Slide&Hide, Home Connect, Graphite Grey
Serie	N90	N90	N90
Informazioni etichetta energetica in accordo col Regolamento (UE) N. 65/2014			
Indice di efficienza energetica (EEIcavity)	% 81,2	81,2	87,1
Classe di efficienza energetica	A+	A+	A
Consumo di energia per ciclo in modo convenzionale ⁽¹⁾	kWh 0,87	0,87	0,90
Consumo di energia per ciclo in modo ventilato ⁽¹⁾	kWh 0,69	0,69	0,74
Numero di cavità	1	1	1
Tipo di alimentazione	Elettrica	Elettrica	Elettrica
Volume della cavità ⁽¹⁾	litri 71	71	71
Caratteristiche principali			
Home Connect	•	•	•
Display	TFT	TFT	TFT
Porta	Slide&Hide	Slide&Hide	Slide&Hide
Guide telescopiche	-	-	1 ComfortFlex
Funzioni di cottura	pz. 12	12	13
FullSteam / VarioSteam	FullSteam	FullSteam	-
Programmi automatici	38	38	-
Termosonda	-	-	•
Tasto info	•	•	•
Temperatura minima	°C 40	40	40
Temperatura massima	°C 250	250	275
Temperatura della porta ⁽²⁾	°C 40	40	30
Numero di vetri della porta	3	3	4
Sistemi di pulizia			
Pirolisi	-	-	•
Consumo energia minimo della pirolisi	kWh -	-	3,3
Consumo energia massimo della pirolisi	kWh -	-	4,8
EcoClean	•	•	-
EasyClean	•	•	•
Caratteristiche strutturali			
Altezza	mm 595	595	595
Larghezza	mm 596	596	596
Profondità	mm 548	548	548
Profondità con la porta aperta	mm 635	635	635
Altezza della cavità	mm 355	355	357
Larghezza della cavità	mm 480	480	480
Profondità della cavità	mm 415	415	415
Altezza della nicchia (min-max)	mm 585-595	585-595	585-595
Larghezza della nicchia (min-max)	mm 560-568	560-568	560-568
Profondità della nicchia	mm 550	550	550
Peso netto	kg 41,95	41,95	42,30
Peso lordo (imballo)	kg 44,25	44,25	44,60
Tipo di illuminazione	LED	LED	alogeno
Numero di lampadine	pz. 1	1	1
Collegamenti elettrici			
Dati nominali collegamento elettrico	kW 3,6	3,6	3,6
Corrente	A 16	16	16
Tensione	V 220-240	220-240	220-240
Frequenza	Hz 50-60	50-60	50-60
Tipo di spina	Schuko	Schuko	Schuko
Lunghezza del cavo di alimentazione	cm 120	120	120
Certificati di omologazione			
	E014 CE Marking	E014 CE Marking	E014 CE Marking
	E027 VDE - CB DE	E027 VDE - CB DE	E027 VDE - CB DE

• Sì / - No

Informazioni dell'etichetta energetica secondo Regolamento Delegato (UE) N. 65/2014 della Commissione.

⁽¹⁾ Misurazione conforme alla Norma Europea CEI EN 50304 / EN 60350 (2009).

⁽²⁾ Temperatura nel centro della porta dopo 1 ora di funzionamento continuo con la funzione riscaldamento superiore e inferiore a 180°C.

• Sì / - No

Informazioni dell'etichetta energetica secondo Regolamento Delegato (UE) N. 65/2014 della Commissione.

⁽¹⁾ Misurazione conforme alla Norma Europea CEI EN 50304 / EN 60350 (2009).

⁽²⁾ Temperatura nel centro della porta dopo 1 ora di funzionamento continuo con la funzione riscaldamento superiore e inferiore a 180°C.

INFORMAZIONI TECNICHE PER FORNI

Modello	B47VR22G0	B57CR22N0	B57CR22G0	B47CR32N0
Tipologia	Forno VarioSteam, Slide&Hide, Graphite Grey	Forno pirolitico, Slide&Hide	Forno pirolitico, Slide&Hide, Graphite Grey	Forno Slide&Hide
Serie	N70	N70	N70	N70
Informazioni etichetta energetica in accordo col Regolamento (UE) N. 65/2014				
Indice di efficienza energetica (EEIcavity)	% 81,2	81,2	81,2	81,2
Classe di efficienza energetica	A+	A+	A+	A+
Consumo di energia per ciclo in modo convenzionale ⁽¹⁾	kWh 0,87	0,87	0,87	0,87
Consumo di energia per ciclo in modo ventilato ⁽¹⁾	kWh 0,69	0,69	0,69	0,69
Numero di cavità	1	1	1	1
Tipo di alimentazione	Elettrica	Elettrica	Elettrica	Elettrica
Volume della cavità ⁽¹⁾	litri 71	71	71	71
Caratteristiche principali				
Home Connect	-	-	-	-
Display	TFT	TFT	TFT	TFT
Porta	Slide&Hide	Slide&Hide	Slide&Hide	Slide&Hide
Guide telescopiche	-	-	-	-
Funzioni di cottura	pz. 12	12	12	12
FullSteam / VarioSteam	VarioSteam	-	-	-
Programmi automatici	18	-	-	-
Termosonda	-	-	-	-
Tasto info	•	•	•	•
Temperatura minima	°C 40	40	40	40
Temperatura massima	°C 275	275	275	275
Temperatura della porta ⁽²⁾	°C 40	30	30	40
Numero di vetri della porta	3	4	4	3
Sistemi di pulizia				
Pirolisi	-	•	•	-
Consumo energia minimo della pirolisi	kWh -	3,3	3,3	-
Consumo energia massimo della pirolisi	kWh -	4,8	4,8	-
EcoClean	•	-	-	•
EasyClean	•	•	•	•
Caratteristiche strutturali				
Altezza	mm 595	595	595	595
Larghezza	mm 596	596	596	596
Profondità	mm 548	548	548	548
Profondità con la porta aperta	mm 635	635	635	635
Altezza della cavità	mm 357	357	357	357
Larghezza della cavità	mm 480	480	480	480
Profondità della cavità	mm 415	415	415	415
Altezza della nicchia (min-max)	mm 585-595	585-595	585-595	585-595
Larghezza della nicchia (min-max)	mm 560-568	560-568	560-568	560-568
Profondità della nicchia	mm 550	550	550	550
Peso netto	kg 40,01	40,55	40,55	36,91
Peso lordo (imballo)	kg 42,30	42,85	42,85	39,20
Tipo di illuminazione	LED	alogeno	alogeno	alogeno
Numero di lampadine	pz. 1	1	1	1
Collegamenti elettrici				
Dati nominali collegamento elettrico	kW 3,6	3,6	3,6	3,6
Corrente	A 16	16	16	16
Tensione	V 220-240	220-240	220-240	220-240
Frequenza	Hz 50-60	50-60	50-60	50-60
Tipo di spina	Schuko	Schuko	Schuko	Schuko
Lunghezza del cavo di alimentazione	cm 120	120	120	120
Certificati di omologazione				
	E014 CE Marking	E014 CE Marking	E014 CE Marking	E014 CE Marking
	E027 VDE - CB DE	E027 VDE - CB DE	E027 VDE - CB DE	E027 VDE - CB DE

INFORMAZIONI TECNICHE PER FORNI

Modello	B47CR22G0	B27CR22N1	B17CR32N1
Tipologia	Forno Slide&Hide, Graphite Grey	Forno pirolitico	Forno tradizionale
Serie	N70	N70	N70
Informazioni etichetta energetica in accordo col Regolamento (UE) N. 65/2014			
Indice di efficienza energetica (EEIcavity)	% 81,2	81,2	81,2
Classe di efficienza energetica	A+	A+	A+
Consumo di energia per ciclo in modo convenzionale ⁽¹⁾	kWh 0,87	0,87	0,87
Consumo di energia per ciclo in modo ventilato ⁽¹⁾	kWh 0,69	0,69	0,69
Numero di cavità	1	1	1
Tipo di alimentazione	Elettrica	Elettrica	Elettrica
Volume della cavità ⁽¹⁾	litri 71	71	71
Caratteristiche principali			
Home Connect	-	-	-
Display	TFT	TFT	TFT
Porta	Slide&Hide	a ribalta	a ribalta
Guide telescopiche	-	-	-
Funzioni di cottura	pz. 12	12	12
FullSteam / VarioSteam	-	-	-
Programmi automatici	-	-	-
Termosonda	-	-	-
Tasto info	•	•	•
Temperatura minima	°C 40	40	40
Temperatura massima	°C 275	275	275
Temperatura della porta ⁽²⁾	°C 40	30	40
Numero di vetri della porta	3	4	3
Sistemi di pulizia			
Pirolisi	-	•	-
Consumo energia minimo della pirolisi	kWh -	3,3	-
Consumo energia massimo della pirolisi	kWh -	4,8	-
EcoClean	•	-	•
EasyClean	•	•	•
Caratteristiche strutturali			
Altezza	mm 595	595	595
Larghezza	mm 596	596	596
Profondità	mm 548	548	548
Profondità con la porta aperta	mm 635	1.040	1.040
Altezza della cavità	mm 357	357	357
Larghezza della cavità	mm 480	480	480
Profondità della cavità	mm 415	415	415
Altezza della nicchia (min-max)	mm 585-595	585-595	585-595
Larghezza della nicchia (min-max)	mm 560-568	560-568	560-568
Profondità della nicchia	mm 550	550	550
Peso netto	kg 36,91	38,45	41,32
Peso lordo (imballo)	kg 39,20	40,80	43,70
Tipo di illuminazione	alogeno	alogeno	alogeno
Numero di lampadine	pz. 1	1	1
Collegamenti elettrici			
Dati nominali collegamento elettrico	kW 3,6	3,6	3,6
Corrente	A 16	16	16
Tensione	V 220-240	220-240	220-240
Frequenza	Hz 50-60	50-60	50-60
Tipo di spina	Schuko	Schuko	Schuko
Lunghezza del cavo di alimentazione	cm 120	120	120
Certificati di omologazione			
	E014 CE Marking	E014 CE Marking	E014 CE Marking
	E027 VDE - CB DE	E027 VDE - CB DE	E027 VDE - CB DE

• Sì / - No

Informazioni dell'etichetta energetica secondo Regolamento Delegato (UE) N. 65/2014 della Commissione.

⁽¹⁾ Misurazione conforme alla Norma Europea CEI EN 50304 / EN 60350 (2009).

⁽²⁾ Temperatura nel centro della porta dopo 1 ora di funzionamento continuo con la funzione riscaldamento superiore e inferiore a 180°C.

• Sì / - No

Informazioni dell'etichetta energetica secondo Regolamento Delegato (UE) N. 65/2014 della Commissione.

⁽¹⁾ Misurazione conforme alla Norma Europea CEI EN 50304 / EN 60350 (2009).

⁽²⁾ Temperatura nel centro della porta dopo 1 ora di funzionamento continuo con la funzione riscaldamento superiore e inferiore a 180°C.

SONO COMPATTI
MA DANNO TANTO SPAZIO
ALLA TUA CREATIVITÀ



FORNI COMPATTI, MICROONDE, CASSETTI E MACCHINA DEL CAFFÈ

Grandi elettrodomestici dalle piccole dimensioni.



Compatti, funzionali e potenti. Ti offrono il meglio, esattamente come i loro fratelli più grandi, occupando meno spazio. FullSteam, ComfortFlex, Display TouchControl e la sonda MultiPoint trasformano questi factotum nei piccoli ma grandi protagonisti della gamma NEFF.

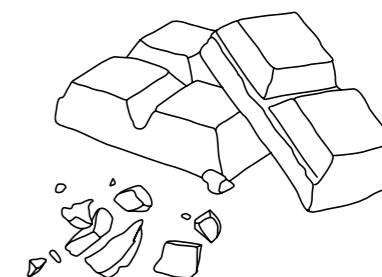



COLLEZIONE 45 CM

NEFF rende grande anche gli spazi più piccoli

I forni compatti NEFF, in soli 45 cm di altezza offrono le prestazioni e le funzioni dei forni NEFF da 60 cm. La soluzione ideale per chi ha poco spazio.

Anche la tecnologia e le prestazioni dei forni FullSteam e VarioSteam® sono disponibili in soli 45 cm. VarioSteam® permette di cucinare con il sistema CircoTherm® aggiungendo il vapore a diverse intensità a seconda del piatto da preparare. FullSteam, in più, permette di cucinare anche con vapore al 100%.

15 INGREDIENTI CHIAVE DEI COMPATTI NEFF



1. Forni compatti, cassetti, macchina automatica per il caffè: puoi realizzare tanti diversi abbinamenti per soddisfare ogni tuo desiderio.
2. La nuova finitura in acciaio spazzolato Graphite Grey ti consente di realizzare la tua combinazione ideale in cucina.
3. La combinazione del forno FullSteam con il cassetto sous-vide permette di avere a disposizione, anche in dimensioni compatte, tutti i vantaggi di un sistema di slowcooking.
4. L'introduzione di tecnologie innovative, come la funzione sous-vide, il forno FullSteam o VarioSteam®, li rende all'altezza di qualunque esigenza e situazione.
5. La nuova soluzione estetica proposta da NEFF grazie alla SeamLessCombination® permette di unire più elementi della gamma per creare un tutt'uno armonico.



Il frontalino comandi estraibile che nasconde il serbatoio consente di aggiungere acqua, all'occorrenza, senza dover aprire la porta del forno e quindi senza disperdere calore. In più, il sistema idraulico alimentato da due pompe garantisce che l'acqua rimasta all'interno del circuito dopo la cottura venga rimandata nella tanica evitando la formazione di calcare.



DISEGNI TECNICI E ACCESSORI SPECIALI NECESSARI: SEAMLESSCOMBINATION®

SeamlessCombination® è realizzabile solo sui forni Slide&Hide®

FORNI COMPATTI.

Come leggere la tabella?

1. Scegli le caratteristiche principali che stai cercando per il tuo nuovo elettrodomestico NEFF, nella colonna di sinistra
2. Individua i vantaggi di ogni Serie per affinare la selezione
3. Utilizza queste informazioni per approfondire le dotazioni dei modelli che possono interessarti

45+14

Forno compatto 45 cm +
Cassetto scaldavivande 14 cm
Nicchia standard 60 cm

ACCESSORI:
Z11SZ60X0 per Inox
Z11SZ60G0 per Graphite Grey

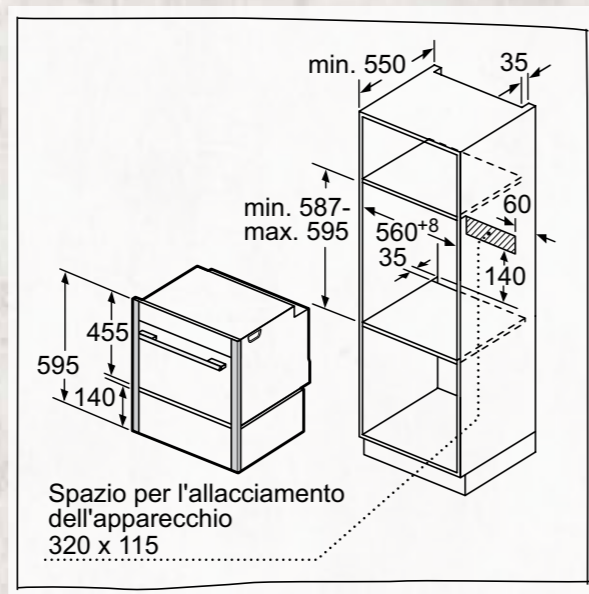

45+60

Forno compatto 45 cm +
Forno standard 60 cm
Nicchia speciale

ACCESSORI:
Z11SZ90X0 per Inox
Z11SZ90G0 per Graphite Grey

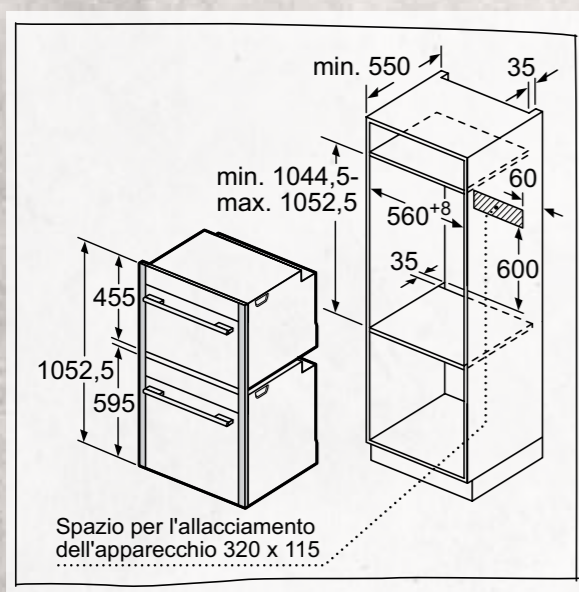

Forni compatti

	N 90		N 70		
Tipo	Full Steam	Combi microonde	Full Steam	Combi microonde	Convenzionali
Display TFT	C18FT28G0 	C28MT27G0  Pirolitico	C17DR00G0 	C17MR02N0 	C17CR22G0 
	C17FS22G0 	C17MS32H0 		C17MR02G0 	
		C17MS22G0 			

N 90
FORNO COMPATTO PIROLITICO COMBI MICROONDE,
HOME CONNECT, GRAPHITE GREY

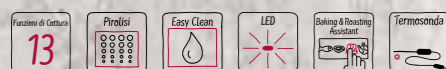

C28MT27G0

€ 2.400,00

EAN 4242004255420

Caratteristiche principali

- Graphite Grey
- Home Connect
- 13 funzioni: CircoTherm, Funzione pizza, Grill a superficie grande, Grill a superficie piccola, Grill ventilato, CircoTherm Eco, Cottura delicata, Pre-riscaldamento, Riscaldamento inferiore, Riscaldamento superiore/inferiore, Lievitazione, Riscaldamento superiore/inferiore Eco, Scaldavivande
- Display TFT a colori da 14 cm FullTouch
- Autopulizia pirolitica
- Potenza Max microonde: 900 W
- 5 livelli di potenza
- Tecnologia inverter
- Porta a ribalta
- Chiusura ed apertura ammortizzata SoftHinge
- Regolazione della temperatura da 30 °C a 300 °C
- Volume cavità: 45 l
- EasyClock: orologio elettronico con timer e programmatore
- Numero programmi automatici: 14

Altre caratteristiche

- Modalità di riscaldamento addizionali: microonde, combinato microonde variabile
- Superficie cavità: smalto antracite
- Sistema di pulizia EasyClean
- Interno porta piatto
- Bake&Roast Assist
- Termosonda con 3 punti di misurazione
- Riscaldamento rapido
- Illuminazione LED
- Tasto info

Accessori

- 1 Leccarda smaltata bassa
- 1 Griglia combinata
- 1 Leccarda universale smaltata
- 1 livello guide telescopiche resistenti a pirolisi

N 90
FORNO COMPATTO FULLSTEAM,
HOME CONNECT, GRAPHITE GREY



C18FT28G0

€ 2.370,00

EAN 4242004255413

Caratteristiche principali

- Graphite Grey
- Home Connect
- 13 funzioni: CircoTherm, Funzione pizza, Funzione pane, Grill a superficie grande, Grill a superficie piccola, Grill ventilato, CircoTherm Eco, Cottura delicata, Riscaldamento inferiore, Riscaldamento superiore/inferiore, Scaldavivande, Riscaldamento superiore/inferiore Eco, Pre-riscaldamento
- Display TFT a colori da 14 cm FullTouch
- Pannelli catalitici Eco Clean parete posteriore
- Porta a ribalta
- Chiusura ed apertura ammortizzata SoftHinge
- Regolazione della temperatura da 40 °C a 250 °C
- Volume cavità: 47 l
- EasyClock: orologio elettronico con timer e programmatore
- Classe di efficienza energetica: A+ *
- Numero programmi automatici: 38

Altre caratteristiche

- Cottura a vapore 100% full steam, rigenerazione cibi, lievitazione, scongelamento, Sous Vide
- Superficie cavità: smalto antracite
- Sistema di pulizia EasyClean
- Interno porta piatto
- Bake&Roast Assist
- Termosonda con 3 punti di misurazione
- Riscaldamento rapido
- Illuminazione LED
- Tasto info
- Programma di decalcificazione
- Funzione asciugatura
- Capacità serbatoio: 1 l

Accessori

- 1 Contenitore piccolo per cottura a vapore, forato
- 1 Vassoio vapore, forato, misura XL
- 1 Vassoio vapore, non forato, misura S
- 1 Griglia
- 1 Spugna per la pulizia
- 1 Leccarda universale smaltata
- 1 Guida telescopica ComfortFlex inclusa, con funzione d'arresto

* in una scala di classi di efficienza energetica da A+++ a D

N 90
FORNO COMPATTO FULLSTEAM,
HOME CONNECT, GRAPHITE GREY

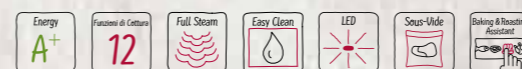

C17FS22G0

€ 2.080,00

EAN 4242004255383

Caratteristiche principali

- Graphite Grey
- Home Connect
- 12 funzioni: CircoTherm, Funzione pizza, Funzione pane, Grill a superficie grande, Grill a superficie piccola, Grill ventilato, CircoTherm Eco, Cottura delicata, Riscaldamento inferiore, Riscaldamento superiore/inferiore, Scaldavivande, Riscaldamento superiore/inferiore Eco
- Display TFT a colori da 10 cm con ShiftControl
- Pannelli catalitici Eco Clean parete posteriore
- Porta a ribalta
- Chiusura ed apertura ammortizzata SoftHinge
- Regolazione della temperatura da 40 °C a 250 °C
- Volume cavità: 47 l
- EasyClock: orologio elettronico con timer e programmatore
- Classe di efficienza energetica: A+ *
- Numero programmi automatici: 38

Altre caratteristiche

- Cottura a vapore 100% full steam, rigenerazione cibi, lievitazione, scongelamento, Sous Vide
- Superficie cavità: smalto antracite
- Sistema di pulizia EasyClean
- Interno porta piatto
- Bake&Roast Assist
- Riscaldamento rapido
- Illuminazione LED
- Tasto info
- Programma di decalcificazione
- Funzione asciugatura
- Capacità serbatoio: 1 l

Accessori

- 1 Contenitore piccolo per cottura a vapore, forato
- 1 Vassoio vapore, forato, misura XL
- 1 Vassoio vapore, non forato, misura S
- 1 Griglia
- 1 Spugna per la pulizia
- 1 Leccarda universale smaltata

* in una scala di classi di efficienza energetica da A+++ a D

N 90
FORNO COMPATTO COMBI MICROONDE,
HOME CONNECT

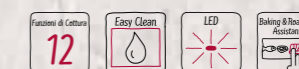

C17MS32H0

€ 1.700,00

EAN 4242004235118

Caratteristiche principali

- Home Connect
- 12 funzioni: CircoTherm, Funzione pizza, Grill a superficie grande, Grill a superficie piccola, Grill ventilato, CircoTherm Eco, Cottura delicata, Pre-riscaldamento, Riscaldamento inferiore, Riscaldamento superiore/inferiore, Lievitazione, Riscaldamento superiore/inferiore Eco
- Display TFT a colori da 10 cm con ShiftControl
- Pannelli catalitici Eco Clean parete posteriore, laterali e cielo
- Potenza Max microonde: 900 W
- 5 livelli di potenza
- Tecnologia inverter
- Porta a ribalta
- Chiusura ed apertura ammortizzata SoftHinge
- Regolazione della temperatura da 30 °C a 300 °C
- Volume cavità: 45 l
- EasyClock: orologio elettronico con timer e programmatore
- Numero programmi automatici: 14

Altre caratteristiche

- Modalità di riscaldamento addizionali: microonde, combinato microonde variabile
- Superficie cavità: smalto antracite
- Sistema di pulizia EasyClean
- Interno porta piatto
- Bake&Roast Assist
- Riscaldamento rapido
- Illuminazione LED
- Tasto info

Accessori

- 1 Griglia combinata
- 1 Leccarda universale smaltata

N 90

FORNO COMPATTO COMBI MICROONDE,
HOME CONNECT, GRAPHITE GREY

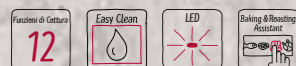

C17MS22G0

€ 1.665,00

EAN 4242004254461

Caratteristiche principali

- Graphite Grey
- Home Connect
- 12 funzioni: CircoTherm, Funzione pizza, Grill a superficie grande, Grill a superficie piccola, Grill ventilato, CircoTherm Eco, Cottura delicata, Pre-riscaldamento, Riscaldamento inferiore, Riscaldamento superiore/inferiore, Lievitazione, Riscaldamento superiore/inferiore Eco
- Display TFT a colori da 10 cm con ShiftControl
- Pannelli catalitici Eco Clean parete posteriore
- Potenza Max microonde: 900 W
- 5 livelli di potenza
- Tecnologia inverter
- Porta a ribalta
- Chiusura ed apertura ammortizzata SoftHinge
- Regolazione della temperatura da 30 °C a 300 °C
- Volume cavità: 45 l
- EasyClock: orologio elettronico con timer e programmatore
- Numero programmi automatici: 14

Altre caratteristiche

- Modalità di riscaldamento addizionali: microonde, combinato microonde variabile
- Superficie cavità: smalto antracite
- Sistema di pulizia EasyClean
- Interno porta piatto
- Bake&Roast Assist
- Riscaldamento rapido
- Illuminazione LED
- Tasto info

Accessori

- 1 Griglia combinata
- 1 Leccarda universale smaltata

N 70

FORNO COMPATTO FULLSTEAM (SOLO VAPORE),
GRAPHITE GREY



C17DR00G0

€ 1.560,00

EAN 4242004254478

Caratteristiche principali

- Graphite Grey
- 5 funzioni: Cottura a vapore 100% FullSteam, Rigenerazione cibi, Lievitazione, Scongellamento, Sous Vide
- Display TFT a colori da 6 cm con ShiftControl
- Porta a ribalta
- Chiusura ed apertura ammortizzata SoftHinge
- Regolazione della temperatura da 30 °C a 100 °C
- Volume cavità: 38 l
- EasyClock: orologio elettronico con timer e programmatore
- Numero programmi automatici: 20

Altre caratteristiche

- Superficie cavità: acciaio inox
- Interno porta piatto
- Illuminazione interna
- Tasto info
- Programma di decalcificazione
- Capacità serbatoio: 1.3 l

Accessori

- 1 Vassoio vapore, forato, misura L
- 1 Vassoio vapore, non forato, misura L
- 1 Spugna per la pulizia

N 70

FORNO COMPATTO COMBI MICROONDE



C17MR02N0

€ 1.455,00

EAN 4242004182160

Caratteristiche principali

- 6 funzioni: CircoTherm, Grill a superficie grande, Grill a superficie piccola, Grill ventilato, CircoTherm Eco, Pre-riscaldamento
- Display TFT a colori da 6 cm con ShiftControl
- Potenza Max microonde: 900 W
- 5 livelli di potenza
- Tecnologia inverter
- Porta a ribalta
- Chiusura ed apertura ammortizzata SoftHinge
- Regolazione della temperatura da 30 °C a 275 °C
- Volume cavità: 45 l
- EasyClock: orologio elettronico con timer e programmatore
- Numero programmi automatici: 14

Altre caratteristiche

- Superficie cavità: smalto antracite
- Interno porta piatto
- Riscaldamento rapido
- Illuminazione LED
- Tasto info

Accessori

- 1 Griglia combinata
- 1 Leccarda universale smaltata

N 70

FORNO COMPATTO COMBI MICROONDE,
GRAPHITE GREY



C17MR02G0

€ 1.455,00

EAN 4242004254188

Caratteristiche principali

- Graphite Grey
- 6 funzioni: CircoTherm, Grill a superficie grande, Grill a superficie piccola, Grill ventilato, CircoTherm Eco, Pre-riscaldamento
- Display TFT a colori da 6 cm con ShiftControl
- Potenza Max microonde: 900 W
- 5 livelli di potenza
- Tecnologia inverter
- Porta a ribalta
- Chiusura ed apertura ammortizzata SoftHinge
- Regolazione della temperatura da 30 °C a 275 °C
- Volume cavità: 45 l
- EasyClock: orologio elettronico con timer e programmatore
- Numero programmi automatici: 14

Altre caratteristiche

- Superficie cavità: smalto antracite
- Interno porta piatto
- Riscaldamento rapido
- Illuminazione LED
- Tasto info

Accessori

- 1 Griglia combinata
- 1 Leccarda universale smaltata

N 70

FORNO COMPATTO TRADIZIONALE, GRAPHITE GREY



C17CR22G0

€ 1.020,00

EAN 4242004254485

Caratteristiche principali

- Graphite Grey
- 12 funzioni: CircoTherm, Funzione pizza, Funzione pane, Lievitazione, Grill a superficie grande, Grill a superficie piccola, Grill ventilato, CircoTherm Eco, Cottura delicata, Riscaldamento inferiore, Riscaldamento superiore/inferiore, Riscaldamento superiore/inferiore Eco
- Display TFT a colori da 6 cm con ShiftControl
- Pannelli catalitici Eco Clean parete posteriore
- Porta a ribalta
- Chiusura ed apertura ammortizzata SoftHinge
- Regolazione della temperatura da 40 °C a 275 °C
- Volume cavità: 47 l
- EasyClock: orologio elettronico con timer e programmatore
- Classe di efficienza energetica: A+ *

Altre caratteristiche

- Superficie cavità: smalto antracite
- Sistema di pulizia EasyClean
- Interno porta tutto in vetro
- Riscaldamento rapido
- Illuminazione interna alogena
- Tasto info

Accessori

- 1 Griglia combinata
- 1 Leccarda universale smaltata

* in una scala di classi di efficienza energetica da A+++ a D

SCHEMI DI INSTALLAZIONE PER FORNI COMPATTI

C18FT28G0 C17FS22G0 C17MS22G0
C18MT27G0 C17MS32H0

Montaggio con un piano di cottura.

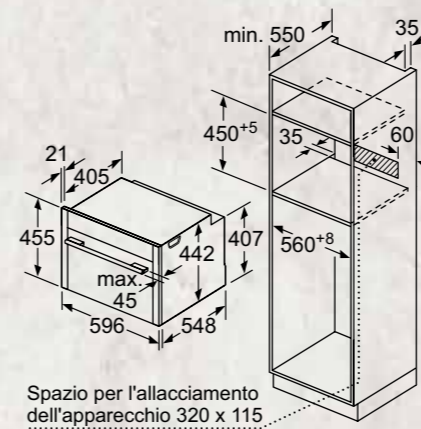
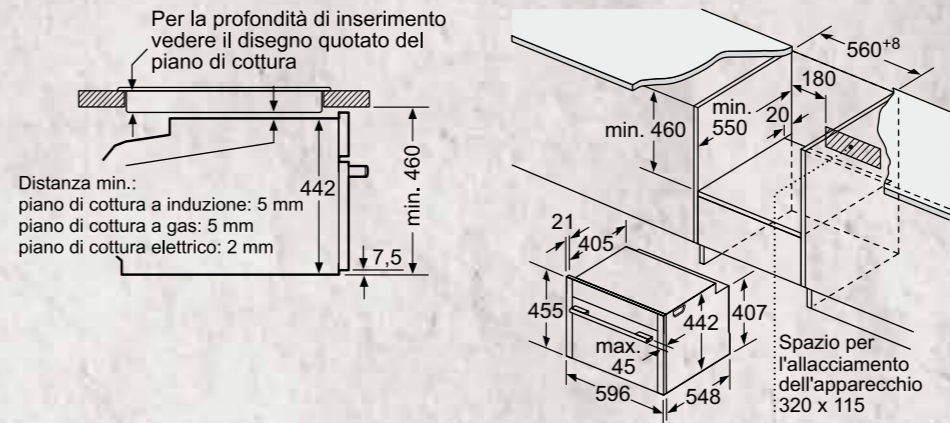

Per modelli con frontalino comandi estraibile:

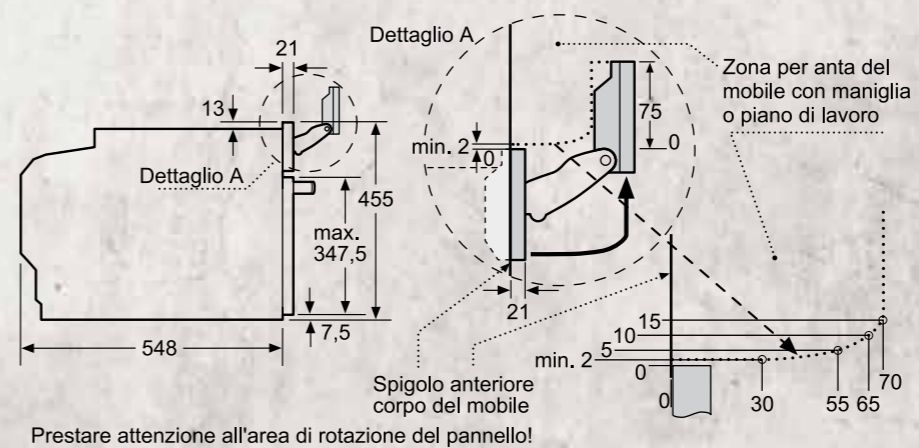

SCHEMI DI INSTALLAZIONE PER FORNI COMPATTI

C17MR02N0 C17CR22G0
C17MR02G0

Montaggio con un piano di cottura.

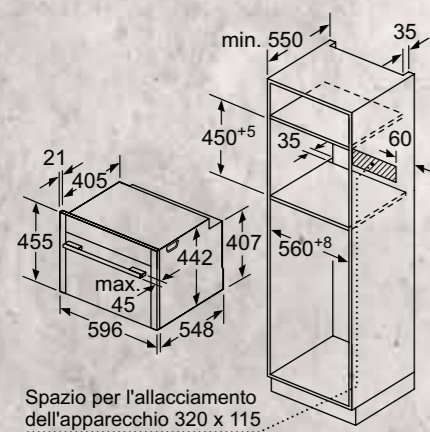
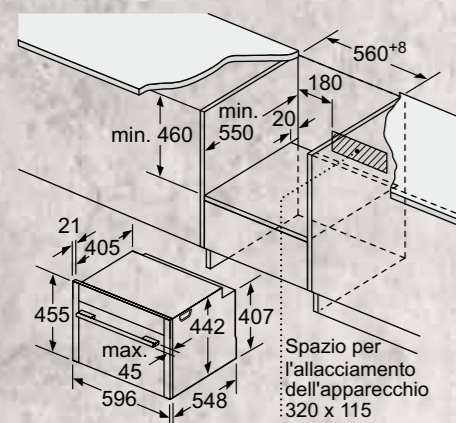
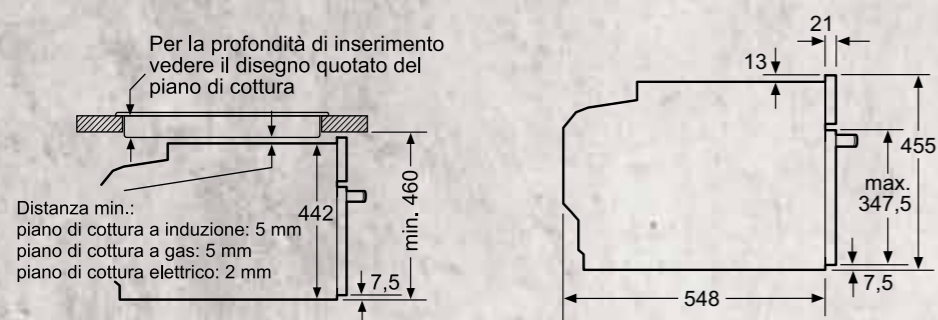

SCHEMI DI INSTALLAZIONE PER FORNI COMPATTI

C17DR00G0

Montaggio con un piano di cottura.

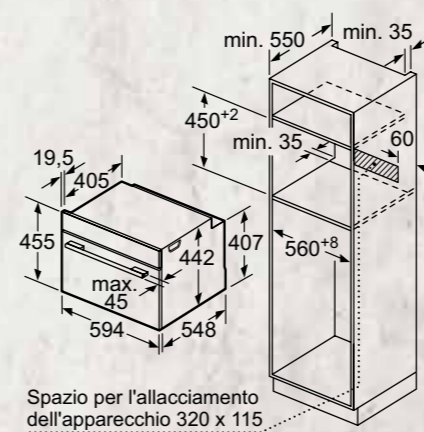
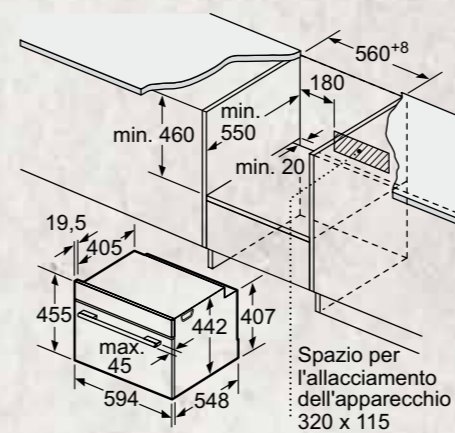
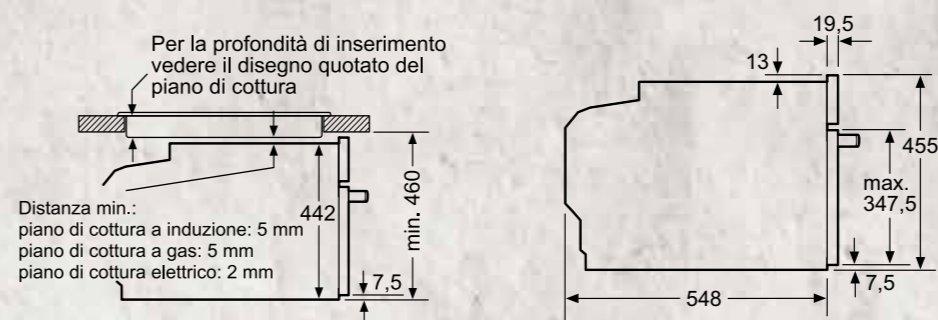





GLI ACCESSORI SPECIALI PER FORNI COMPATTI

Forni Accessori	C18FT28G0	C28MT27G0	C17FS22G0	C17MS32H0	C17MS22G0	C17DR00G0	C17MR02N0	C17MR02G0	C17CR22G0
Z19DD10X0		•		•	•				•
Z11AB15A0	•	•	•	•	•		•	•	•
Z11AU15A0	•	•	•	•	•		•	•	•
Z12CB10A0	•	•	•	•	•		•	•	•
Z12CM10A0	•	•	•	•	•		•	•	•
Z12CU10A0	•	•	•	•	•		•	•	•
Z11CR10X0									•
Z13TC10X0	•		•						
Z13TC14X0			•						
Z1913X0		•		•	•		•	•	•
Z11SZ60X0				•			•		
Z11SZ90X0				•			•		
Z11SZ60G0	•	•	•		•	•		•	•
Z11SZ90G0	•	•	•		•	•		•	•
Z11SZ00X0	•	•	•	•	•	•	•	•	•

GLI ACCESSORI SPECIALI PER FORNI COMPATTI

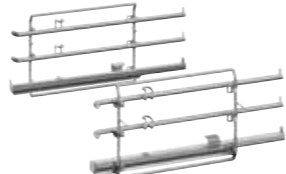
	Modello	Descrizione
	Z19DD10X0 EAN 4242004183051 € 322,00	KIT VAPORE
	Z11AB15A0 EAN 4242004224365 € 75,00	LECCARDA BASSA ANTIADERENTE CON RIVESTIMENTO IN CERAMICA
	Z11AU15A0 EAN 4242004224372 € 70,00	LECCARDA PROFONDA ANTIADERENTE CON RIVESTIMENTO IN CERAMICA
	Z12CB10A0 EAN 4242004182870 € 42,00	LECCARDA BASSA RESISTENTE A PIROLISI
	Z12CM10A0 EAN 4242004182894 € 52,00	LECCARDA EXTRA PROFONDA RESISTENTE A PIROLISI
	Z12CU10A0 EAN 4242004182924 € 47,00	LECCARDA PROFONDA RESISTENTE A PIROLISI
	Z11CR10X0 EAN 4242004182801 € 26,00	GRIGLIA STANDARD
	Z13TC10X0 EAN 4242004183020 € 88,00	GUIDE COMFORTFLEX PER FULLSTEAM Installabili in forni che sono già dotati di almeno un livello di guide ComfortFlex

GLI ACCESSORI SPECIALI PER FORNI COMPATTI

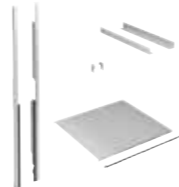
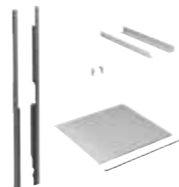
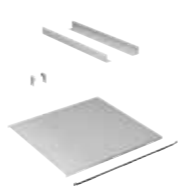
	Modello	Descrizione
	Z13TC14X0 EAN 4242004193555 € 104,00	SUPPORTO CON GUIDA COMFORTFLEX SU 1 LIVELLO PER C17FS22G0
	Z1913X0 EAN 4242004099154 € 198,00	PIASTRA PER PANE E PIZZA
	Z11SZ60X0 EAN 4242004182825 € 61,00	SEAMLESS COMBINATION 45+14 CM INOX
	Z11SZ60G0 EAN 4242004254522 € 61,00	SEAMLESS COMBINATION 45+14 CM GRAPHITE GREY
	Z11SZ90X0 EAN 4242004182849 € 103,00	SEAMLESS COMBINATION 60+45 CM PER SLIDE&HIDE INOX
	Z11SZ90G0 EAN 4242004254539 € 103,00	SEAMLESS COMBINATION 60+45 CM PER SLIDE&HIDE GRAPHITE GREY
	Z11SZ00X0 EAN 4242004182818 € 80,00	PANNELLO INTERMEDIO PER INSTALLAZIONE VERTICALE

INFORMAZIONI TECNICHE PER FORNI COMPATTI

Modello	C28MT27G0	C18FT28G0	C17FS22G0
Tipologia	Compatto pirolitico combi microonde, Home Connect, Graphite Grey	Compatto FullSteam, Home Connect, Graphite Grey	Compatto FullSteam, Home Connect, Graphite Grey
Serie	N90	N90	N90
Informazioni etichetta energetica in accordo col Regolamento (UE) N. 65/2014			
Indice di efficienza energetica (EEIcavity)	%	81,3	81,3
Classe di efficienza energetica	-	A+	A+
Consumo di energia per ciclo in modo convenzionale ⁽¹⁾	kWh	0,73	0,73
Consumo di energia per ciclo in modo ventilato ⁽¹⁾	kWh	0,61	0,61
Numero di cavità	1	1	1
Tipo di alimentazione	Elettrica	Elettrica	Elettrica
Volume della cavità ⁽¹⁾	litri	45	47
Caratteristiche principali			
Home Connect	•	•	•
Display	TFT	TFT	TFT
Porta	a ribalta, SoftHinge	a ribalta, SoftHinge	a ribalta, SoftHinge
Guide telescopiche	1 livello, resistenti a pirolisi	1 livello, ComfortFlex	-
Funzioni di cottura	pz.	13	12
FullSteam / VarioSteam	-	FullSteam	FullSteam
Programmi automatici	14	38	38
Termosonda	•	•	-
Tasto info	•	•	•
Massima potenza del microonde	W	900	-
Temperatura minima	°C	30	40
Temperatura massima	°C	300	250
Temperatura della porta ⁽²⁾	°C	30	40
Numero di vetri della porta	4	3	3
Sistemi di pulizia			
Pirolisi	•	-	-
Consumo energia minimo della pirolisi	kWh	2,70	-
Consumo energia massimo della pirolisi	kWh	4,00	-
EcoClean	-	•	•
EasyClean	•	•	•
Caratteristiche strutturali			
Altezza	mm	455	455
Larghezza	mm	596	596
Profondità	mm	548	548
Profondità con la porta aperta	mm	920	920
Altezza della cavità	mm	237	235
Larghezza della cavità	mm	480	480
Profondità della cavità	mm	392	415
Altezza della nicchia (min-max)	mm	450-455	450-455
Larghezza della nicchia (min-max)	mm	560-568	560-568
Profondità della nicchia	mm	550	550
Peso netto	kg	38,31	35,56
Peso lordo (imballo)	kg	40,60	37,75
Tipo di illuminazione	LED	LED	LED
Numero di lampadine	pz.	1	1
Collegamenti elettrici			
Dati nominali collegamento elettrico	kW	3,6	3,3
Corrente	A	16	16
Tensione	V	220-240	220-240
Frequenza	Hz	50-60	50-60
Tipo di spina	Schuko	Schuko	Schuko
Lunghezza del cavo di alimentazione	cm	150	150
Certificati di omologazione			
	E014 CE Marking	E014 CE Marking	E014 CE Marking
	E027 VDE - CB DE	E027 VDE - CB DE	E027 VDE - CB DE

INFORMAZIONI TECNICHE PER FORNI COMPATTI

Modello	C17MS32H0	C17MS22G0
Tipologia	Compatto combi microonde, Home Connect	Compatto combi microonde, Home Connect, Graphite Grey
Serie	N90	N90
Informazioni etichetta energetica in accordo col Regolamento (UE) N. 65/2014		
Indice di efficienza energetica (EEIcavity)	%	-
Classe di efficienza energetica	-	-
Consumo di energia per ciclo in modo convenzionale ⁽¹⁾	kWh	-
Consumo di energia per ciclo in modo ventilato ⁽¹⁾	kWh	-
Numero di cavità	1	1
Tipo di alimentazione	Elettrica	Elettrica
Volume della cavità ⁽¹⁾	litri	45
Caratteristiche principali		
Home Connect	•	•
Display	TFT	TFT
Porta	a ribalta, SoftHinge	a ribalta, SoftHinge
Guide telescopiche	-	-
Funzioni di cottura	pz.	12
FullSteam / VarioSteam	-	-
Programmi automatici	14	14
Termosonda	-	-
Tasto info	•	•
Massima potenza del microonde	W	900
Temperatura minima	°C	30
Temperatura massima	°C	300
Temperatura della porta ⁽²⁾	°C	40
Numero di vetri della porta	3	3
Sistemi di pulizia		
Pirolisi	-	-
Consumo energia minimo della pirolisi	kWh	-
Consumo energia massimo della pirolisi	kWh	-
EcoClean	•	•
EasyClean	•	•
Caratteristiche strutturali		
Altezza	mm	455
Larghezza	mm	596
Profondità	mm	548
Profondità con la porta aperta	mm	920
Altezza della cavità	mm	237
Larghezza della cavità	mm	480
Profondità della cavità	mm	392
Altezza della nicchia (min-max)	mm	450-455
Larghezza della nicchia (min-max)	mm	560-568
Profondità della nicchia	mm	550
Peso netto	kg	34,73
Peso lordo (imballo)	kg	37,00
Tipo di illuminazione	LED	LED
Numero di lampadine	pz.	1
Collegamenti elettrici		
Dati nominali collegamento elettrico	kW	3,6
Corrente	A	16
Tensione	V	220-240
Frequenza	Hz	50-60
Tipo di spina	Schuko	Schuko
Lunghezza del cavo di alimentazione	cm	150
Certificati di omologazione		
	E014 CE Marking	E014 CE Marking
	E027 VDE - CB DE	E027 VDE - CB DE

• Sì / - No

Informazioni dell'etichetta energetica secondo Regolamento Delegato (UE) N. 65/2014 della Commissione.

⁽¹⁾ Misurazione conforme alla Norma Europea CEI EN 50304 / EN 60350 (2009).

⁽²⁾ Temperatura nel centro della porta dopo 1 ora di funzionamento continuo con la funzione riscaldamento superiore e inferiore a 180°C.

• Sì / - No

Informazioni dell'etichetta energetica secondo Regolamento Delegato (UE) N. 65/2014 della Commissione.

⁽¹⁾ Misurazione conforme alla Norma Europea CEI EN 50304 / EN 60350 (2009).

⁽²⁾ Temperatura nel centro della porta dopo 1 ora di funzionamento continuo con la funzione riscaldamento superiore e inferiore a 180°C.

INFORMAZIONI TECNICHE PER FORNI COMPATTI

Modello	C17DR00G0	C17MR02N0
Tipologia	Compatto FullSteam, (solo vapore), Graphite Grey	Compatto combi microonde
Serie	N70	N70
Informazioni etichetta energetica in accordo col Regolamento (UE) N. 65/2014		
Indice di efficienza energetica (EEIcavity)	%	-
Classe di efficienza energetica	-	-
Consumo di energia per ciclo in modo convenzionale ⁽¹⁾	kWh	-
Consumo di energia per ciclo in modo ventilato ⁽¹⁾	kWh	-
Numero di cavità	1	1
Tipo di alimentazione	Elettrica	Elettrica
Volume della cavità ⁽¹⁾	litri	45
Caratteristiche principali		
Home Connect	-	-
Display	TFT	TFT
Porta	a ribalta, SoftHinge	a ribalta, SoftHinge
Guide telescopiche	-	-
Funzioni di cottura	pz.	5
FullSteam / VarioSteam	FullSteam	-
Programmi automatici	20	14
Termosonda	-	-
Tasto info	•	•
Massima potenza del microonde	W	900
Temperatura minima	°C	30
Temperatura massima	°C	100
Temperatura della porta ⁽²⁾	°C	40
Numero di vetri della porta	2	3
Sistemi di pulizia		
Pirolisi	-	-
Consumo energia minimo della pirolisi	kWh	-
Consumo energia massimo della pirolisi	kWh	-
EcoClean	-	-
EasyClean	-	-
Caratteristiche strutturali		
Altezza	mm	455
Larghezza	mm	596
Profondità	mm	548
Profondità con la porta aperta	mm	920
Altezza della cavità	mm	265
Larghezza della cavità	mm	325
Profondità della cavità	mm	439
Altezza della nicchia (min-max)	mm	450-455
Larghezza della nicchia (min-max)	mm	560-568
Profondità della nicchia	mm	550
Peso netto	kg	24,93
Peso lordo (imballo)	kg	27,45
Tipo di illuminazione	lampadina	LED
Numero di lampadine	pz.	1
Collegamenti elettrici		
Dati nominali collegamento elettrico	kW	1,75
Corrente	A	10
Tensione	V	220-240
Frequenza	Hz	50-60
Tipo di spina	Schuko	Schuko
Lunghezza del cavo di alimentazione	cm	150
Certificati di omologazione		
	E014 CE Marking	E014 CE Marking
	E027 VDE - CB DE	E027 VDE - CB DE

INFORMAZIONI TECNICHE PER FORNI COMPATTI

Modello	C17MR02G0	C17CR22G0
Tipologia	Compatto combi microonde, Graphite Grey	Compatto tradizionale, Graphite Grey
Serie	N70	N70
Informazioni etichetta energetica in accordo col Regolamento (UE) N. 65/2014		
Indice di efficienza energetica (EEIcavity)	%	81,3
Classe di efficienza energetica	-	A+
Consumo di energia per ciclo in modo convenzionale ⁽¹⁾	kWh	0,73
Consumo di energia per ciclo in modo ventilato ⁽¹⁾	kWh	0,61
Numero di cavità	1	1
Tipo di alimentazione	Elettrica	Elettrica
Volume della cavità ⁽¹⁾	litri	45
Caratteristiche principali		
Home Connect	-	-
Display	TFT	TFT
Porta	a ribalta, SoftHinge	a ribalta, SoftHinge
Guide telescopiche	-	-
Funzioni di cottura	pz.	6
FullSteam / VarioSteam	-	-
Programmi automatici	14	-
Termosonda	-	-
Tasto info	•	•
Massima potenza del microonde	W	900
Temperatura minima	°C	30
Temperatura massima	°C	275
Temperatura della porta ⁽²⁾	°C	40
Numero di vetri della porta	3	3
Sistemi di pulizia		
Pirolisi	-	-
Consumo energia minimo della pirolisi	kWh	-
Consumo energia massimo della pirolisi	kWh	-
EcoClean	-	•
EasyClean	-	•
Caratteristiche strutturali		
Altezza	mm	455
Larghezza	mm	596
Profondità	mm	548
Profondità con la porta aperta	mm	920
Altezza della cavità	mm	237
Larghezza della cavità	mm	480
Profondità della cavità	mm	392
Altezza della nicchia (min-max)	mm	450-455
Larghezza della nicchia (min-max)	mm	560-568
Profondità della nicchia	mm	550
Peso netto	kg	34,00
Peso lordo (imballo)	kg	36,30
Tipo di illuminazione	LED	alogeno
Numero di lampadine	pz.	1
Collegamenti elettrici		
Dati nominali collegamento elettrico	kW	3,6
Corrente	A	16
Tensione	V	220-240
Frequenza	Hz	50-60
Tipo di spina	Schuko	Schuko
Lunghezza del cavo di alimentazione	cm	150
Certificati di omologazione		
	E014 CE Marking	E014 CE Marking
	E027 VDE - CB DE	E027 VDE - CB DE

• Sì / - No

Informazioni dell'etichetta energetica secondo Regolamento Delegato (UE) N. 65/2014 della Commissione.

⁽¹⁾ Misurazione conforme alla Norma Europea CEI EN 50304 / EN 60350 (2009).

⁽²⁾ Temperatura nel centro della porta dopo 1 ora di funzionamento continuo con la funzione riscaldamento superiore e inferiore a 180°C.

• Sì / - No

Informazioni dell'etichetta energetica secondo Regolamento Delegato (UE) N. 65/2014 della Commissione.

⁽¹⁾ Misurazione conforme alla Norma Europea CEI EN 50304 / EN 60350 (2009).

⁽²⁾ Temperatura nel centro della porta dopo 1 ora di funzionamento continuo con la funzione riscaldamento superiore e inferiore a 180°C.



MICROONDE



Una quiche cotta in modo omogeneo, un arrosto perfettamente dorato... L'innovativa tecnologia inverter senza piatto rotante sarà il tuo miglior alleato in cucina. La particolare diffusione delle onde garantisce una cottura uniforme degli alimenti e quindi ottimi risultati con ogni piatto. Ma non solo, perché ti permette di sfruttare appieno lo spazio disponibile all'interno della cavità del forno. L'ideale per gli amanti della buona tavola!

MICROONDE.

Come leggere la tabella?

1. Scegli le caratteristiche principali che stai cercando per il tuo nuovo elettrodomestico NEFF, nella colonna di sinistra
2. Individua i vantaggi di ogni Serie per affinare la selezione
3. Utilizza queste informazioni per approfondire le dotazioni dei modelli che possono interessarti

Microonde

N 70

- > Display TFT
- > Tecnologia Inverter
- > Base in ceramica senza piatto rotante

	36 litri		21 litri		
Con grill			C17GR01G0 	C17GR00N0 	C17GR00G0
Senza grill	C17UR02N0 	C17UR02G0 			

N 70
MICROONDE 45 CM



C17UR02N0

€ 1.250,00

EAN 4242004207016

Caratteristiche principali

- Display TFT a colori da 6 cm con ShiftControl
- Potenza max microonde: 900 W
- 5 livelli di potenza
- Tecnologia inverter
- Porta a ribalta
- Volume cavità: 36 l
- EasyClock: orologio elettronico con timer e programmatore
- Numero programmi automatici: 7

Altre caratteristiche

- Superficie cavità: acciaio inox
- Illuminazione LED

Accessori

- 1 Pirofila in vetro

Non adatto a combinazione seamless

N 70
MICROONDE 45 CM, GRAPHITE GREY



C17UR02G0

€ 1.250,00

EAN 4242004254355

Caratteristiche principali

- Graphite Grey
- Display TFT a colori da 6 cm con ShiftControl
- Potenza max microonde: 900 W
- 5 livelli di potenza
- Tecnologia inverter
- Porta a ribalta
- Volume cavità: 36 l
- EasyClock: orologio elettronico con timer e programmatore
- Numero programmi automatici: 7

Altre caratteristiche

- Superficie cavità: acciaio inox
- Illuminazione LED

Accessori

- 1 Pirofila in vetro

Non adatto a combinazione seamless

N 70
MICROONDE CON GRILL 38 CM, GRAPHITE GREY



C17GR01G0

€ 1.145,00

EAN 4242004254348

Caratteristiche principali

- Graphite Grey
- Display TFT a colori da 6 cm con ShiftControl
- Potenza max microonde: 900 W
- Potenza max grill: 1300 W
- 5 livelli di potenza
- Tecnologia inverter
- Porta a bandiera con cerniera a destra
- Funzione combinata grill e microonde in 3 stadi di potenza
- Apertura porta elettronica
- Volume cavità: 21 l
- Numero programmi automatici: 10

Altre caratteristiche

- Superficie cavità: acciaio inox
- Interno porta piatto
- Illuminazione LED

Accessori

- 1 Griglia
- 1 Pirofila in vetro

N 70
MICROONDE CON GRILL 38 CM



C17GR00N0

€ 1.145,00

EAN 4242004184201

Caratteristiche principali

- Display TFT a colori da 6 cm con ShiftControl
- Potenza max microonde: 900 W
- Potenza max grill: 1300 W
- 5 livelli di potenza
- Tecnologia inverter
- Porta a bandiera con cerniera a sinistra
- Funzione combinata grill e microonde in 3 stadi di potenza
- Apertura porta elettronica
- Volume cavità: 21 l
- Numero programmi automatici: 10

Altre caratteristiche

- Superficie cavità: acciaio inox
- Interno porta piatto
- Illuminazione LED

Accessori

- 1 Griglia
- 1 Pirofila in vetro

N 70

MICROONDE CON GRILL 38 CM, GRAPHITE GREY



C17GR00G0

€ 1.145,00

EAN 4242004254331

Caratteristiche principali

- Graphite Grey
- Display TFT a colori da 6 cm con ShiftControl
- Potenza max microonde: 900 W
- Potenza max grill: 1300 W
- 5 livelli di potenza
- Tecnologia inverter
- Porta a bandiera con cerniera a sinistra
- Funzione combinata grill e microonde in 3 stadi di potenza
- Apertura porta elettronica
- Volume cavità: 21 l
- Numero programmi automatici: 10

Altre caratteristiche

- Superficie cavità: acciaio inox
- Interno porta piatto
- Illuminazione LED

Accessori

- 1 Griglia
- 1 Pirofila in vetro

SCHEMI DI INSTALLAZIONE PER FORNI A MICROONDE

C17UR02N0
C17UR02G0

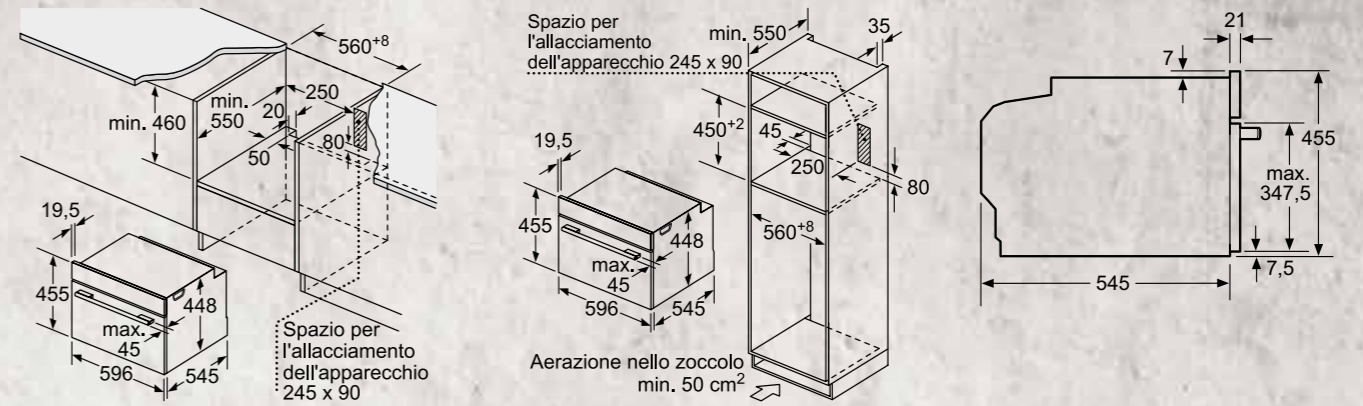

C17GR01G0
C17GR00N0
C17GR00G0

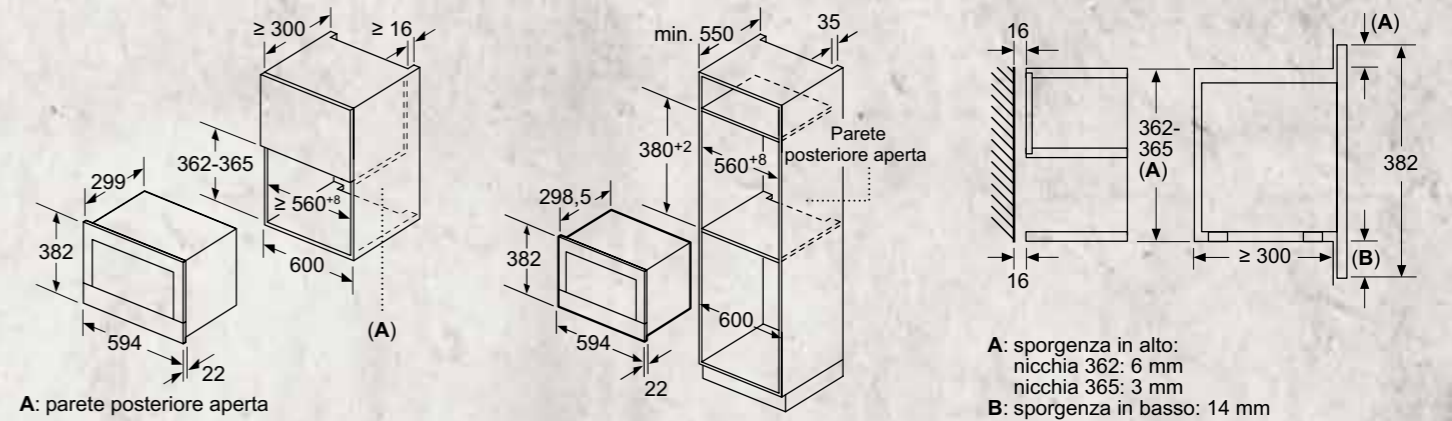

INFORMAZIONI TECNICHE PER MICROONDE

Modello	C17UR02N0	C17UR02G0
Tipologia	Microonde 45 cm	Microonde 45 cm, Graphite Grey
Serie	N70	N70
Costruzione		
Tipo di costruzione	Incasso	Incasso
Apertura della porta	a ribalta	a ribalta
Dimensioni e peso		
Larghezza del prodotto	mm	596
Altezza del prodotto	mm	455
Profondità del prodotto	mm	545
Larghezza della cavità	mm	430
Altezza della cavità	mm	242
Profondità della cavità	mm	345
Volume della cavità	litri	36
Diametro del piatto rotante	mm	-
Peso netto	kg	24,5
Peso lordo (imballo)	kg	28,4
Caratteristiche		
Potenza massima microonde	W	900
Potenza massima grill	W	-
Numero di livelli di potenza		5
Livelli di potenza microonde	W	90-180-360-600-900
Funzione combinate microonde + grill		-
Livelli di potenza microonde + grill	W	-
Programmi automatici		7
Scongelamento in funzione del peso		•
Grill al quarzo		-
Display		TFT
Tecnologia inverter		•
Interno in acciaio inossidabile		•
Tempo massimo programmabile	min	90
Illuminazione		
Tipo di illuminazione		LED
Numero di lampadine	pz	1
Collegamento elettrico		
Corrente minima	A	10
Lunghezza del cavo di alimentazione elettrica	mm	150
Tipo di spina		Schuko
Assorbimento massimo	kW	1,22
Tensione	V	220 - 240
Frequenza	Hz	50
Certificati di omologazione		
	E014 CE Marking	E014 CE Marking
	E027 VDE - CB DE	E027 VDE - CB DE

INFORMAZIONI TECNICHE PER MICROONDE

Modello	C17GR01G0	C17GR00N0	C17GR00G0
Tipologia	Microonde con grill 38 cm, Graphite Grey	Microonde con grill 38 cm	Microonde con grill 38 cm, Graphite Grey
Serie	N70	N70	N70
Costruzione			
Tipo di costruzione	Incasso	Incasso	Incasso
Apertura della porta	destra	sinistra	sinistra
Dimensioni e peso			
Larghezza del prodotto	mm	594	594
Altezza del prodotto	mm	382	382
Profondità del prodotto	mm	320	320
Larghezza della cavità	mm	350	350
Altezza della cavità	mm	220	220
Profondità della cavità	mm	270	270
Volume della cavità	litri	21	21
Diametro del piatto rotante	mm	-	-
Peso netto	kg	18,7	18,7
Peso lordo (imballo)	kg	20,9	20,9
Caratteristiche			
Potenza massima microonde	W	900	900
Potenza massima grill	W	1300	1300
Numero di livelli di potenza		5	5
Livelli di potenza microonde	W	90-180-360-600-900	90-180-360-600-900
Funzione combinate microonde + grill		•	•
Livelli di potenza microonde + grill	W	90-180-360	90-180-360
Programmi automatici		10	10
Scongelamento in funzione del peso		•	•
Grill al quarzo		•	•
Display		TFT	TFT
Tecnologia inverter		•	•
Interno in acciaio inossidabile		•	•
Tempo massimo programmabile	min	90	90
Illuminazione			
Tipo di illuminazione		LED	LED
Numero di lampadine	pz	1	1
Collegamento elettrico			
Corrente minima	A	10	10
Lunghezza del cavo di alimentazione elettrica	mm	150	150
Tipo di spina		Schuko	Schuko
Assorbimento massimo	kW	1,99	1,99
Tensione	V	220 - 240	220 - 240
Frequenza	Hz	50-60	50-60
Certificati di omologazione			
	E014 CE Marking	E014 CE Marking	E014 CE Marking
	E027 VDE - CB DE	E027 VDE - CB DE	E027 VDE - CB DE

CASSETTO SOUS-VIDE

Per esplorare nuovi orizzonti di sapore

Una volta nelle tue mani non potrai più farne a meno. Ideali per la conservazione di qualsiasi ingrediente o per la preparazione di speciali marinature negli appositi sacchetti sotto vuoto. Potrai scegliere fino a 3 livelli di sigillatura.



CASSETTI SCALDAVIVANDE

Ideali per preriscaldare tazze e piatti o per mantenere in caldo i cibi fino a 80°C. I cassetti scaldavivande sono disponibili in due altezze: 14 e 29 cm, con sistema Push&Pull.

CASSETTI.

Come leggere la tabella?

1. Scegli le caratteristiche principali che stai cercando per il tuo nuovo elettrodomestico NEFF, nella colonna di sinistra
2. Individua i vantaggi di ogni Serie per affinare la selezione
3. Utilizza queste informazioni per approfondire le dotazioni dei modelli che possono interessarti

Cassetti

N 70

Tipo	Cassetto Sous-Vide	Cassetti scaldavivande	Cassetto
Cassetti	N17XH10G0 	N17HH20G0 	N17ZH10N0 
		N17HH10N0 	
		N17HH10G0 	

N 70
CASSETTO SOUS-VIDE, GRAPHITE GREY

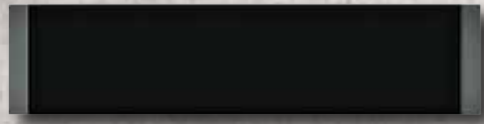

N17XH10G0 € 2.810,00

EAN 4242004254515

Caratteristiche principali

- Graphite Grey
- Volume cavità: 8 l
- Capacità fino a 10 kg
- 3 livelli di sottovuoto all'interno della camera, max 99%
- 3 livelli di sottovuoto all'esterno della camera, max. 90%
- Apertura Push&pull
- Tasti touch
- Riconoscimento automatico della modalità sottovuoto all'esterno della camera
- Sistema di chiusura ammortizzato
- Programma di asciugatura pompa

N 70
CASSETTO SCALDAVIVANDE, GRAPHITE GREY



N17HH20G0 € 749,00

EAN 4242004254409

Caratteristiche principali

- Graphite Grey
- Ripiano riscaldante in cristallo
- Volume cavità: 52 l
- Max. capienza: 192 tazzine da caffè o 40 piatti (26 cm)
- Capacità fino a 25 kg
- Carrello estraibile con guide telescopiche
- Apertura Push&pull
- Controllo temperatura a 4 livelli: ca. 40 °C - 80 °C
- Programmi: Scongellamento, Mantenere in caldo, Preriscaldamento stoviglie, Cottura delicata

N 70
CASSETTO SCALDAVIVANDE

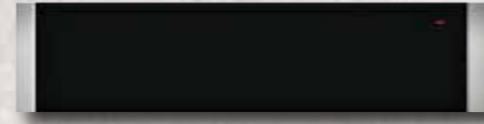

N17HH10N0 € 695,00

EAN 4242004184577

Caratteristiche principali

- Ripiano riscaldante in cristallo
- Volume cavità: 20 l
- Max. capienza: 64 tazzine da caffè o 12 piatti (26 cm)
- Capacità fino a 25 kg
- Carrello estraibile con guide telescopiche
- Apertura Push&pull
- Controllo temperatura a 4 livelli: ca. 40 °C - 80 °C
- Programmi: Scongellamento, Mantenere in caldo, Preriscaldamento stoviglie, Cottura delicata

N 70
CASSETTO SCALDAVIVANDE, GRAPHITE GREY



N17HH10G0 € 695,00

EAN 4242004254386

Caratteristiche principali

- Graphite Grey
- Ripiano riscaldante in cristallo
- Volume cavità: 20 l
- Max. capienza: 64 tazzine da caffè o 12 piatti (26 cm)
- Capacità fino a 25 kg
- Carrello estraibile con guide telescopiche
- Apertura Push&pull
- Controllo temperatura a 4 livelli: ca. 40 °C - 80 °C
- Programmi: Scongellamento, Mantenere in caldo, Preriscaldamento stoviglie, Cottura delicata

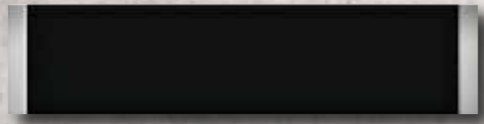

N17ZH10N0

€ 415,00

EAN 4242004184669

Caratteristiche principali

- Senza elemento riscaldante
- Volume cavità: 21 l
- Max. capienza: 64 tazzine da caffè o 14 piatti (26 cm)
- Capacità fino a 15 kg
- Carrello estraibile con guide telescopiche
- Apertura Push&pull

SCHEMI DI INSTALLAZIONE
PER CASSETTO SOUS-VIDE

N17XH10G0

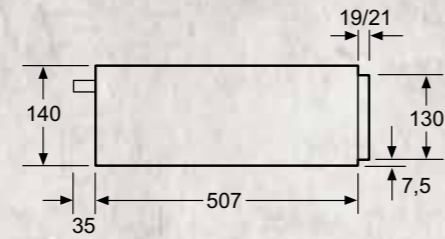

Sopra uno scaldavivande possono essere installati forni compatti con un'altezza apparecchio di 455 mm. Non è necessario un ripiano intermedio.

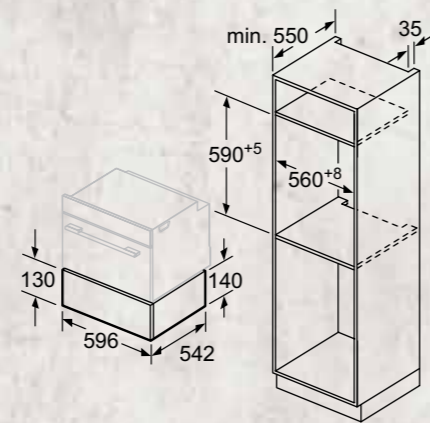

SCHEMI DI INSTALLAZIONE PER CASSETTI

N17HH20G0

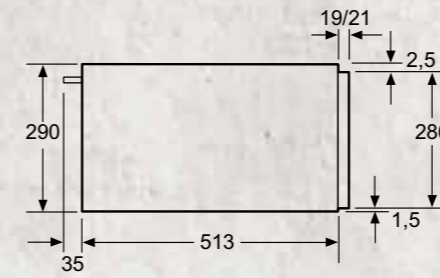

Sopra uno scaldavivande possono essere installati forni con un'altezza apparecchio di 595 mm. Non è necessario un ripiano intermedio.

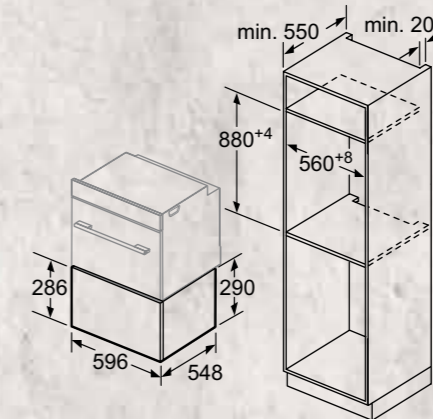

N17HH10N0
N17HH10G0

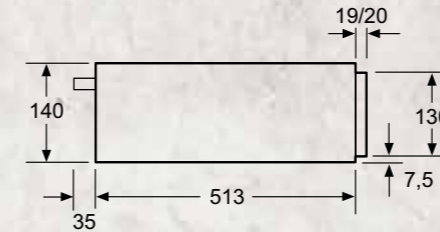

Sopra uno scaldavivande possono essere installati forni compatti con un'altezza apparecchio di 455 mm. Non è necessario un ripiano intermedio.

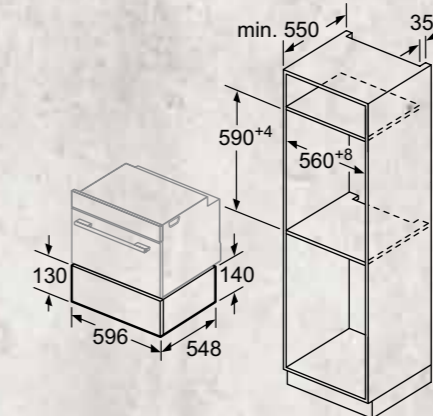

N17ZH10N0

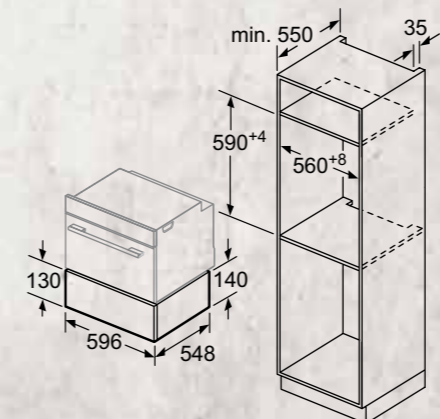

INFORMAZIONI TECNICHE PER CASSETTO SOUS-VIDE

Modello		N17XH10G0
Tipologia		Cassetto sous-vide, Graphite Grey
Serie		N70
Dimensioni e peso		
Larghezza del prodotto	mm	595
Altezza del prodotto	mm	140
Profondità del prodotto	mm	542
Profondità del prodotto con la porta aperta	mm	1002
Larghezza della cavità	mm	350
Altezza della cavità	mm	95
Profondità della cavità	mm	285
Volume della cavità	litri	8
Peso netto	kg	31,65
Peso lordo (imballo)	kg	34,2
Caratteristiche		
Controlli		display touch
Apertura		push&pull
Capacità massima	kg	10,0
Funzioni		
Potenza massima pompa sottovuoto	W	250
Livelli sottovuoto all'interno della camera		3 (80%, 95%, 99%)
Livelli sottovuoto all'esterno della camera		3 (50%, 75%, 90%)
Collegamento elettrico		
Corrente minima	A	6
Lunghezza del cavo di alimentazione elettrica		150
Tipo di spina		Schuko
Assorbimento massimo apparecchio	kW	0,32
Tensione	V	220-240
Frequenza	Hz	50-60
Certificati di omologazione		
		E014 CE Marking
		E027 VDE - CB DE

INFORMAZIONI TECNICHE PER CASSETTI SCALDAVIVANDE E CASSETTO

Modello	N17HH20G0	N17HH10N0	N17HH10G0	N17ZH10N0
Tipologia	Cassetto scaldavivande, Graphite Grey	Cassetto scaldavivande	Cassetto scaldavivande, Graphite Grey	Cassetto
Serie	N70	N70	N70	N70
Dimensioni e peso				
Larghezza del prodotto	mm	596	596	596
Altezza del prodotto	mm	290	140	140
Profondità del prodotto	mm	548	548	500
Profondità del prodotto con la porta aperta	mm	998	998	950
Larghezza della cavità	mm	468	468	458
Altezza della cavità	mm	242	92	102
Profondità della cavità	mm	458	458	458
Volume della cavità	litri	52	20	21
Peso netto	kg	19,6	17,2	12,1
Peso lordo (imballo)	kg	21,3	18,4	13,3
Caratteristiche				
Controlli	manopola	manopola	manopola	
Apertura	push&pull	push&pull	push&pull	push&pull
Capacità massima	kg	25,0	25,0	15,0
Capacità massima di piatti	pz	40	12	14
Capacità massima tazzine caffè da caffè	pz	192	64	64
Temperatura minima - massima	°C	40-80	40-80	40-80
Livelli di selezione temperatura		4	4	4
Funzioni				
Pre-riscaldamento stoviglie		•	•	•
Mantenere in caldo		•	•	•
Scongelamento		•	•	•
Cottura delicata		•	•	•
Collegamento elettrico				
Corrente minima	A	10	10	10
Lunghezza del cavo di alimentazione elettrica		150	150	150
Tipo di spina		Schuko	Schuko	Schuko
Assorbimento massimo apparecchio	kW	0,81	0,81	0,81
Tensione	V	220-240	220-240	220-240
Frequenza	Hz	50-60	50-60	50-60
Certificati di omologazione				
		E014 CE Marking	E014 CE Marking	E014 CE Marking
		E027 VDE - CB DE	E027 VDE - CB DE	E027 VDE - CB DE

BUONGIORNO, IL TUO CAFFÈ È PRONTO!



Il tuo caffè e la tua musica ti aspettano in cucina

Rendi ancora più dolce il tuo risveglio, collegati all'App Home Connect, basta un clic e il tuo caffè sarà pronto da gustare.

IL TUO BARISTA PERSONALE

Se un espresso è la tua carica per affrontare la giornata, connetti via wi-fi la macchina per il caffè e con la App Home Connect lo troverai pronto, ogni giorno, al momento giusto.

MACCHINA DEL CAFFÈ.

Come leggere la tabella?

1. Scegli le caratteristiche principali che stai cercando per il tuo nuovo elettrodomestico NEFF, nella colonna di sinistra
2. Individua i vantaggi di ogni Serie per affinare la selezione
3. Utilizza queste informazioni per approfondire le dotazioni dei modelli che possono interessarti



» IL TUO CAFFÈ È PRONTO. «

Macchina del caffè

N 90

Macchina del caffè	C17KS61G0
	

N 90

MACCHINA DEL CAFFÈ AUTOMATICA,
HOME CONNECT, GRAPHITE GREY



C17KS61G0

€ 2.700,00

EAN 4242004255659

Caratteristiche principali

- Graphite Grey
- Display TFT con menù interattivo
- Serbatoio dell'acqua estraibile. Capienza 2,4 litri
- Riscaldamento istantaneo dell'acqua, la prima tazza di caffè è pronta in soli 30 secondi
- Pressione d'esercizio 19 bar
- Serbatoio per caffè in polvere
- Contenitore del latte in alluminio termo isolante (0,5 L)
- Vassoio raccogli-gocce estraibile
- Lingua display selezionabile
- Cerniere a sx, non reversibili
- Bevande One-touch: Ristretto, Espresso, Espresso Macchiato, Caffè, Cappuccino, Latte macchiato, Caffè Latte al tocco di un solo pulsante
- Messaggio di preavviso quando caffè e acqua stanno per terminare
- "Silent Ceram Drive": pregiato macinacaffè in ceramica
- coffeeSensor System: l'unità di macinazione si adatta automaticamente alla varietà dei chicchi di caffè
- Risciacquo automatico all'accensione e allo spegnimento dell'apparecchio
- Programma di pulizia e di decalcificazione completamente automatico
- Temperatura dell'acqua regolabile per ogni bevanda

Accessori

- 1 Cucchiaino dosatore
- 1 Striscia per stabilire la durezza acqua
- 1 Tubo collegamento per bocchetta latte
- 1 Contenitore del latte
- 9 Viti di montaggio

SCHEMI DI INSTALLAZIONE
PER MACCHINA DEL CAFFÈ

C17KS61G0

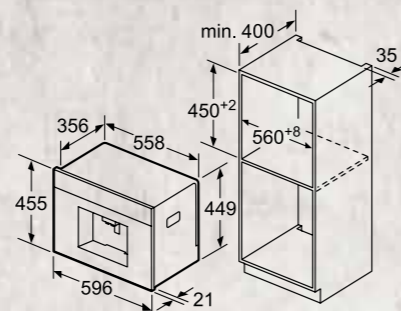

Il serbatoio dell'acqua e quello dei chicchi di caffè vengono estratti in avanti.
Altezza di montaggio consigliata 95-145 cm.

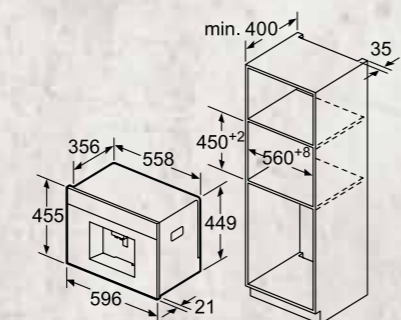

Il serbatoio dell'acqua e quello dei chicchi di caffè vengono estratti in avanti.
Altezza di montaggio consigliata 95-145 cm.

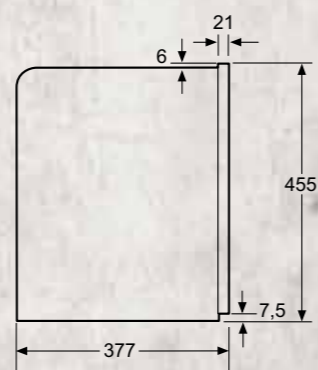

Montaggio angolare a sinistra

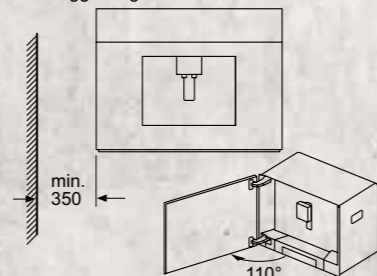

utilizzando una limitazione della cerniera di 92° (cod. pezzo di ricambio 00636455) la distanza minima alla parete è di soli 100 mm.

INFORMAZIONI TECNICHE PER MACCHINA DEL CAFFÈ

Modello	C17KS61G0	
Tipologia	Macchina del caffè, Home Connect, Graphite Grey	
Serie	N90	
Dimensioni e peso		
Larghezza del prodotto	mm	596
Altezza del prodotto	mm	455
Profondità del prodotto	mm	377
Larghezza della nicchia	mm	558
Altezza della nicchia	mm	449
Profondità della nicchia	mm	356
Peso netto	kg	20,0
Peso lordo (imballo)	kg	22,3
Caratteristiche		
Display	TFT	
Macinacaffè in ceramica	•	
Pressione della pompa	bar	19
Numero di bevande	10	
Numero di bevande favorite salvabili	8	
Preparazione simultanea di 2 tazze	•	
Capacità contenitore chicchi di caffè	gr	500
Serbatoio per caffè in polvere	•	
Contenitore del latte ermetico	•	
Capacità contenitore del latte	ml	500
Serbatoio dell'acqua estraibile	•	
Capacità serbatoio dell'acqua	litri	2,4
Collegamento elettrico		
Lunghezza del cavo di alimentazione elettrica	mt	1,7
Tipo di spina	Schuko	
Assorbimento massimo apparecchio	W	1600
Tensione	V	220-240
Frequenza	Hz	50-60
Certificati di omologazione		
E014 CE Marking		
E027 VDE - CB DE		

PER ESSERE CREATIVI
BASTANO POCHI GESTI.
E L'INDUZIONE NEFF

PIANI A INDUZIONE



Una ricetta di successo.



Ogni innovazione NEFF deve avere due qualità: design e funzionalità. È proprio seguendo i principi della nostra filosofia che oggi possiamo offrirti la massima flessibilità anche quando parliamo di cottura a induzione, con i piani cottura FlexInduction. Perché con NEFF la tua cucina è fatta perché tu la possa usare, divertendoti. E per essere ricordata da tutti i tuoi invitati.

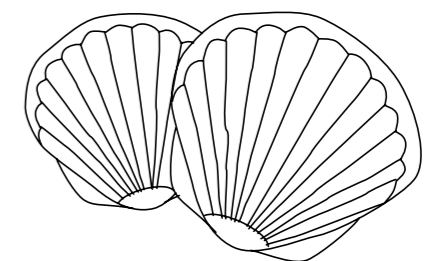



I 5 INGREDIENTI CHIAVE DELLA GAMMA DI PIANI A INDUZIONE NEFF

- ① Grazie al TwistPadFire® basta un dito per regolare con precisione il calore sotto pentole, padelle e piastre per grigliare. Il TwistPadFire® di colore nero ha una cornice in acciaio inossidabile. Una volta posizionato sul piano cottura e acceso, s'illumina un anello rosso.
- ② Grazie al piano con cappa integrata, puoi dire addio alla vecchia cappa aspirante perché puoi avere un apparecchio 2 in 1: piano cottura a induzione e cappa aspirante in un unico apparecchio.
- ③ Sono passati i tempi in cui i cuochi dovevano attenersi a una precisa disposizione delle pentole: con FlexInduction potrai spostare pentole e padelle dove vuoi sulla FlexZone. Forme e dimensioni sono rilevate automaticamente e il calore viene erogato nel punto esatto in cui si trovano. Oggi è ancora più estesa grazie a due zone supplementari poste al centro del piano cottura.
- ④ Piani induzione Zone Light, la massima espressione di intuitività del piano grazie alle luci led di colore rosso che identificano le zone di cottura attive. In più funzioni come PowerTransfer o PowerMove adesso sono evidenziate anche visivamente così avrai tutto sotto controllo.
- ⑤ I piani a induzione NEFF dispongono della speciale funzione Powermanagement che permette di adeguare l'assorbimento del piano al contatore da 3 kW, senza precludere le performance e i risultati di cottura. Basta impostare la massima potenza di assorbimento dell'apparecchio al livello desiderato. Powermanagement limita la potenza del piano evitando che il contatore salti.



TWISTPADFIRE®



Con TwistPadFire® di NEFF basta solo un dito per impostare le funzioni e la temperatura del piano cottura. Grazie a TwistPadFire® ed agli esclusivi accessori per i piani cottura a induzione, scatenare la tua fantasia in cucina sarà la cosa più semplice del mondo.



TWISTPADFIRE® – TUTTO SOTTO CONTROLLO.
L'anello magnetico e amovibile facilita la pulizia del piano cottura e garantisce maggiore sicurezza anche per i tuoi bambini.



ILLUMINA LA TUA CREATIVITÀ IN CUCINA

I piani a induzione Zone Light

Un nuovo traguardo in cucina: con i piani Zone Light avrai sempre sotto controllo tutte le zone di cottura che stai utilizzando. Questa tecnologia è pensata per tutti gli appassionati di cucina come te che ogni giorno non solo si divertono a cucinare ma che amano avere tutto sotto controllo. Grazie ai piani induzione Zone Light, ora potrai identificare le zone attive del piano grazie a luci led che si illuminano al riconoscimento di pentole e padelle per tutta la durata di cottura.

Piani a induzione



COMBINAZIONE IDEALE
CON LA NUOVA CAPPA
GLASS DRAFT 188WMM1S5

ZONE LIGHT



Una volta acceso il piano Zone Light attiva le luci Led di colore rosso che evidenziano visivamente tutte le zone di cottura. Posizionata una pentola o una padella, il piano cottura illumina unicamente la zona in cui la pentola è presente attivando gli induttori necessari in base alla sua dimensione. Ciò consente di sfruttare al massimo la flessibilità del piano cottura e di avere sempre sott'occhio le preparazioni che stai cucinando.



PERFETTA ARMONIA DI COLORI:

Le zone attive sono identificate da luci led di colore rosso che riprendono esattamente l'anello a led rosso del TwistPadFire®.

Piani a induzione

UN'ESPLOSIONE D'AMORE NELLA TUA CUCINA



2 in 1: il piano con cappa integrata

I piani induzione con cappa integrata sono stati progettati per regalarti ancora più divertimento in cucina. Ancora più flessibili, ancora più semplici da installare, ancora più performanti ma senza rinunciare al design moderno, elegante e estremamente funzionale. Un concentrato di potenza e flessibilità che ti farà felice!

AMORE E ...
UN PIZZICO DI ARIA
FRESCA E PULITA!

QUALI SONO GLI INGREDIENTI
PER DARE SPAZIO ALLA TUA
CREATIVITÀ IN CUCINA?!



PAROLA D'ORDINE?!
SEMPLICITÀ... ANCHE PER
LA PULIZIA DEI FILTRI.

Ti basterà estrarli dal piano e
inserirli nella tua lavastoviglie
che si prenderà cura della
loro pulizia.

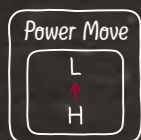
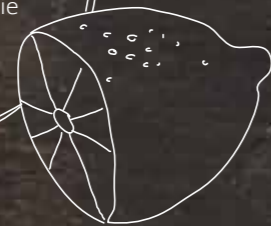

POWER MOVE

Divide il piano cottura in 3 zone di calore, ognuna con un diverso livello di potenza, così potrai facilmente spostare una pentola tra il calore intenso sprigionato nella parte frontale, la cottura lenta al centro e la temperatura bassa, per il mantenimento del calore, nella parte posteriore.

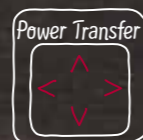

POWER TRANSFER

Sposta pentole e padelle dove vuoi nella doppia FlexZone e l'impostazione di potenza le seguirà automaticamente. Questa sì che è flessibilità!

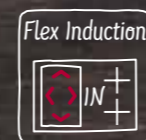

FLEX INDUCTION

La specialità di NEFF: questa tecnologia ti permette di posizionare pentole e padelle di qualsiasi dimensione sfruttando tutta la superficie del piano. Forme e dimensioni vengono rilevate automaticamente e il calore viene erogato nel punto esatto in cui si trovano.

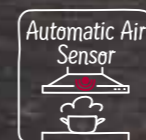

SENSORE AUTOMATICO DELL'ARIA

Resta concentrato sulla preparazione delle tue ricette. Affidati al nostro sensore di qualità dell'aria! Basta attivare una zona di cottura e il nostro piano cottura attiverà in automatico il sistema di aspirazione adeguandola ai livelli di vapore e fumi emessi.



SILENZIOSITÀ

Cipolle sfrigolanti o una bistecca scottata? I nostri piani cottura con cappa integrata a bassa rumorosità sono stati progettati con cura per farti ascoltare la storia della tua cucina.

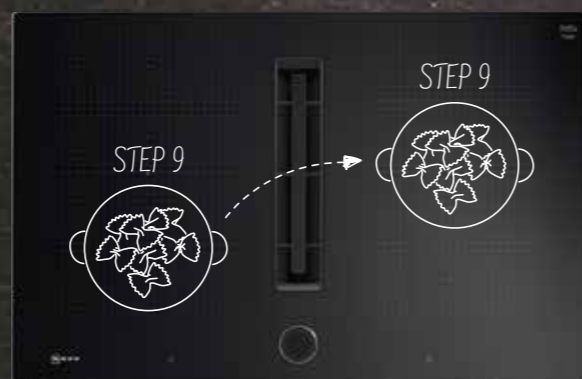
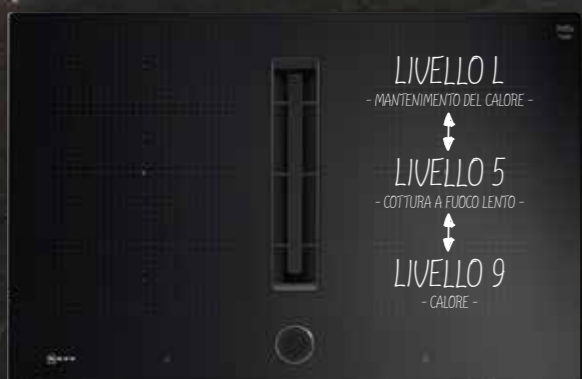

PENSARE AL FUTURO MA
RENDERLO POSSIBILE OGGI.
SCARICA L'APP HOME CONNECT
PER SCOPRIRE TUTTE LE FUNZIONI
E DIVERTITI A CONTROLLARE IL
TUO PIANO DA REMOTO.



PER LA PRIMA VOLTA, PUOI SCEGLIERE LA CONFIGURAZIONE DELLE BASI DELLA TUA CUCINA SENZA RINUNCIARE ALLO SPAZIO



VARIANTI PER BASI DA 60 cm



INSTALLAZIONE IN APPOGGIO
Dimensione standard per il foro del piano di lavoro (L x P) 560 x 490 mm

T47TD7BN2



INSTALLAZIONE A FILO
Dimensione standard per il foro del piano di lavoro (L x P) 672 x 500 mm

T47PD7BX2



VARIANTI PER BASI ≥ 80 cm



INSTALLAZIONE IN APPOGGIO
Dimensione standard per il foro del piano di lavoro (L x P) 750 x 490 mm

T58TL6EN2



INSTALLAZIONE A FILO
Dimensione standard per il foro del piano di lavoro (L x P) 780 x 500 mm

T58PL6EX2

UNA VASTA GAMMA DI ACCESSORI PER LA MASSIMA FLESSIBILITÀ DI PROGETTAZIONE

A RICIRCOLO

A RICIRCOLO SENZA TUBI



Z821UDO



Il sistema di aspirazione a ricircolo senza tubi richiede l'uso del raccordo telescopico "Plug 'n Play", che consente installazioni facili e veloci. Include:

- 4 filtri antiodore cleanAir ad alte prestazioni, per cotture che generano molecole odorose complesse (es. pesce). Ampie superfici di filtraggio con elevata riduzione degli odori e una durata stimata di 360 ore di utilizzo (non si rigenera). Inoltre, i filtri sono ottimizzati per mantenere al minimo il livello sonoro durante il funzionamento.
- Un elemento telescopico scorrevole con sigillatura integrata e un'intelaiatura autoadesiva per il fissaggio, per collegare facilmente la presa d'aria dell'apparecchio con l'apposita apertura nel pannello posteriore del mobile.
- È necessario lasciare un'apertura per il passaggio dell'aria di almeno 400 cm² nell'area dello zoccolo. La configurazione richiede un'apertura verticale di almeno 25 mm dietro il pannello posteriore del mobile. Per una ventilazione ottimale si consiglia di lasciare liberi almeno 50 mm.

A RICIRCOLO TUBATURA PARZIALE



Z821PDO*



Accessori necessari per sistemi di aspirazione a ricircolo con tubatura parziale o completa. Includono:

- 4 filtri antiodore cleanAir ad alte prestazioni, per cotture che generano molecole odorose complesse (es. pesce). Ampie superfici di filtraggio con elevata riduzione degli odori e una durata stimata di 360 ore di utilizzo (non si rigenera). Inoltre, i filtri sono ottimizzati per mantenere al minimo il livello sonoro durante il funzionamento.
- Un diffusore da collegare direttamente ai condotti piatti che, nelle configurazioni a ricircolo con tubatura parziale, espelle l'aria in uscita nell'area dello zoccolo. In alternativa, nelle configurazioni con tubatura completa, il diffusore può essere collegato direttamente all'apertura per l'uscita dell'aria con il nastro adesivo.
- Nastro adesivo per garantire un collegamento diretto tra il diffusore e la presa per l'uscita dell'aria, come una griglia a lamelle o una griglia fornita dall'azienda produttrice dei mobili della cucina.
- Una guarnizione sigillante da attaccare sul condotto piatto maschio prima di inserirlo nell'elettrodomestico per garantirne la tenuta (la presa d'aria sul retro del mobile può essere collegata direttamente tramite condotto piatto maschio (ø 150)).
- Gli elementi consentono grande flessibilità di progettazione e possibilità di personalizzazione. Eventuali condotti piatti aggiuntivi (ø 150) andranno ordinati separatamente. È necessario lasciare un'apertura per il passaggio dell'aria di almeno 400 cm² nell'area dello zoccolo.

A RICIRCOLO TUBATURA COMPLETA



AD ESPULSIONE

AD ESPULSIONE TUBATURA COMPLETA



Z811DUO*



Accessori necessari per i sistemi con tubatura completa. Includono:

- 4 filtri a elevate prestazioni con riduzione del livello sonoro per la massima silenziosità.
- Una guarnizione sigillante da attaccare sul condotto piatto maschio prima di inserirlo nell'elettrodomestico per garantirne la tenuta (la presa d'aria sul retro del mobile può essere collegata direttamente tramite condotto piatto maschio (ø 150)).

*Gli elementi di raccordo non sono inclusi nel kit. Questi elementi devono essere acquistati separatamente in base alla pianificazione della cucina.



POT BOOST

A nessuno piace aspettare che l'acqua arrivi a ebollizione. E tu non dovrai più aspettare grazie alla funzione PotBoost, che regola il livello di potenza e fornisce istantaneamente il massimo calore senza traboccamenti. PotBoost si spegne prima che il liquido si surriscaldi.

PAN BOOST

Iniziare a cucinare non è mai stato così rapido: per 30 secondi il nuovo speciale livello di potenza eroga alla pentola un calore molto intenso per poi ridurre automaticamente l'impostazione al Livello 9, evitando bruciature.



COUNTUP TIMER

I giusti tempi di cottura sono essenziali per ottenere risultati deliziosi e il CountUp Timer è proprio quello che ci vuole. Cucinare seguendo le ricette diventa semplicissimo: il timer ti avvisa ogni volta che devi aggiungere l'ingrediente successivo.

L'INNOVAZIONE CHE FUNZIONA ANCHE A CASA TUA

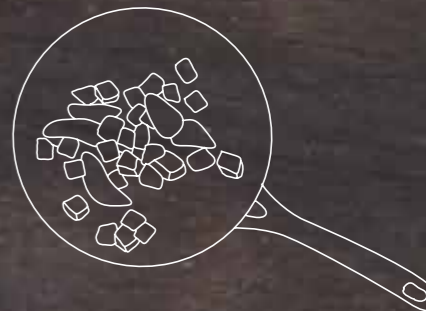

RISPARMIO ENERGETICO

Il contatore standard da 3,3 kW è più che sufficiente per il tuo piano a induzione NEFF. Questo perché l'induzione genera il calore direttamente sul fondo della pentola, facendoti risparmiare energia e cucinare più velocemente. Con conseguenti benefici per l'ambiente e la tua bolletta. Ad esempio per la preparazione di un pasto completo bastano solo 2 kW!

UTILIZZABILI CON UN CONTATORE DA 3 KW



Dedicati a tutti gli italiani

I piani a induzione NEFF dispongono della speciale funzione **Powermanagement** che **permette di adeguare l'assorbimento del piano al contatore della corrente elettrica**, senza precludere le performance e i risultati di cottura. Basta impostare la massima potenza di assorbimento dell'apparecchio al livello desiderato. Powermanagement limita la potenza del piano evitando che il contatore salti.

Livelli potenza	% di potenza assorbita	assorbimento		
1	3,5	56		
1.	5	80		
2	6,5	104		
2.	8	128		
3	9,5	152	▶	Sugo 152 W +
3.	12,5	200		
4	15,5	248		
4.	18	288		
5	20,5	328	▶	Verdure 328 W +
5.	22,5	360		
6	25	400		
6.	36	576		
7	47	752	▶	Pasta 752 W +
7.	60	960		
8	72	1152	▶	Bistecca 1152 W =
8.	86	1376		
9	100	1600		
Powerboost	150	2400		
Totale				2,384 kW

	Potenza assorbita	potenza in pentola	resa
Induzione	2000 W	1800 W	90%
Elettrico	2000 W	1100 W	55%
Gas	2000 W	1000 W	50%

DETTAGLI CHE TI FANNO SFRUTTARE AL MEGLIO LA TUA CUCINA

*Solo per piani cottura FlexInduction e CombiInduction

SET 3 PENTOLE

GLI INDISPENSABILI IN CUCINA.

Un set completo di 2 pentole di diverso diametro e una padella.



PIASTRA GRILL*

GRILL IN GHISA.

Sarà sufficiente posizionare l'accessorio in corrispondenza di una delle zone flessibili del piano cottura, per preparare ogni giorno un piatto diverso e sempre nuovo. Grigliare, rosolare... La tua creatività in cucina non avrà più limiti.



TEPPANYAKI*

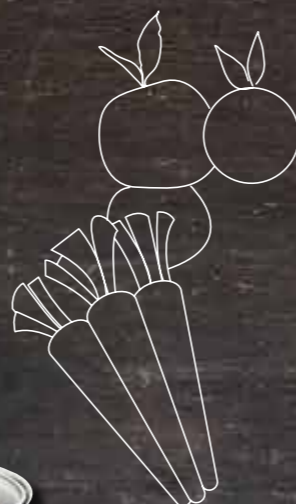

UN PIANO COTTURA A VAPORE.

Per esaltare il sapore naturale di pesce e verdure. La casseruola per la cottura a vapore sarà il tuo alleato segreto per creare tanti menù delicati, leggeri e gustosi.

STEAMER*













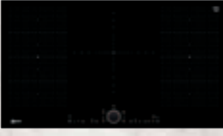
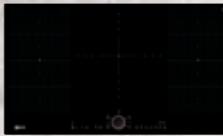



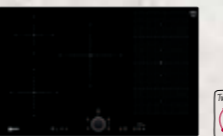

PER CUCINARE IN PURO STILE ORIENTALE.

Sulla sua ampia superficie in acciaio inox si possono cucinare direttamente verdure, carne e pesce senza dover usare nessun recipiente e nessun condimento. Devi solo aggiungere la tua creatività, per creare degli abbinamenti che ti sapranno sorprendere.

PIANI COTTURA A INDUZIONE.

Come leggere la tabella?

1. Scegli le caratteristiche principali che stai cercando per il tuo nuovo elettrodomestico NEFF, nella colonna di sinistra
2. Individua i vantaggi di ogni Serie per affinare la selezione
3. Utilizza queste informazioni per approfondire le dotazioni dei modelli che possono interessarti

		N 90		N 70		
		> Twistpad Fire > ZoneLight > Home Connect > Piano cappa integrata		> Touchcontrol MultiTouch > Piano cappa integrata		
Tipo		FlexInduction		ComblInduction		
Piani cottura a induzione	90 cm	T59TS5RN0 	NUOVO T59FS5RX2 			
		T59PS5RX0 	T50FS41X0 			
	80 cm	T68TL6UN2 	NUOVO T68FS6RX2 	T58PS21X0 		
		T68PL6UX2 	T68PS6RX0 	T58TL6EN2 		
	T68TS6RN0 	T58TS21N0 	T58PL6EX2 			
	70 cm	T57TS61N0 			T47TD7BN2 	T47PD7BX2 
	60 cm	T66TS6RN0 	T56TS51N0 			

N 90

PIANO COTTURA A INDUZIONE CON VENTILAZIONE INTEGRATA CON TWISTPAD

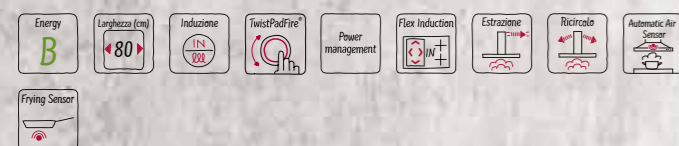

T58TL6EN2

€ 3.550,00

EAN 4242004246923

Caratteristiche principali

- Cornice design
- TwistPad Fire
- FlexInduction: 2 x 4 segmenti flex
- 4 zone a induzione
- Home Connect

Sistema di controllo

- Frying Sensor: Frittura con sensore integrato per tutte le zone cottura
- PotBoost: funzione booster per Pentole
- PanBoost: funzione booster per Padelle
- 17 livelli
- PowerMove
- Trasferimento automatico delle impostazioni selezionate da una zona cottura ad un'altra
- Timer fine cottura per ogni singola zona
- Funzione riaccensione
- Funzione per mantenere in caldo
- Riconoscimento pentole
- Funzione powerManagement per limitare l'assorbimento elettrico da 1 kW
- Interruttore di sicurezza
- Sicurezza bambini
- Funzione Wipe Protection: per una facile pulizia
- Programma test per pentole

Caratteristiche principali dell'unità aspirante

- Motore BLDC con ventola senza spazzole ad alta efficienza
- Funzionamento ad espulsione o a ricircolo
- 17 velocità aspirazione + 2 livelli intensivi
- Sensore di qualità dell'aria: regolazione automatica della potenza di aspirazione
- Funzionamento post cottura automatico (30 min/12min)
- Profilo centrale in vetroceramica, resistente al calore e lavabile in lavastoviglie
- Unità filtrante facilmente e completamente rimovibile e lavabile in lavastoviglie
- Kit di montaggio acquistabili separatamente a seconda del tipo di installazione (ricircolo o espulsione) vedi pag 119

N 90

PIANO COTTURA A INDUZIONE CON VENTILAZIONE INTEGRATA CON TWISTPAD



T58PL6EX2

€ 3.550,00

EAN 4242004246916

Caratteristiche principali

- Montaggio a Filo top
- TwistPad Fire
- FlexInduction: 2 x 4 segmenti flex
- 4 zone a induzione
- Home Connect

Sistema di controllo

- Frying Sensor: Frittura con sensore integrato per tutte le zone cottura
- PotBoost: funzione booster per Pentole
- PanBoost: funzione booster per Padelle
- 17 livelli
- PowerMove
- Trasferimento automatico delle impostazioni selezionate da una zona cottura ad un'altra
- Timer fine cottura per ogni singola zona
- Funzione riaccensione
- Funzione per mantenere in caldo
- Riconoscimento pentole
- Funzione powerManagement per limitare l'assorbimento elettrico da 1 kW
- Interruttore di sicurezza
- Sicurezza bambini
- Funzione Wipe Protection: per una facile pulizia
- Programma test per pentole

Caratteristiche principali dell'unità aspirante

- Motore BLDC con ventola senza spazzole ad alta efficienza
- Funzionamento ad espulsione o a ricircolo
- 17 velocità aspirazione + 2 livelli intensivi
- Sensore di qualità dell'aria: regolazione automatica della potenza di aspirazione
- Funzionamento post cottura automatico (30 min/12min)
- Profilo centrale in vetroceramica, resistente al calore e lavabile in lavastoviglie
- Unità filtrante facilmente e completamente rimovibile e lavabile in lavastoviglie
- Kit di montaggio acquistabili separatamente a seconda del tipo di installazione (ricircolo o espulsione) vedi pag 119

N 70

PIANO COTTURA A INDUZIONE CON VENTILAZIONE INTEGRATA

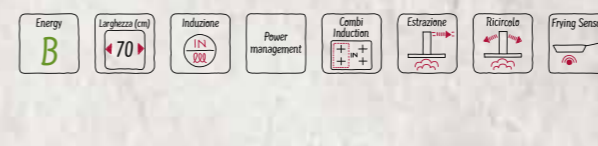

T47TD7BN2

€ 2.650,00

EAN 4242004247012

Caratteristiche principali

- Incassabile nel foro da 60 cm (56*49 cm)
- Cornice design
- TouchControl MultiTouch
- 2 zone CombiInduction: 4 zone induzione

Sistema di controllo

- Frying Sensor: Frittura con sensore integrato per una zona di cottura
- PotBoost: funzione booster per Pentole
- 17 livelli
- Timer fine cottura per ogni singola zona
- Funzione riaccensione
- Riconoscimento pentole
- Funzione powerManagement per limitare l'assorbimento elettrico da 1 kW
- Interruttore di sicurezza
- Sicurezza bambini
- Funzione Wipe Protection: per una facile pulizia
- Programma test per pentole

Caratteristiche principali dell'unità aspirante

- Motore BLDC con ventola senza spazzole ad alta efficienza
- Funzionamento ad espulsione o a ricircolo
- 9 velocità aspirazione + 2 livelli intensivi
- Auto-On: Accensione automatica aspirazione
- Funzionamento post cottura automatico (30 min/12min)
- Profilo centrale in vetroceramica, resistente al calore e lavabile in lavastoviglie
- Unità filtrante facilmente e completamente rimovibile e lavabile in lavastoviglie
- Kit di montaggio acquistabili separatamente a seconda del tipo di installazione (ricircolo o espulsione) vedi pag 119

N 70

PIANO COTTURA A INDUZIONE CON VENTILAZIONE INTEGRATA

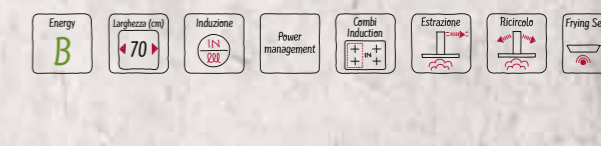

T47PD7BX2

€ 2.650,00

EAN 4242004246930

Caratteristiche principali

- Incassabile nel foro da 60 cm (56*49 cm)
- Montaggio a Filo top
- TouchControl MultiTouch
- 2 zone CombiInduction: 4 zone induzione

Sistema di controllo

- Frying Sensor: Frittura con sensore integrato per una zona di cottura
- PotBoost: funzione booster per Pentole
- 17 livelli
- Timer fine cottura per ogni singola zona
- Funzione riaccensione
- Riconoscimento pentole
- Funzione powerManagement per limitare l'assorbimento elettrico da 1 kW
- Interruttore di sicurezza
- Sicurezza bambini
- Funzione Wipe Protection: per una facile pulizia
- Programma test per pentole

Caratteristiche principali dell'unità aspirante

- Motore BLDC con ventola senza spazzole ad alta efficienza
- Funzionamento ad espulsione o a ricircolo
- 9 velocità aspirazione + 2 livelli intensivi
- Auto-On: Accensione automatica aspirazione
- Funzionamento post cottura automatico (30 min/12min)
- Profilo centrale in vetroceramica, resistente al calore e lavabile in lavastoviglie
- Unità filtrante facilmente e completamente rimovibile e lavabile in lavastoviglie
- Kit di montaggio acquistabili separatamente a seconda del tipo di installazione (ricircolo o espulsione) vedi pag 119

N 90

PIANO COTTURA A INDUZIONE IN VETROCERAMICA
FLEXINDUCTION CON TWISTPAD

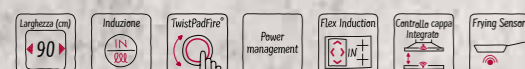
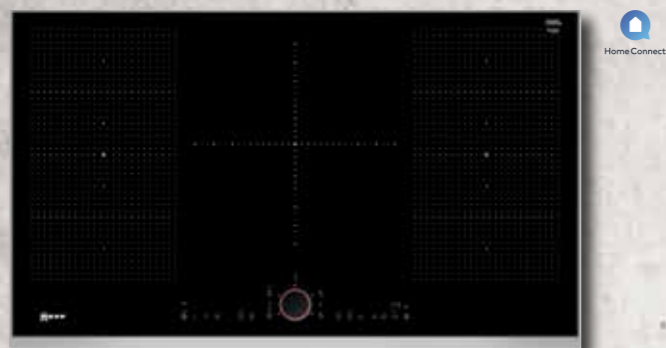

T59TS5RN0

€ 2.090,00

EAN 4242004209560

Caratteristiche principali

- Cornice design
- TwistPad Fire
- Ampia zona centrale a triplo circuito e 2 zone FlexInduction
- 5 zone a induzione
- Home Connect

Sistema di controllo

- Frying Sensor: Frittura con sensore integrato per tutte le zone cottura
- PotBoost: funzione booster per Pentole
- PanBoost: funzione booster per Padelle
- 17 livelli
- PowerMove
- Spie di calore residuo a 2 stadi per ogni singola zona di cottura
- Timer fine cottura per ogni singola zona
- Funzione riaccensione
- Funzione per mantenere in caldo
- Controllo cappa integrato
- Riconoscimento pentole
- Funzione powerManagement per limitare l'assorbimento elettrico da 1 kW
- Interruttore di sicurezza
- Sicurezza bambini
- Funzione Wipe Protection: per una facile pulizia
- Programma test per pentole

Altre caratteristiche

- Lunghezza cavo di connessione: 110 cm

N 90

PIANO COTTURA A INDUZIONE IN VETROCERAMICA
FLEXINDUCTION CON TWISTPAD

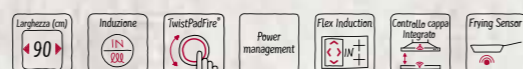
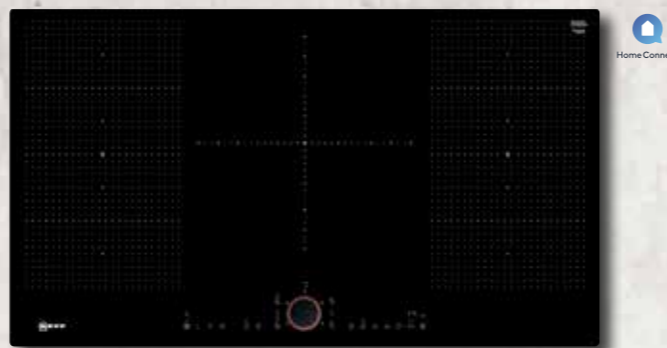

T59PS5RX0

€ 2.090,00

EAN 4242004223528

Caratteristiche principali

- Montaggio a Filo top
- TwistPad Fire
- Ampia zona centrale a triplo circuito e 2 zone FlexInduction
- 5 zone a induzione
- Home Connect

Sistema di controllo

- Frying Sensor: Frittura con sensore integrato per tutte le zone cottura
- PotBoost: funzione booster per Pentole
- PanBoost: funzione booster per Padelle
- 17 livelli
- PowerMove
- Spie di calore residuo a 2 stadi per ogni singola zona di cottura
- Timer fine cottura per ogni singola zona
- Funzione riaccensione
- Funzione per mantenere in caldo
- Controllo cappa integrato
- Riconoscimento pentole
- Funzione powerManagement per limitare l'assorbimento elettrico da 1 kW
- Interruttore di sicurezza
- Sicurezza bambini
- Funzione Wipe Protection: per una facile pulizia
- Programma test per pentole

Altre caratteristiche

- Lunghezza cavo di connessione: 110 cm

N 90

PIANO COTTURA A INDUZIONE IN VETROCERAMICA
FLEXINDUCTION CON TWISTPAD

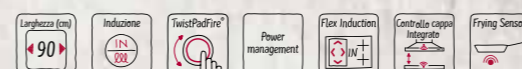
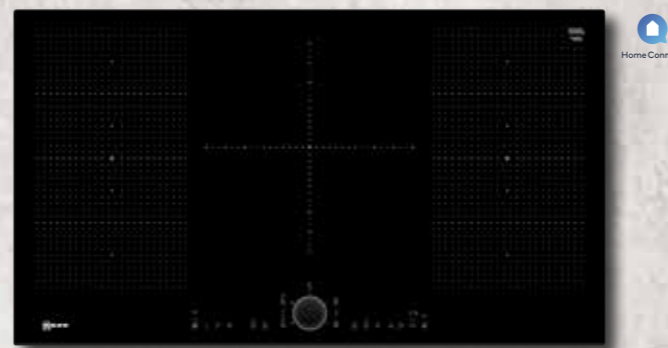

T59FS5RX2

€ 2.030,00

EAN 4242004252252

Caratteristiche principali

- Profilo frontale smussato
- TwistPad Fire
- Ampia zona centrale a triplo circuito e 2 zone FlexInduction
- 5 zone a induzione
- Home Connect
- Abbinamento Seamless design con cappa GlassDraft I98WMM1S7

Sistema di controllo

- Frying Sensor: Frittura con sensore integrato per tutte le zone cottura
- PotBoost: funzione booster per Pentole
- PanBoost: funzione booster per Padelle
- 17 livelli
- PowerMove
- Spie di calore residuo a 2 stadi per ogni singola zona di cottura
- Timer fine cottura per ogni singola zona
- Funzione riaccensione
- Funzione per mantenere in caldo
- Controllo cappa integrato
- Riconoscimento pentole
- Funzione powerManagement per limitare l'assorbimento elettrico da 1 kW
- Interruttore di sicurezza
- Sicurezza bambini
- Funzione Wipe Protection: per una facile pulizia
- Programma test per pentole

Altre caratteristiche

- Lunghezza cavo di connessione: 110 cm

N 90

PIANO COTTURA A INDUZIONE IN VETROCERAMICA
FLEXINDUCTION CON TWISTPAD



T50FS41X0

€ 1.600,00

EAN 4242004195658

Caratteristiche principali

- Profilo frontale smussato
- TwistPad Fire
- FlexInduction: 2 x 4 segmenti flex
- 4 zone a induzione

Sistema di controllo

- Frying Sensor: Frittura con sensore integrato per tutte le zone cottura
- PotBoost: funzione booster per Pentole
- PanBoost: funzione booster per Padelle
- 17 livelli
- PowerMove
- Spie di calore residuo a 2 stadi per ogni singola zona di cottura
- Timer fine cottura per ogni singola zona
- Contaminuti indipendente con segnale acustico
- Riconoscimento pentole
- Funzione powerManagement per limitare l'assorbimento elettrico da 1 kW
- Interruttore di sicurezza
- Sicurezza bambini
- Funzione Wipe Protection: per una facile pulizia
- Programma test per pentole

Altre caratteristiche

- Lunghezza cavo di connessione: 110 cm

N 90

PIANO COTTURA A INDUZIONE IN VETROCERAMICA
FLEXINDUCTION ZONE LIGHT CON TWISTPAD

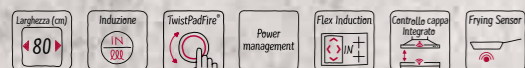

T68TL6UN2

€ 2.400,00

EAN 4242004239123

Caratteristiche principali

- Cornice design
- Zone Light: luci led intelligenti illuminano le zone di cottura quando sono funzionanti
- TwistPad Fire
- FlexInduction: 2 x 4 segmenti flex + 2 segmenti aggiuntivi ausiliari
- 4 zone a induzione
- Home Connect

Sistema di controllo

- Frying Sensor: Frittura con sensore integrato per tutte le zone cottura
- PotBoost: funzione booster per Pentole
- PanBoost: funzione booster per Padelle
- 17 livelli
- PowerMove
- Spie di calore residuo a 2 stadi per ogni singola zona di cottura
- Trasferimento automatico delle impostazioni selezionate da una zona cottura ad un'altra
- Timer fine cottura per ogni singola zona
- Funzione riaccensione
- Funzione per mantenere in caldo
- Controllo cappa integrato
- Riconoscimento pentole
- Funzione powerManagement per limitare l'assorbimento elettrico da 1 kW
- Interruttore di sicurezza
- Sicurezza bambini
- Funzione Wipe Protection: per una facile pulizia
- Programma test per pentole

Altre caratteristiche

- Lunghezza cavo di connessione: 110 cm

Accessori integrati

- 1 Listello di compensazione 750 - 780 mm

N 90

PIANO COTTURA A INDUZIONE IN VETROCERAMICA
FLEXINDUCTION ZONE LIGHT CON TWISTPAD

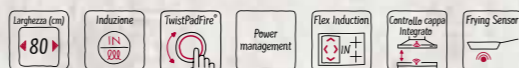

T68PL6UX2

€ 2.400,00

EAN 4242004244639

Caratteristiche principali

- Montaggio a Filo top
- Zone Light: luci led intelligenti illuminano le zone di cottura quando sono funzionanti
- TwistPad Fire
- FlexInduction: 2 x 4 segmenti flex + 2 segmenti aggiuntivi ausiliari
- 4 zone a induzione
- Home Connect

Sistema di controllo

- Frying Sensor: Frittura con sensore integrato per tutte le zone cottura
- PotBoost: funzione booster per Pentole
- PanBoost: funzione booster per Padelle
- 17 livelli
- PowerMove
- Spie di calore residuo a 2 stadi per ogni singola zona di cottura
- Trasferimento automatico delle impostazioni selezionate da una zona cottura ad un'altra
- Timer fine cottura per ogni singola zona
- Funzione riaccensione
- Funzione per mantenere in caldo
- Controllo cappa integrato
- Riconoscimento pentole
- Funzione powerManagement per limitare l'assorbimento elettrico da 1 kW
- Interruttore di sicurezza
- Sicurezza bambini
- Funzione Wipe Protection: per una facile pulizia
- Programma test per pentole

Altre caratteristiche

- Lunghezza cavo di connessione: 110 cm

Accessori integrati

- 1 Listello di compensazione 750 - 780 mm

N 90

PIANO COTTURA A INDUZIONE IN VETROCERAMICA
FLEXINDUCTION CON TWISTPAD

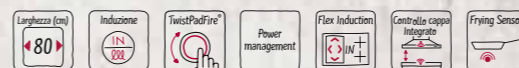
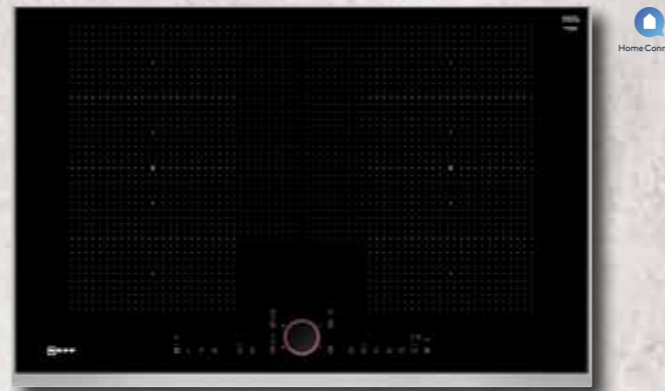

T68TS6RN0

€ 1.850,00

EAN 4242004209539

Caratteristiche principali

- Cornice design
- TwistPad Fire
- FlexInduction: 2 x 4 segmenti flex + 2 segmenti aggiuntivi ausiliari
- 4 zone a induzione
- Home Connect

Sistema di controllo

- Frying Sensor: Frittura con sensore integrato per tutte le zone cottura
- PotBoost: funzione booster per Pentole
- PanBoost: funzione booster per Padelle
- 17 livelli
- PowerMove
- Spie di calore residuo a 2 stadi per ogni singola zona di cottura
- Trasferimento automatico delle impostazioni selezionate da una zona cottura ad un'altra
- Timer fine cottura per ogni singola zona
- Funzione riaccensione
- Funzione per mantenere in caldo
- Controllo cappa integrato
- Riconoscimento pentole
- Funzione powerManagement per limitare l'assorbimento elettrico da 1 kW
- Interruttore di sicurezza
- Sicurezza bambini
- Funzione Wipe Protection: per una facile pulizia
- Programma test per pentole

Altre caratteristiche

- Lunghezza cavo di connessione: 110 cm

Accessori integrati

- 1 Listello di compensazione 750 - 780 mm

N 90

PIANO COTTURA A INDUZIONE IN VETROCERAMICA
FLEXINDUCTION CON TWISTPAD

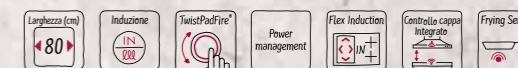

T68PS6RX0

€ 1.850,00

EAN 4242004223511

Caratteristiche principali

- Montaggio a Filo top
- TwistPad Fire
- FlexInduction: 2 x 4 segmenti flex + 2 segmenti aggiuntivi ausiliari
- 4 zone a induzione
- Home Connect

Sistema di controllo

- Frying Sensor: Frittura con sensore integrato per tutte le zone cottura
- PotBoost: funzione booster per Pentole
- PanBoost: funzione booster per Padelle
- 17 livelli
- PowerMove
- Spie di calore residuo a 2 stadi per ogni singola zona di cottura
- Trasferimento automatico delle impostazioni selezionate da una zona cottura ad un'altra
- Timer fine cottura per ogni singola zona
- Funzione riaccensione
- Funzione per mantenere in caldo
- Controllo cappa integrato
- Riconoscimento pentole
- Funzione powerManagement per limitare l'assorbimento elettrico da 1 kW
- Interruttore di sicurezza
- Sicurezza bambini
- Funzione Wipe Protection: per una facile pulizia
- Programma test per pentole

Altre caratteristiche

- Lunghezza cavo di connessione: 110 cm

Accessori integrati

- 1 Listello di compensazione 750 - 780 mm

N 90

PIANO COTTURA A INDUZIONE IN VETROCERAMICA
FLEXINDUCTION CON TWISTPAD

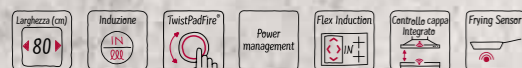

T68FS6RX2

€ 1.800,00

EAN 4242004252245

Caratteristiche principali

- Profilo frontale smussato
- TwistPad Fire
- FlexInduction: 2 x 4 segmenti flex + 2 segmenti aggiuntivi ausiliari
- 4 zone a induzione
- Home Connect
- Abbinamento Seamless design con cappa GlassDraft I88WMM1S7

Sistema di controllo

- Frying Sensor: Frittura con sensore integrato per tutte le zone cottura
- PotBoost: funzione booster per Pentole
- PanBoost: funzione booster per Padelle
- 17 livelli
- PowerMove
- Spie di calore residuo a 2 stadi per ogni singola zona di cottura
- Trasferimento automatico delle impostazioni selezionate da una zona cottura ad un'altra
- Timer fine cottura per ogni singola zona
- Funzione riaccensione
- Funzione per mantenere in caldo
- Controllo cappa integrato
- Riconoscimento pentole
- Funzione powerManagement per limitare l'assorbimento elettrico da 1 kW
- Interruttore di sicurezza
- Sicurezza bambini
- Funzione Wipe Protection: per una facile pulizia
- Programma test per pentole

Altre caratteristiche

- Lunghezza cavo di connessione: 110 cm

Accessori integrati

- 1 Listello di compensazione 750 - 780 mm

N 90

PIANO COTTURA A INDUZIONE IN VETROCERAMICA
FLEXINDUCTION CON TWISTPAD



T58TS21N0

€ 1.700,00

EAN 4242004195825

Caratteristiche principali

- Cornice design
- TwistPad Fire
- FlexInduction: 1 x 4 segmenti flex
- 5 zone a induzione

Sistema di controllo

- Frying Sensor: Frittura con sensore integrato nella zona Flex
- PotBoost: funzione booster per Pentole
- PanBoost: funzione booster per Padelle
- 17 livelli
- PowerMove
- Spie di calore residuo a 2 stadi per ogni singola zona di cottura
- Timer fine cottura per ogni singola zona
- Contaminuti indipendente con segnale acustico
- Riconoscimento pentole
- Funzione powerManagement per limitare l'assorbimento elettrico da 1 kW
- Interruttore di sicurezza
- Sicurezza bambini
- Funzione Wipe Protection: per una facile pulizia
- Programma test per pentole

Altre caratteristiche

- Lunghezza cavo di connessione: 110 cm

N 90

PIANO COTTURA A INDUZIONE IN VETROCERAMICA
FLEXINDUCTION CON TWISTPAD

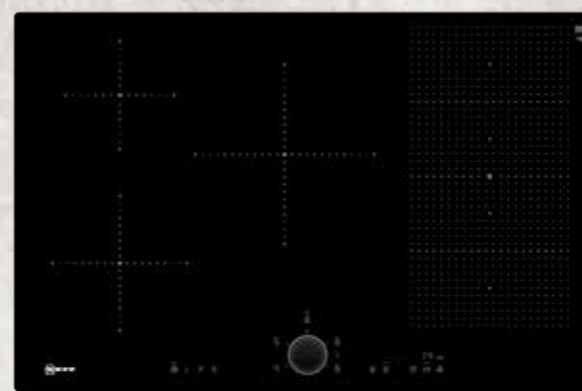

T58PS21X0

€ 1.700,00

EAN 4242004195801

Caratteristiche principali

- Montaggio a Filo top
- TwistPad Fire
- FlexInduction: 1 x 4 segmenti flex
- 5 zone a induzione

Sistema di controllo

- Frying Sensor: Frittura con sensore integrato nella zona Flex
- PotBoost: funzione booster per Pentole
- PanBoost: funzione booster per Padelle
- 17 livelli
- PowerMove
- Spie di calore residuo a 2 stadi per ogni singola zona di cottura
- Timer fine cottura per ogni singola zona
- Contaminuti indipendente con segnale acustico
- Riconoscimento pentole
- Funzione powerManagement per limitare l'assorbimento elettrico da 1 kW
- Interruttore di sicurezza
- Sicurezza bambini
- Funzione Wipe Protection: per una facile pulizia
- Programma test per pentole

Altre caratteristiche

- Lunghezza cavo di connessione: 110 cm

N 90

PIANO COTTURA A INDUZIONE IN VETROCERAMICA
FLEXINDUCTION CON TWISTPAD

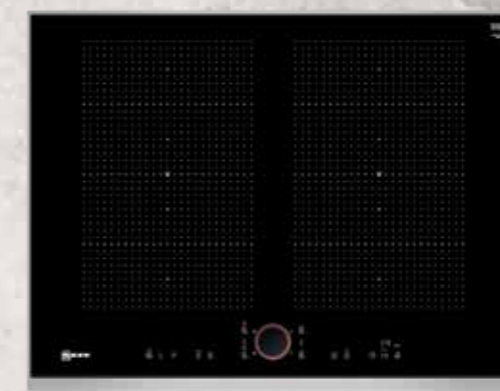

T57TS61N0

€ 1.600,00

EAN 4242004192886

Caratteristiche principali

- Cornice design
- TwistPad Fire
- FlexInduction: 2 x 4 segmenti flex
- 4 zone a induzione

Sistema di controllo

- Frying Sensor: Frittura con sensore integrato per tutte le zone cottura
- PotBoost: funzione booster per Pentole
- PanBoost: funzione booster per Padelle
- 17 livelli
- PowerMove
- Spie di calore residuo a 2 stadi per ogni singola zona di cottura
- Timer fine cottura per ogni singola zona
- Riconoscimento pentole
- Funzione powerManagement per limitare l'assorbimento elettrico da 1 kW
- Interruttore di sicurezza
- Sicurezza bambini
- Funzione Wipe Protection: per una facile pulizia
- Programma test per pentole

Altre caratteristiche

- Lunghezza cavo di connessione: 110 cm

N 90

PIANO COTTURA A INDUZIONE IN VETROCERAMICA
FLEXINDUCTION CON TWISTPAD

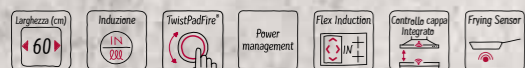

T66TS6RN0

€ 1.690,00

EAN 4242004209430

Caratteristiche principali

- Cornice design
- TwistPad Fire
- FlexInduction: 2 x 4 segmenti flex + 1 segmento aggiuntivo ausiliario
- 4 zone a induzione
- Home Connect

Sistema di controllo

- Frying Sensor: Frittura con sensore integrato per tutte le zone cottura
- PotBoost: funzione booster per Pentole
- PanBoost: funzione booster per Padelle
- 17 livelli
- PowerMove
- Spie di calore residuo a 2 stadi per ogni singola zona di cottura
- Trasferimento automatico delle impostazioni selezionate da una zona cottura ad un'altra
- Timer fine cottura per ogni singola zona
- Funzione riaccensione
- Funzione per mantenere in caldo
- Controllo cappa integrato
- Riconoscimento pentole
- Funzione powerManagement per limitare l'assorbimento elettrico da 1 kW
- Interruttore di sicurezza
- Sicurezza bambini
- Funzione Wipe Protection: per una facile pulizia
- Programma test per pentole

Altre caratteristiche

- Lunghezza cavo di connessione: 110 cm

N 90

PIANO COTTURA A INDUZIONE IN VETROCERAMICA
FLEXINDUCTION CON TWISTPAD



T56TS51N0

€ 1.475,00

EAN 4242004191742

Caratteristiche principali

- Cornice design
- TwistPad Fire
- FlexInduction: 1 x 4 segmenti flex
- 4 zone a induzione

Sistema di controllo

- Frying Sensor: Frittura con sensore integrato nella zona Flex
- PotBoost: funzione booster per Pentole
- PanBoost: funzione booster per Padelle
- 17 livelli
- PowerMove
- Spie di calore residuo a 2 stadi per ogni singola zona di cottura
- Timer fine cottura per ogni singola zona
- Contaminuti indipendente con segnale acustico
- Riconoscimento pentole
- Funzione powerManagement per limitare l'assorbimento elettrico da 1 kW
- Interruttore di sicurezza
- Sicurezza bambini
- Funzione Wipe Protection: per una facile pulizia
- Programma test per pentole

Altre caratteristiche

- Lunghezza cavo di connessione: 110 cm

SCHEMI DI INSTALLAZIONE SOTTO PIANO COTTURA A INDUZIONE

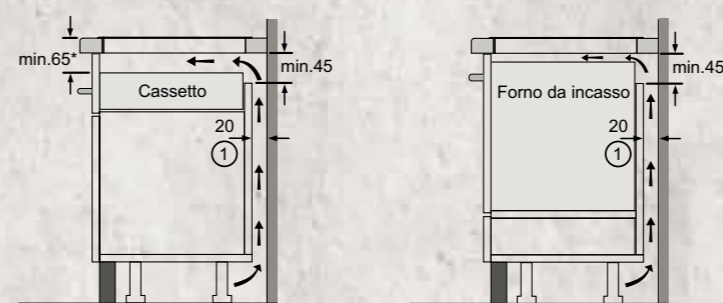

①

Deve essere prevista una fessura di aerazione
* Min. 70 per tutti i piani di cottura a induzione
incassati a filo

Nota: I piani di cottura ad induzione possono essere installati solo su cassetto o forni con ventilazione forzata. Al di sotto del piano di cottura non possono essere montati frigoriferi, lavastoviglie, forni senza sistemi di aerazione o lavatrici.

SCHEMI DI INSTALLAZIONE PER PIANI COTTURA CON VENTILAZIONE INTEGRATA

T58TL6EN2

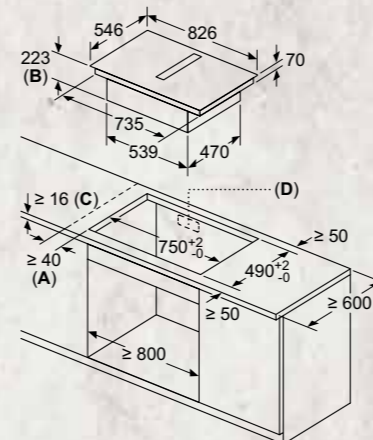

- A: distanza minima dal foro d'incasso nel piano di lavoro alla parete
- B: profondità di inserimento
- C: il piano di lavoro nel quale viene montato il piano di cottura deve reggere un carico di ca. 60 kg, se necessario con l'aiuto di sottostrutture adatte.
- D: nella parete posteriore deve essere prevista un'apertura per i cavi. Le dimensioni esatte e la posizione possono essere reperite nel disegno specifico.

Vista frontale

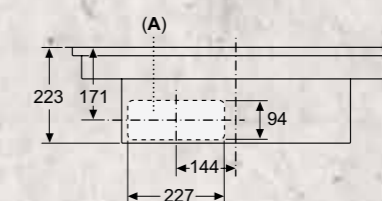

A: allacciato direttamente sul retro

Installazione a ricircolo non canalizzato

Vista frontale
Dettaglio mobile per ricircolo senza canale

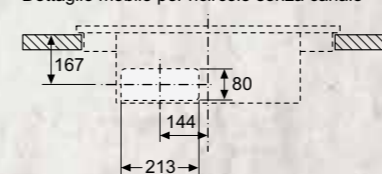

Vista laterale

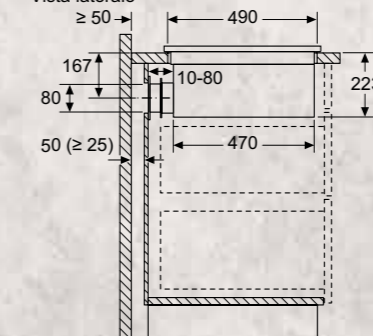

Installazione a ricircolo canalizzato

Vista frontale

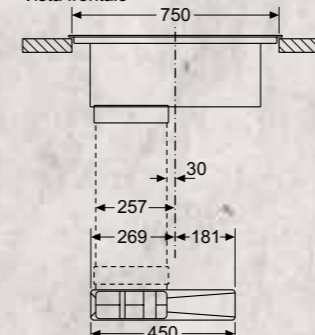

Vista laterale

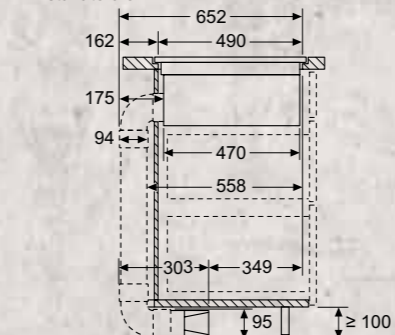

SCHEMI DI INSTALLAZIONE PER PIANI COTTURA CON VENTILAZIONE INTEGRATA

T58PL6EX2

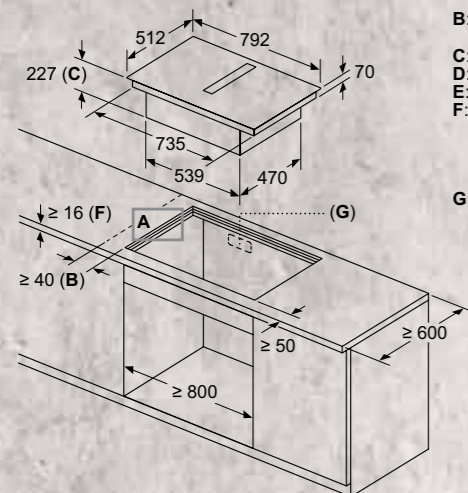

- B:** distanza minima dal foro d'incasso nel piano di lavoro alla parete
- C:** profondità di inserimento
- D:** Spigolo max 1
- E:** 6,5^{±0,5}
- F:** il piano di lavoro nel quale viene montato il piano di cottura deve reggere un carico di ca. 60 kg, se necessario con l'ausilio di sottostrutture adatte.
- G:** nella parete posteriore deve essere prevista un'apertura per i cavi. Le dimensioni esatte e la posizione possono essere reperite nel disegno specifico.

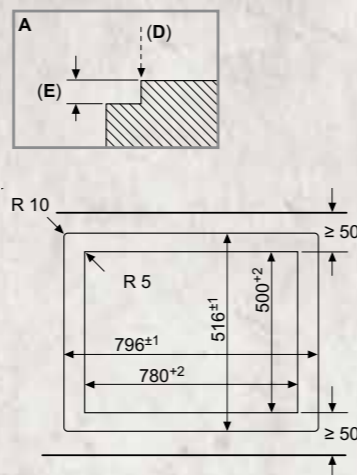

Vista frontale

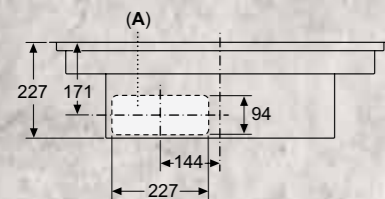

A: collegato direttamente sul retro

Installazione a ricircolo non canalizzato

Vista frontale
Apertura nell'unità per ricircolo libero

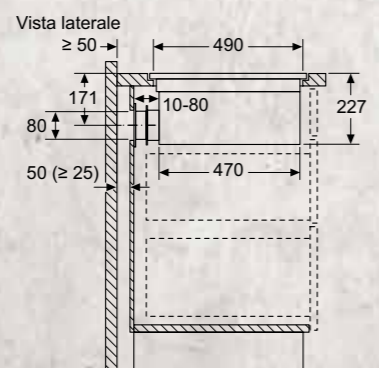
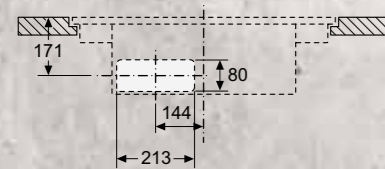

Installazione a ricircolo canalizzato

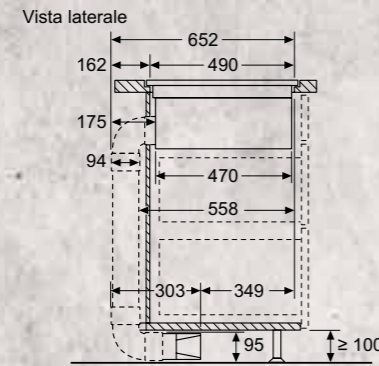
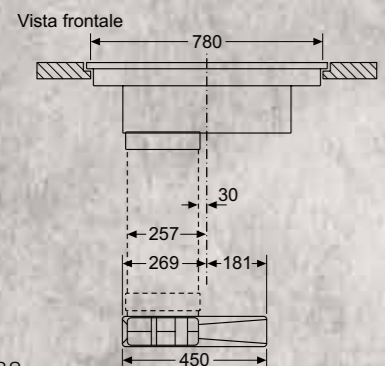

SCHEMI DI INSTALLAZIONE PER PIANI COTTURA CON VENTILAZIONE INTEGRATA

T47TD7BN2

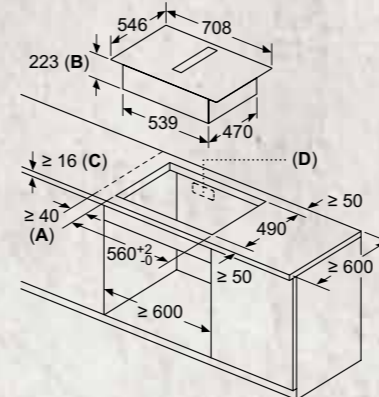

- A:** distanza minima dal foro d'incasso nel piano di lavoro alla parete
- B:** profondità di inserimento
- C:** il piano di lavoro nel quale viene montato il piano di cottura deve reggere un carico di ca. 60 kg, se necessario con l'ausilio di sottostrutture adatte.
- D:** nella parete posteriore deve essere prevista un'apertura per i cavi. Le dimensioni esatte e la posizione possono essere reperite nel disegno specifico.

Vista frontale

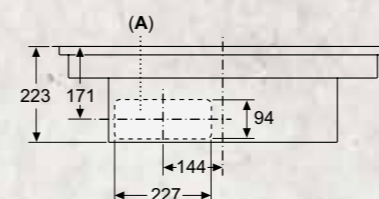

A: allacciato direttamente sul retro

Installazione a ricircolo non canalizzato

Vista frontale
Dettaglio mobile per ricircolo senza canale

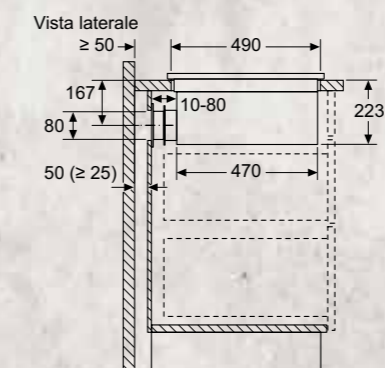
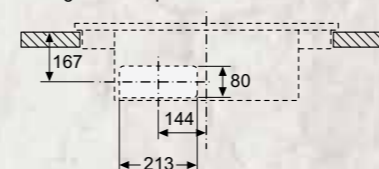

Installazione a ricircolo canalizzato

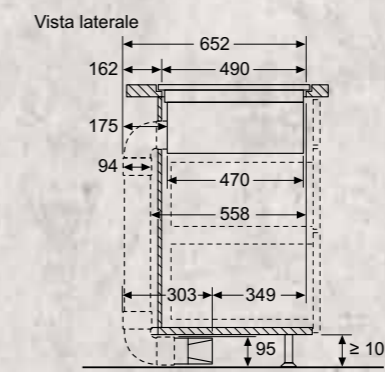
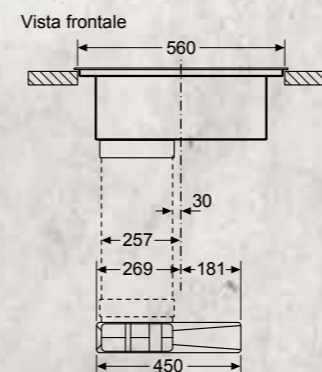

SCHEMI DI INSTALLAZIONE PER PIANI COTTURA CON VENTILAZIONE INTEGRATA

T47PD7BX2

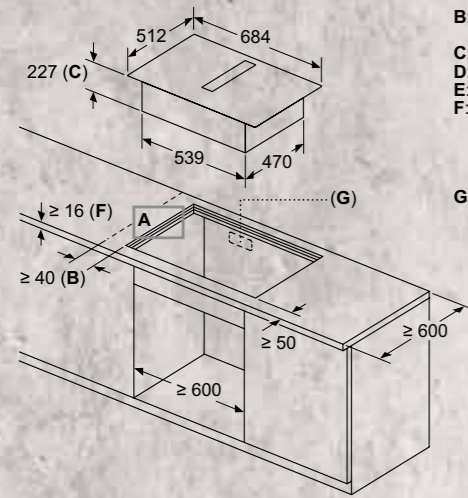

- B:** distanza minima dal foro d'incasso nel piano di lavoro alla parete
- C:** profondità di inserimento
- D:** Spigolo max 1
- E:** 6,5^{+0,5}
- F:** il piano di lavoro nel quale viene montato il piano di cottura deve reggere un carico di ca. 60 kg, se necessario con l'ausilio di sottostrutture adatte.
- G:** nella parete posteriore deve essere prevista un'apertura per i cavi. Le dimensioni esatte e la posizione possono essere reperite nel disegno specifico.

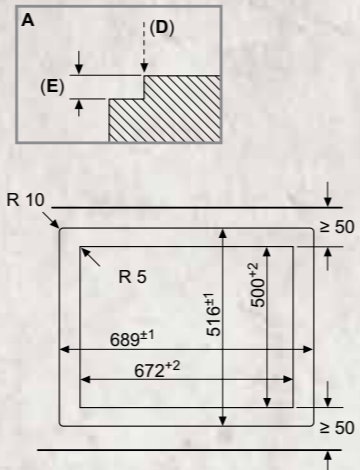

Vista frontale

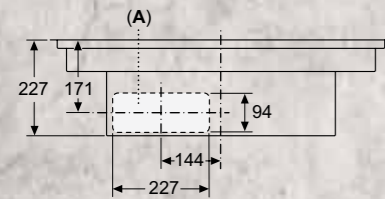

A: collegato direttamente sul retro

Installazione a ricircolo non canalizzato

Vista frontale
Apertura nell'unità per ricircolo libero

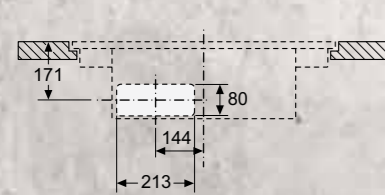

Vista laterale

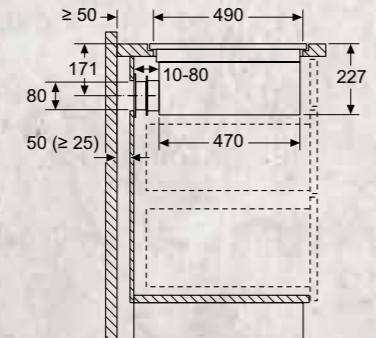

Installazione a ricircolo canalizzato

Vista frontale

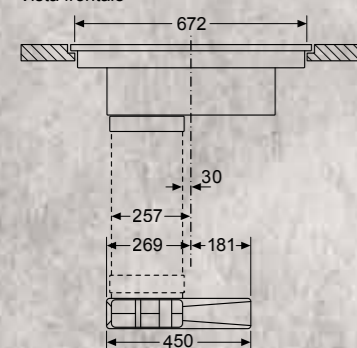

Vista laterale

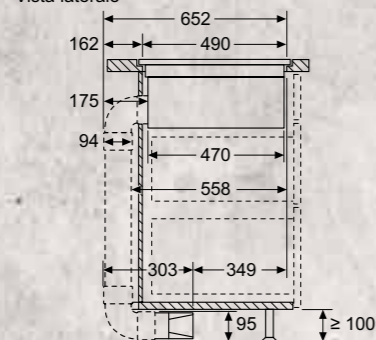

SCHEMI DI INSTALLAZIONE PER PIANI COTTURA A INDUZIONE

T59TS5RN0

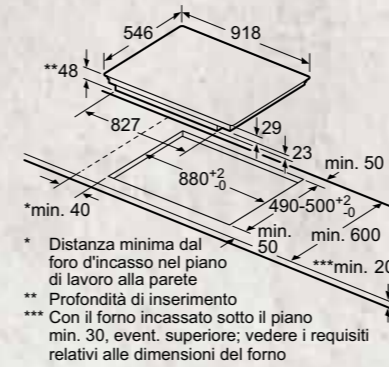

- * Distanza minima dal foro d'incasso nel piano di lavoro alla parete
- ** Profondità di inserimento
- *** Con il forno incassato sotto il piano min. 30, event. superiore; vedere i requisiti relativi alle dimensioni del forno

T59PS5RX0

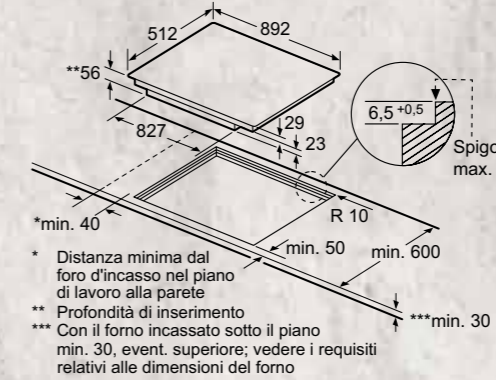

- * Distanza minima dal foro d'incasso nel piano di lavoro alla parete
- ** Profondità di inserimento
- *** Con il forno incassato sotto il piano min. 30, event. superiore; vedere i requisiti relativi alle dimensioni del forno

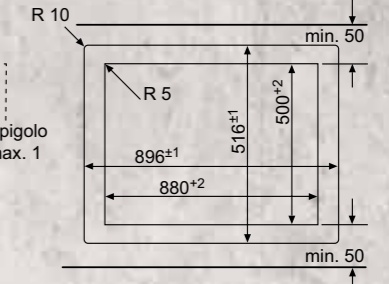

T59FS5RX2

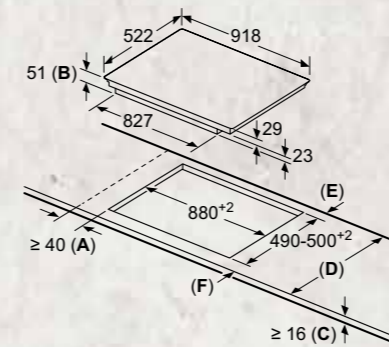

T50FS41X0



- * Distanza minima dal foro d'incasso nel piano di lavoro alla parete
- ** Profondità di inserimento
- *** Con il forno incassato sotto il piano min. 30, event. superiore; vedere i requisiti relativi alle dimensioni del forno

T68FS6RX2

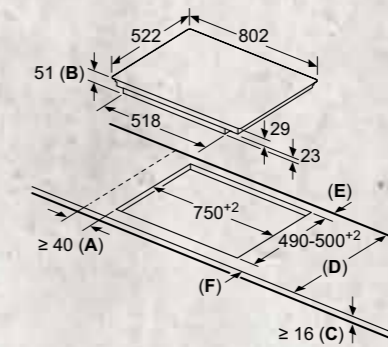

T68PL6UX2, T68PS6RX0, T58PS21X0

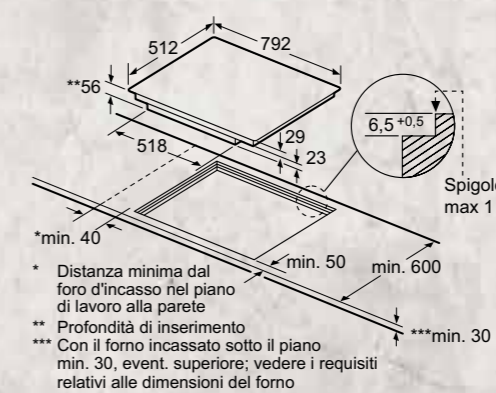

- * Distanza minima dal foro d'incasso nel piano di lavoro alla parete
- ** Profondità di inserimento
- *** Con il forno incassato sotto il piano min. 30, event. superiore; vedere i requisiti relativi alle dimensioni del forno

T59FS5RX2, T68FS6RX2

- A:** distanza minima dall'apertura per la cucina alla parete.
- B:** profondità di inserimento
- C:** lo spazio libero tra la superficie del piano di lavoro e la parte superiore del frontale del forno deve essere di 30 mm. Vedere i requisiti di spazio per il forno.

Il piano di lavoro nel quale è installata la cucina deve sostenere carichi di circa 60 kg; se necessario devono essere utilizzate sottostrutture adatte.

D	E	F
> 600	≥ 50	≥ 50

T68TL6UN2, T68TS6RN0, T58TS21N0

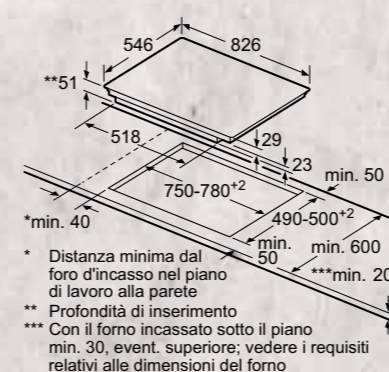

- * Distanza minima dal foro d'incasso nel piano di lavoro alla parete
- ** Profondità di inserimento
- *** Con il forno incassato sotto il piano min. 30, event. superiore; vedere i requisiti relativi alle dimensioni del forno

T57TS61N0

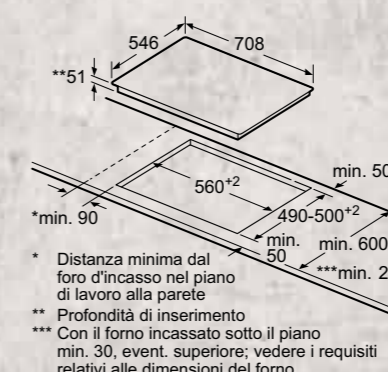

- * Distanza minima dal foro d'incasso nel piano di lavoro alla parete
- ** Profondità di inserimento
- *** Con il forno incassato sotto il piano min. 30, event. superiore; vedere i requisiti relativi alle dimensioni del forno

T66TS6RN0, T56TS51N0

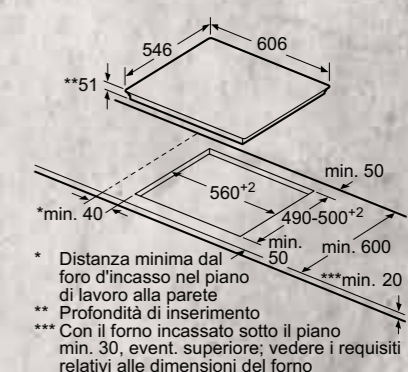



- * Distanza minima dal foro d'incasso nel piano di lavoro alla parete
- ** Profondità di inserimento
- *** Con il forno incassato sotto il piano min. 30, event. superiore; vedere i requisiti relativi alle dimensioni del forno

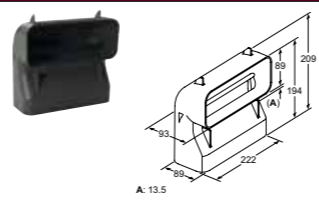
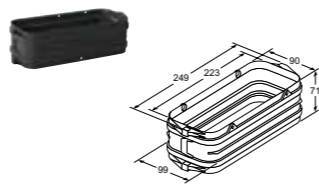
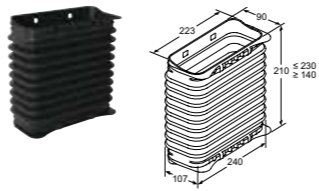
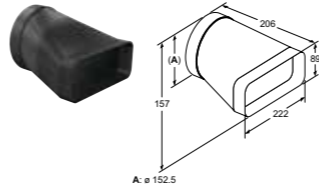
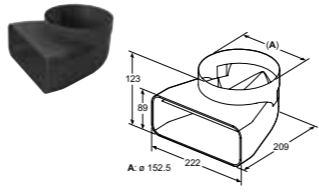
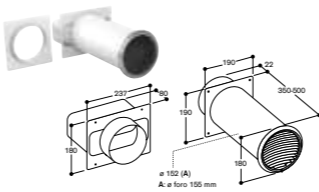

KIT D'INSTALLAZIONE E TUBI DI RACCORDO PER PIANI COTTURA A INDUZIONE CON ASPIRAZIONE INTEGRATA

	Modello	Descrizione
	Z821UD0 EAN 4242004250043 € 135,00	KIT DI MONTAGGIO NECESSARIO PER L'INSTALLAZIONE A RICIRCOLO NON CANALIZZATO Sistema Plug&Play semplice e veloce da installare. Comprensivo di 4 filtri anti odore CleanAir (durata 360h di utilizzo)
	Z821PD0 EAN 4242004250050 € 170,00	KIT DI MONTAGGIO NECESSARIO PER L'INSTALLAZIONE A RICIRCOLO CANALIZZATO Diffusore d'aria incluso. I tubi di raccordo sono da acquistare separatamente. Comprensivo di 4 filtri anti odore cleanAir (durata 360h di utilizzo)
	Z811DU0 EAN 4242004250036 € 80,00	FILTRI ACUSTICI NECESSARI PER L'INSTALLAZIONE AD ESPULSIONE I tubi di raccordo sono da acquistare separatamente
	Z821VR0 EAN 4242004250067 € 95,00	KIT DI SOSTITUZIONE FILTRI ANTI ODORE CLEANAIR (X4) Durata 360h di utilizzo NB: Da utilizzare solo per sistemi a ricircolo
	Z861SM1 EAN 4242004253556 € 29,00	CONDOTTO PIATTO 500 MM (MASCHIO)
	Z861SM2 EAN 4242004253563 € 58,00	CONDOTTO PIATTO 1000 MM (MASCHIO)
	Z861SB1 EAN 4242004253570 € 46,00	CONDOTTO PIATTO CURVO 90° IN CONFIGURAZIONE ORIZZONTALE (MASCHIO)
	Z861SB2 EAN 4242004253587 € 35,00	CONDOTTO PIATTO CURVO 90° VERTICALE con raggio ampio per canalizzazioni dietro lo schienale in basi con profondità >= 70 cm (maschio)
	Z861SB3 EAN 4242004253594 € 35,00	CONDOTTO PIATTO CURVO 90° VERTICALE con raggio medio per canalizzazioni dietro lo schienale in basi con profondità >= 65 cm (maschio)

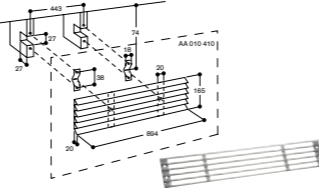
KIT D'INSTALLAZIONE E TUBI DI RACCORDO PER PIANI COTTURA A INDUZIONE CON ASPIRAZIONE INTEGRATA

	Modello	Descrizione
	Z861SB4 EAN 4242004258650 € 35,00	CONDOTTO PIATTO CURVO 90° VERTICALE con raggio stretto per canalizzazioni dietro lo schienale in basi con profondità >= 60 cm (maschio)
	Z861SS1 EAN 4242004253297 € 15,00	ELEMENTO DI CONNESSIONE (FEMMINA) per collegare tra loro elementi di raccordo maschi
	Z861SS2 EAN 4242004258643 € 82,00	ELEMENTO DI CONNESSIONE FLESSIBILE (FEMMINA) per collegare tra loro elementi di raccordo maschi
	Z861SI0 EAN 4242004253303 € 46,00	ADATTORE DA CONDOTTO PIATTO A CILINDRICO Ø 150 mm (maschio)
	Z861SI1 EAN 4242004254119 € 46,00	CONNETTORE TONDO/PIATTO CON ARCO A 90° (MASCHIO)
	AD750054 EAN 4242006294076 € 425,00	SCARICO A PARETE CON TUBO TELESCOPICO Ø 150 Adattatore tubo tondo incluso. Valvola di non ritorno inclusa
	AD850050 EAN 4242006189686 € 157,00	SCARICO A PARETE RETTANGOLARE PIATTO Ø 150 ACCIAIO INOX
	AA010410 EAN 4242006152611 € 178,00	GRIGLIA DI AERAZIONE ESTETICA INOX, 90 CM

ACCESSORI SPECIALI PER PIANI COTTURA A INDUZIONE

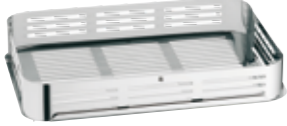
	Modello	Descrizione
	Z943SE0 EAN 4242004246763 € 150,00	SET DI PENTOLE COMPOSTO DA: • Padella antiaderente Ø 22/26 cm. • Pentola con coperchio Ø 18/20 cm. • Pentola con coperchio Ø 14/16 cm.
	Z9417X2 EAN 4242004163404 € 260,00	VASSOIO TEPPANYAKI Abbinabile a tutti i piani a induzione con zona FlexInduction e CombInduction
	Z9416X2 EAN 4242004163381 € 207,00	GRILL Abbinabile a tutti i piani induzione con zona FlexInduction e CombInduction
	Z9410X1 EAN 4242004151999 € 146,00	PENTOLA PER ARROSTI Dimensioni: • Superficie del fondo: 41,5 x 24 cm. • Superficie utile: 31 x 22 cm. Abbinabile ai piani a induzione FlexInduction e CombInduction
	Z9415X1 EAN 4242004164425 € 73,00	ACCESSORIO PER COTTURA A VAPORE DA ABBINARE A Z9410X1 Dimensioni: 31 x 23 x 6,5 cm.
	Z9914X0 EAN 4242004117971 € 81,00	LISTELLO DI CONGIUNZIONE (per montaggio combinato in un'unica nicchia di incasso) Abbinabile ai piani a induzione e elettrici

INFORMAZIONI TECNICHE PER PIANO COTTURA A INDUZIONE CON VENTILAZIONE INTEGRATA

Modello	T58TL6EN2		
Vetroceramica nera	•		
Serie	N90		
Informazioni generali del piano a induzione		Informazioni generali della cappa aspirante integrata	
Dimensioni esterne		Informazioni etichetta energetica in accordo col Regolamento (UE) N. 65/2014¹	
Tipo di larghezza (cm)	80	Consumo annuo di energia (kW)	61,8
Larghezza del prodotto (mm)	826	Classe di efficienza energetica	B
Profondità del prodotto (mm)	546	Efficienza fluidodinamica (%)	28,1
Altezza del prodotto sopra il piano di lavoro (mm)	7,3	Classe di efficienza fluidodinamica	A
Altezza del prodotto sotto il piano di lavoro (mm)	223	Efficienza luminosa (lx/W)	-
Dimensioni di incasso		Classe di efficienza luminosa	-
Larghezza della nicchia (mm)	750	Efficienza del filtraggio dei grassi (%)	94
Profondità della nicchia (mm)	490	Classe di efficienza del filtraggio dei grassi	B
Spessore minimo del piano di lavoro (mm)	16	Flusso d'aria (min./max.) a livello di potenza normale (m3/h)	161/528
Spessore minimo del piano di lavoro con forno sotto (mm)	-	Flusso d'aria massimo (m3/h)	644
Caratteristiche		Potenza sonora (min./max.) a livello di potenza normale (dB (A) re 1 pW)	42/69
Tipo di piano	A induzione	Potenza sonora massima (dB (A) re 1 pW)	74
Finitura del piano	Cornice Premium Acciaio Inox	Consumo di energia in modo spento (W)	0
		Consumo di energia in modo standby (W)	0,3
Tipo di controllo		Informazioni aggiuntive secondo Regolamento (UE) N. 66/2014²	
Livelli di potenza		Fattore di incremento temporale	
FlexInduction		•	
CombInduction		•	
Home Connect		•	
Numero di zone con Frying sensor		Ogni zona Flex	
Numero di livelli di temperatura del Frying sensor		5	
Funzione Power Move		• (a 3 livelli)	
Power transfer: Impostazione di trasferimento automatico		•	
Funzione di inizio automatico		•	
Funzione riaccensione: memorizzazione ultime impostazioni		•	
Funzione Mantenere in caldo		•	
Funzione Clean/Wipe Protection: blocco della elettronica 20 sec		•	
Count-down timer: timer di fine cottura per ogni singola zona		•	
Count-up timer: cronometro		•	
Contaminuti indipendente con segnale acustico		•	
Selezione segnali acustici		•	
Display Consumo di energia		•	
EnergyTutor < 3 kW		•	
Sicurezza bambini		•	
Spia di calore residuo (H/h)		•	
Autospegnimento del piano		•	
Zone cottura		Capacità di aspirazione	
Consumo energetico totale delle zone cottura ² (Wh/kg)		Livelli di aspirazione	
Zone cottura con funzione PotBoost		19 (17 + 2 intensivi)	
Zone cottura con funzione PanBoost		•	
Zona anteriore sinistra		•	
Consumo energetico ² (Wh/kg)		A livello 1 (m3/h)	
Diametro della zona (mm)		A livello 17 (m3/h)	
Potenza / Potenza PowerBoost (kW)		A livello intensivo (m3/h)	
Consumo energetico ² (Wh/kg)		A livello intensivo (m3/h)	
Diametro della zona (mm)		A livello intensivo (m3/h)	
Potenza / Potenza PowerBoost (kW)		A livello intensivo (m3/h)	
Zona estesa sinistra		A livello intensivo (m3/h)	
Consumo energetico ² (Wh/kg)		A livello intensivo (m3/h)	
Lunghezza (mm)		A livello intensivo (m3/h)	
Larghezza (mm)		A livello intensivo (m3/h)	
Potenza / Potenza PowerBoost (kW)		A livello intensivo (m3/h)	
Zona anteriore destra		A livello intensivo (m3/h)	
Consumo energetico ² (Wh/kg)		A livello intensivo (m3/h)	
Diametro della zona (mm)		A livello intensivo (m3/h)	
Potenza / Potenza PowerBoost (kW)		A livello intensivo (m3/h)	
Zona posteriore sinistra		A livello intensivo (m3/h)	
Consumo energetico ² (Wh/kg)		A livello intensivo (m3/h)	
Diametro della zona (mm)		A livello intensivo (m3/h)	
Potenza / Potenza PowerBoost (kW)		A livello intensivo (m3/h)	
Zona posteriore destra		A livello intensivo (m3/h)	
Consumo energetico ² (Wh/kg)		A livello intensivo (m3/h)	
Diametro della zona (mm)		A livello intensivo (m3/h)	
Potenza / Potenza PowerBoost (kW)		A livello intensivo (m3/h)	
Zona estesa destra		A livello intensivo (m3/h)	
Consumo energetico ² (Wh/kg)		A livello intensivo (m3/h)	
Lunghezza (mm)		A livello intensivo (m3/h)	
Larghezza (mm)		A livello intensivo (m3/h)	
Potenza / Potenza PowerBoost (kW)		A livello intensivo (m3/h)	
Caratteristiche		Potenza sonora (rumorosità)	
Motore BLDC		Funzionamento ad espulsione d'aria	
Funzionamento automatico		Rumorosità a livello 1 (dB (A) re 1 pW)	
Stadio intensivo con autoripristino		Rumorosità a livello 17 (dB (A) re 1 pW)	
Funzione postcottura: autospegnimento dopo alcuni minuti dalla fine della cottura		Rumorosità a livello intensivo (dB (A) re 1 pW)	
Funzionamento automatico a intervalli (10 minuti ogni ora per purificare l'aria)		Rumorosità a livello intensivo (dB (A) re 1 pW)	
Indicatore elettronico di saturazione del filtro a carboni attivi		Rumorosità a livello intensivo (dB (A) re 1 pW)	
Tipo di filtro antigrasso		Rumorosità a livello intensivo (dB (A) re 1 pW)	
Alluminio multistrato		Rumorosità a livello intensivo (dB (A) re 1 pW)	
Numero di filtri antigrasso (pz)		Rumorosità a livello intensivo (dB (A) re 1 pW)	
Griglia centrale in vetroceramica		Rumorosità a livello intensivo (dB (A) re 1 pW)	
Installazione ad espulsione / a ricircolo d'aria		Rumorosità a livello intensivo (dB (A) re 1 pW)	
Filtri acustici per installazione ad espulsione (raccordi acquistabili separatamente)		Rumorosità a livello intensivo (dB (A) re 1 pW)	
Basic kit per installazione a ricircolo parzialmente canalizzato con filtro cleanAir incluso (da aggiungere raccordi)		Rumorosità a livello intensivo (dB (A) re 1 pW)	
Starter kit per installazione a ricircolo non canalizzato con filtro cleanAir incluso		Rumorosità a livello intensivo (dB (A) re 1 pW)	
Potenza totale del motore (W)		Rumorosità a livello intensivo (dB (A) re 1 pW)	
Collegamento elettrico		Rumorosità a livello intensivo (dB (A) re 1 pW)	
Lunghezza del cavo di alimentazione elettrica (mm)		Rumorosità a livello intensivo (dB (A) re 1 pW)	
Tipo di spina		Rumorosità a livello intensivo (dB (A) re 1 pW)	
Assorbimento massimo (kW)		Rumorosità a livello intensivo (dB (A) re 1 pW)	
Tensione (V)		Rumorosità a livello intensivo (dB (A) re 1 pW)	
Frequenza (Hz)		Rumorosità a livello intensivo (dB (A) re 1 pW)	
Corrente minima (A)		Rumorosità a livello intensivo (dB (A) re 1 pW)	
Certificati di omologazione		Rumorosità a livello intensivo (dB (A) re 1 pW)	
E014 CE Marking		Rumorosità a livello intensivo (dB (A) re 1 pW)	
E027 VDE - CB DE		Rumorosità a livello intensivo (dB (A) re 1 pW)	

• Sì / - No

¹ Informazioni dell'etichetta energetica secondo Regolamento Delegato (UE) N. 65/2014 della Commissione.

² Informazioni del consumo energetico secondo Regolamento Delegato (UE) N. 66/2014 della Commissione.

INFORMAZIONI TECNICHE PER PIANO COTTURA A INDUZIONE CON VENTILAZIONE INTEGRATA

Modello	T58PL6EX2		
Vetroceramica nera	•		
Serie	N90		
Informazioni generali del piano a induzione		Informazioni generali della cappa aspirante integrata	
Dimensioni esterne		Informazioni etichetta energetica in accordo col Regolamento (UE) N. 65/2014 ¹	
Tipo di larghezza (cm)	80	Consumo annuo di energia (kW)	61,8
Larghezza del prodotto (mm)	792	Classe di efficienza energetica	B
Profondità del prodotto (mm)	512	Efficienza fluidodinamica (%)	28,1
Altezza del prodotto sopra il piano di lavoro (mm)	0	Classe di efficienza fluidodinamica	A
Altezza del prodotto sotto il piano di lavoro (mm)	227	Efficienza luminosa (lx/W)	-
Dimensioni di incasso		Classe di efficienza luminosa	-
Larghezza della nicchia (mm)	780-796	Efficienza del filtraggio dei grassi (%)	94
Profondità della nicchia (mm)	500-516	Classe di efficienza del filtraggio dei grassi	B
Spessore minimo del piano di lavoro (mm)	16	Flusso d'aria (min./max.) a livello di potenza normale (m3/h)	161/528
Spessore minimo del piano di lavoro con forno sotto (mm)	-	Flusso d'aria massimo (m3/h)	644
Caratteristiche		Potenza sonora (min./max.) a livello di potenza normale (dB (A) re 1 pW)	42/69
Tipo di piano	A induzione	Potenza sonora massima (dB (A) re 1 pW)	74
Finitura del piano	Filo top	Consumo di energia in modo spento (W)	0
		Consumo di energia in modo standby (W)	0,3
Tipo di controllo		Informazioni aggiuntive secondo Regolamento (UE) N. 66/2014 ²	
TwistPad Fire		Fattore di incremento temporale	1
Livelli di potenza	17	Indice di efficienza energetica	57
FlexInduction	•	Flusso d'aria massimo (misurato al punto di massima efficienza) (m3/h)	365,8
Comblnduction	•	Pressione dell'aria misurata al punto di massima efficienza (Pa)	468
Home Connect	•	Potenza elettrica assorbita al punto di massima efficienza (W)	169,3
Numero di zone con Frying sensor	Ogni zona Flex	Potenza nominale del sistema di illuminazione (W)	-
Numero di livelli di temperatura del Frying sensor	5	Capacità di aspirazione	
Funzione Power Move	• (a 3 livelli)	Livelli di aspirazione	19 (17 + 2 intensivi)
Power transfer: Impostazione di trasferimento automatico	•	Funzionamento ad espulsione d'aria	
Funzione di inizio automatico	•	A livello 1 (m3/h)	154
Funzione riaccensione: memorizzazione ultime impostazioni	•	A livello 17 (m3/h)	500
Funzione Mantenere in caldo	•	A livello intensivo (m3/h)	622
Funzione Clean/Wipe Protection: blocco della elettronica 20 sec	•	Funzionamento a ricircolo d'aria	
Count-down timer: timer di fine cottura per ogni singola zona	•	A livello 1 (m3/h)	150
Count-up timer: cronometro	•	A livello 17 (m3/h)	500
Contaminuti indipendente con segnale acustico	•	A livello intensivo (m3/h)	615
Selezione segnali acustici	•	Potenza sonora (rumorosità)	
Display Consumo di energia	•	Funzionamento ad espulsione d'aria	
EnergyTutor < 3 kW	•	Rumorosità a livello 1 (dB (A) re 1 pW)	42
Sicurezza bambini	•	Rumorosità a livello 17 (dB (A) re 1 pW)	69
Spia di calore residuo (H/h)	•	Rumorosità a livello intensivo (dB (A) re 1 pW)	74
Autospegnimento del piano	•	Zone cottura	
2 FlexInduction		Funzionamento a ricircolo d'aria	
Consumo energetico totale delle zone cottura ² (Wh/kg)	185,00	Rumorosità a livello 1 (dB (A) re 1 pW)	41
Zone cottura con funzione PotBoost	Ogni singola zona	Rumorosità a livello 17 (dB (A) re 1 pW)	68
Zone cottura con funzione PanBoost	Ogni singola zona	Rumorosità a livello intensivo (dB (A) re 1 pW)	72
Zona anteriore sinistra		Caratteristiche	
Consumo energetico ² (Wh/kg)		Motore BLDC	•
Diametro della zona (mm)	200-240	Funzionamento automatico	Sensore qualità aria
Potenza / Potenza PowerBoost (kW)	2,2 / 3,7	Stadio intensivo con autoripristino	• (6 min)
Zona posteriore sinistra		Funzione postcottura: autospegnimento dopo alcuni minuti dalla fine della cottura	• (30 min) / (12 min)
Consumo energetico ² (Wh/kg)		Funzionamento automatico a intervalli (10 minuti ogni ora per purificare l'aria)	•
Diametro della zona (mm)	200-240	Indicatore elettronico di saturazione del filtro a carboni attivi	•
Potenza / Potenza PowerBoost (kW)	2,2 / 3,7	Tipo di filtro antigrasso	Alluminio multistrato (12)
Zona estesa sinistra		Consumo energetico ² (Wh/kg)	185,00
Consumo energetico ² (Wh/kg)		Numero di filtri antigrasso (pz)	2
Lunghezza (mm)	400	Griglia centrale in vitroceramica	•
Larghezza (mm)	240	Installazione ad espulsione / a ricircolo d'aria	• / •
Potenza / Potenza PowerBoost (kW)	3,3 / 3,7	Filtri acustici per installazione ad espulsione (raccordi acquistabili separatamente)	Z811DU0
Zona anteriore destra		Basic kit per installazione a ricircolo parzialmente canalizzato con filtro cleanAir incluso	Z821PDO
Consumo energetico ² (Wh/kg)		(da aggiungere raccordi)	
Diametro della zona (mm)	200-240	Starter kit per installazione a ricircolo non canalizzato con filtro cleanAir incluso	Z821UD0
Potenza (kW)	2,2 / 3,7	Potenza totale del motore (W)	170
Zona posteriore destra		Collegamento elettrico	
Consumo energetico ² (Wh/kg)		Lunghezza del cavo di alimentazione elettrica (mm)	110
Diametro della zona (mm)	200-240	Tipo di spina	Senza spina
Potenza / Potenza PowerBoost (kW)	2,2 / 3,7	Assorbimento massimo (kW)	7,4
Zona estesa destra		Tensione (V)	220-240
Consumo energetico ² (Wh/kg)		Frequenza (Hz)	50-60
Lunghezza (mm)	400	Corrente minima (A)	2 x 16 (32)
Larghezza (mm)	240	Certificati di omologazione	
Potenza / Potenza PowerBoost (kW)	3,3 / 3,7	E014 CE Marking	
		E027 VDE - CB DE	

• Sì / - No

¹ Informazioni dell'etichetta energetica secondo Regolamento Delegato (UE) N. 65/2014 della Commissione.

² Informazioni del consumo energetico secondo Regolamento Delegato (UE) N. 66/2014 della Commissione.

INFORMAZIONI TECNICHE PER PIANO COTTURA A INDUZIONE CON VENTILAZIONE INTEGRATA

Modello	T47TD7BN2		
Vetroceramica nera	•		
Serie	N70		
Informazioni generali del piano a induzione		Informazioni generali della cappa aspirante integrata	
Dimensioni esterne		Informazioni etichetta energetica in accordo col Regolamento (UE) N. 65/2014 ¹	
Tipo di larghezza (cm)	70	Consumo annuo di energia (kW)	61,8
Larghezza del prodotto (mm)	708	Classe di efficienza energetica	B
Profondità del prodotto (mm)	546	Efficienza fluidodinamica (%)	28,1
Altezza del prodotto sopra il piano di lavoro (mm)	8	Classe di efficienza fluidodinamica	A
Altezza del prodotto sotto il piano di lavoro (mm)	223	Efficienza luminosa (lx/W)	-
Dimensioni di incasso		Classe di efficienza luminosa	-
Larghezza della nicchia (mm)	560	Efficienza del filtraggio dei grassi (%)	94
Profondità della nicchia (mm)	490	Classe di efficienza del filtraggio dei grassi	B
Spessore minimo del piano di lavoro (mm)	16	Flusso d'aria (min./max.) a livello di potenza normale (m3/h)	161/528
Spessore minimo del piano di lavoro con forno sotto (mm)	-	Flusso d'aria massimo (m3/h)	644
Caratteristiche		Potenza sonora (min./max.) a livello di potenza normale (dB (A) re 1 pW)	42/69
Tipo di piano	A induzione	Potenza sonora massima (dB (A) re 1 pW)	74
Finitura del piano	Cornice Premium	Consumo di energia in modo spento (W)	0
	Acciaio Inox	Consumo di energia in modo standby (W)	0,3
Tipo di controllo		Informazioni aggiuntive secondo Regolamento (UE) N. 66/2014 ²	
MultiTouch		Fattore di incremento temporale	1
Livelli di potenza	17	Indice di efficienza energetica	57
FlexInduction	-	Flusso d'aria massimo (misurato al punto di massima efficienza) (m3/h)	365,8
Comblnduction	•	Pressione dell'aria misurata al punto di massima efficienza (Pa)	468
Home Connect	-	Potenza elettrica assorbita al punto di massima efficienza (W)	169,3
Numero di zone con Frying sensor	Zona anteriore dx	Potenza nominale del sistema di illuminazione (W)	-
Numero di livelli di temperatura del Frying sensor	4	Capacità di aspirazione	
Funzione Power Move	-	Livelli di aspirazione	11 (9 + 2 intensivi)
Power transfer: Impostazione di trasferimento automatico	-	Funzionamento ad espulsione d'aria	
Funzione di inizio automatico	•	A livello 1 (m3/h)	154
Funzione riaccensione: memorizzazione ultime impostazioni	•	A livello 9 (m3/h)	500
Funzione Mantenere in caldo	•	A livello intensivo (m3/h)	622
Funzione Clean/Wipe Protection: blocco della elettronica 20 sec	•	Funzionamento a ricircolo d'aria	
Count-down timer: timer di fine cottura per ogni singola zona	•	A livello 1 (m3/h)	150
Count-up timer: cronometro	•	A livello 9 (m3/h)	500
Contaminuti indipendente con segnale acustico	•	A livello intensivo (m3/h)	615
Selezione segnali acustici	•	Potenza sonora (rumorosità)	
Display Consumo di energia	•	Funzionamento ad espulsione d'aria	
EnergyTutor < 3 kW	•	Rumorosità a livello 1 (dB (A) re 1 pW)	42
Sicurezza bambini	•	Rumorosità a livello 9 (dB (A) re 1 pW)	69
Spia di calore residuo (H/h)	•	Rumorosità a livello intensivo (dB (A) re 1 pW)	74
Autospegnimento del piano	•	Zone cottura	
2 Comblnduction		Funzionamento a ricircolo d'aria	
Consumo energetico totale delle zone cottura ² (Wh/kg)	185,00	Rumorosità a livello 1 (dB (A) re 1 pW)	41
Zone cottura con funzione PotBoost	Ogni singola zona	Rumorosità a livello 9 (dB (A) re 1 pW)	68
Zone cottura con funzione PanBoost	-	Rumorosità a livello intensivo (dB (A) re 1 pW)	72
Zona anteriore sinistra		Caratteristiche	
Consumo energetico ² (Wh/kg)		Motore BLDC	•
Diametro della zona (mm)	190-210	Funzionamento automatico	-
Potenza / Potenza PowerBoost (kW)	2,2 / 3,7	Stadio intensivo con autoripristino	• (6 min)
Zona posteriore sinistra		Funzione postcottura: autospegnimento dopo alcuni minuti dalla fine della cottura	• (30 min) / (12 min)
Consumo energetico ² (Wh/kg)		Funzionamento automatico a intervalli (10 minuti ogni ora per purificare l'aria)	•
Diametro della zona (mm)	190-210	Indicatore elettronico di saturazione del filtro a carboni attivi	•
Potenza / Potenza PowerBoost (kW)	2,2 / 3,7	Tipo di filtro antigrasso	Alluminio multistrato (12)
Zona estesa sinistra		Consumo energetico ² (Wh/kg)	185,00
Consumo energetico ² (Wh/kg)		Numero di filtri antigrasso (pz)	2
Lunghezza (mm)	380	Griglia centrale in vitroceramica	•
Larghezza (mm)	210	Installazione ad espulsione / a ricircolo d'aria	• / •
Potenza / Potenza PowerBoost (kW)	3,6 / -	Filtri acustici per installazione ad espulsione (raccordi acquistabili separatamente)	Z811DU0
Zona anteriore destra		Basic kit per installazione a ricircolo parzialmente canalizzato con filtro cleanAir incluso	Z821PDO
Consumo energetico ² (Wh/kg)		(da aggiungere raccordi)	
Diametro della zona (mm)	190-210	Starter kit per installazione a ricircolo non canalizzato con filtro cleanAir incluso	Z821UD0
Potenza (kW)	2,2 / 3,7	Potenza totale del motore (W)	170
Zona posteriore destra		Collegamento elettrico	
Consumo energetico ² (Wh/kg)		Lunghezza del cavo di alimentazione elettrica (mm)	110
Diametro della zona (mm)	190-210	Tipo di spina	Senza spina
Potenza / Potenza PowerBoost (kW)	2,2 / 3,7	Assorbimento massimo (kW)	7,4
Zona estesa destra		Tensione (V)	220-240
Consumo energetico ² (Wh/kg)		Frequenza (Hz)	50-60
Lunghezza (mm)	380	Corrente minima (A)	2 x 16 (32)
Larghezza (mm)	210	Certificati di omologazione	
Potenza / Potenza PowerBoost (kW)	3,6 / -	E014 CE Marking	
		E027 VDE - CB DE	

• Sì / - No

¹ Informazioni dell'etichetta energetica secondo Regolamento Delegato (UE) N. 65/2014 della Commissione.

² Informazioni del consumo energetico secondo Regolamento Delegato (UE) N. 66/2014 della Commissione.

INFORMAZIONI TECNICHE PER PIANO COTTURA A INDUZIONE CON VENTILAZIONE INTEGRATA

Modello	T47PD7BX2		
Vetroceramica nera	•		
Serie	N70		
Informazioni generali del piano a induzione			
Informazioni generali della cappa aspirante integrata			
Dimensioni esterne			
Tipo di larghezza (cm)	70	Consumo annuo di energia (kW)	61,8
Larghezza del prodotto (mm)	684	Classe di efficienza energetica	B
Profondità del prodotto (mm)	512	Efficienza fluidodinamica (%)	28,1
Altezza del prodotto sopra il piano di lavoro (mm)	0	Classe di efficienza fluidodinamica	A
Altezza del prodotto sotto il piano di lavoro (mm)	227	Efficienza luminosa (lx/W)	-
Dimensioni di incasso			
Larghezza della nicchia (mm)	672-689	Classe di efficienza luminosa	-
Profondità della nicchia (mm)	500-516	Efficienza del filtraggio dei grassi (%)	94
Spessore minimo del piano di lavoro (mm)	16	Classe di efficienza del filtraggio dei grassi	B
Caratteristiche			
Tipo di piano	A induzione	Flusso d'aria (min./max.) a livello di potenza normale (m3/h)	161/528
Finitura del piano	Filo top	Flusso d'aria massimo (m3/h)	644
Tipo di controllo	TouchControl MultiTouch	Potenza sonora (min./max.) a livello di potenza normale (dB (A) re 1 pW)	42/69
		Potenza sonora massima (dB (A) re 1 pW)	74
		Consumo di energia in modo spento (W)	0
		Consumo di energia in modo standby (W)	0,3
Informazioni etichetta energetica in accordo col Regolamento (UE) N. 65/2014¹			
Informazioni aggiuntive secondo Regolamento (UE) N. 66/2014²			
Livelli di potenza	17	Fattore di incremento temporale	1
FlexInduction	-	Indice di efficienza energetica	57
CombiInduction	-	Flusso d'aria massimo (misurato al punto di massima efficienza) (m3/h)	365,8
Home Connect	-	Pressione dell'aria misurata al punto di massima efficienza (Pa)	468
Numero di zone con Frying sensor	Zona anteriore dx	Potenza elettrica assorbita al punto di massima efficienza (W)	169,3
Numero di livelli di temperatura del Frying sensor	4	Potenza nominale del sistema di illuminazione (W)	-
Funzione Power Move	-	Capacità di aspirazione	
Power transfer: impostazione di trasferimento automatico	-	Livelli di aspirazione	11 (9 + 2 intensivi)
Funzione di inizio automatico	-	Funzionamento ad espulsione d'aria	
Funzione riaccensione: memorizzazione ultime impostazioni	•	A livello 1 (m3/h)	154
Funzione Mantenere in caldo	•	A livello 9 (m3/h)	500
Funzione Clean/Wipe Protection: blocco della elettronica 20 sec	•	A livello intensivo (m3/h)	622
Count-down timer: timer di fine cottura per ogni singola zona	•	Funzionamento a ricircolo d'aria	
Count-up timer: cronometro	•	A livello 1 (m3/h)	150
Contaminuti indipendente con segnale acustico	•	A livello 9 (m3/h)	500
Selezione segnali acustici	•	A livello intensivo (m3/h)	615
Display Consumo di energia	•	Potenza sonora (rumorosità)	
EnergyTutor < 3 kW	•	Funzionamento ad espulsione d'aria	
Sicurezza bambini	•	Rumorosità a livello 1 (dB (A) re 1 pW)	42
Spia di calore residuo (H/h)	•	Rumorosità a livello 9 (dB (A) re 1 pW)	69
Autospegnimento del piano	•	Rumorosità a livello intensivo (dB (A) re 1 pW)	74
Zone cottura			
Consumo energetico totale delle zone cottura ² (Wh/kg)	2 CombiInduction	Funzionamento a ricircolo d'aria	
Zone cottura con funzione PotBoost	Ogni singola zona	Rumorosità a livello 1 (dB (A) re 1 pW)	41
Zone cottura con funzione PanBoost	-	Rumorosità a livello 9 (dB (A) re 1 pW)	68
		Rumorosità a livello intensivo (dB (A) re 1 pW)	72
Zona anteriore sinistra			
Caratteristiche			
Consumo energetico ² (Wh/kg)		Motore BLDC	•
Diametro della zona (mm)	190-210	Funzionamento automatico	-
Potenza / Potenza PowerBoost (kW)	2,2 / 3,7	Stadio intensivo con autoripristino	• (6 min)
Zona posteriore sinistra			
Consumo energetico ² (Wh/kg)		Funzione postcottura: autospegnimento dopo alcuni minuti dalla fine della cottura	• (30 min) / (12 min)
Diametro della zona (mm)	190-210	Funzionamento automatico a intervalli (10 minuti ogni ora per purificare l'aria)	•
Potenza / Potenza PowerBoost (kW)	2,2 / 3,7	Indicatore elettronico di saturazione del filtro a carboni attivi	•
Zona estesa sinistra			
Consumo energetico ² (Wh/kg)	185,00	Tipo di filtro antigraasso	Alluminio multistrato (12)
Lunghezza (mm)	380	Numero di filtri antigraasso (pz)	2
Larghezza (mm)	210	Griglia centrale in vetroceramica	•
Potenza / Potenza PowerBoost (kW)	3,6 / -	Installazione ad espulsione / a ricircolo d'aria	• / •
Zona anteriore destra			
Consumo energetico ² (Wh/kg)		Filtri acustici per installazione ad espulsione (raccordi acquistabili separatamente)	ZB11DU0
Diametro della zona (mm)	190-210	Basic kit per installazione a ricircolo parzialmente canalizzato con filtro cleanAir incluso (da aggiungere raccordi)	ZB21PD0
Potenza (kW)	2,2 / 3,7	Starter kit per installazione a ricircolo non canalizzato con filtro cleanAir incluso	ZB21UD0
Zona posteriore destra			
Consumo energetico ² (Wh/kg)		Potenza totale del motore (W)	170
Diametro della zona (mm)	190-210	Collegamento elettrico	
Potenza / Potenza PowerBoost (kW)	2,2 / 3,7	Lunghezza del cavo di alimentazione elettrica (mm)	110
Zona estesa destra			
Consumo energetico ² (Wh/kg)	185,00	Tipo di spina	Senza spina
Lunghezza (mm)	380	Assorbimento massimo (kW)	7,4
Larghezza (mm)	210	Tensione (V)	220-240
Potenza / Potenza PowerBoost (kW)	3,6 / -	Frequenza (Hz)	50-60
		Corrente minima (A)	2 x 16 (32)
Certificati di omologazione			
		E014 CE Marking	
		E027 VDE - CB DE	

• Sì / - No

¹ Informazioni dell'etichetta energetica secondo Regolamento Delegato (UE) N. 65/2014 della Commissione.

² Informazioni del consumo energetico secondo Regolamento Delegato (UE) N. 66/2014 della Commissione.

INFORMAZIONI TECNICHE PER PIANI COTTURA A INDUZIONE

Modello	T59TS5RN0	T59PS5RX0	T59F55RX2
Tipologia	induzione	induzione	induzione
Colore	acciaio inox, nero	nero	nero
Serie	N90	N90	N90
Peso			
Peso netto (kg)	24,00	24,00	21,60
Zone di cottura			
Dimensioni del 1° elemento riscaldante (mm)			
Potenza del 1° elemento riscaldante (kW)			
Dimensioni del 2° elemento riscaldante (mm)			
Potenza del 2° elemento riscaldante (kW)			
Dimensioni del 3° elemento riscaldante (mm)	400 x 230	400 x 230	400 x 230
Potenza del 3° elemento riscaldante (kW)	3.3	3.3	3.3
Dimensioni del 4° elemento riscaldante (mm)	210/260/320	210/260/320	210/260/320
Potenza del 4° elemento riscaldante (kW)	3.3	3.3	3.3
Dimensioni del 5° elemento riscaldante (mm)			
Potenza del 5° elemento riscaldante (kW)			
Dimensioni del 6° elemento riscaldante (mm)	400 x 230	400 x 230	400 x 230
Potenza del 6° elemento riscaldante (kW)	3.3	3.3	3.3
Efficienza energetica			
Tot	181,7 Wh/kg	181,7 Wh/kg	181,7 Wh/kg
Centro frontale			
Centro posteriore	175,0 Wh/kg	175,0 Wh/kg	175,0 Wh/kg
Anteriore sx			
Anteriore dx			
Posteriore sx			
Posteriore dx			
Flexi sx	185,0 Wh/kg	185,0 Wh/kg	185,0 Wh/kg
Flexi centro			
Flexi dx	185,0 Wh/kg	185,0 Wh/kg	185,0 Wh/kg
Collegamenti elettrici			
Potenza max. assorbita (W)	11100	11100	11100
Frequenza (Hz)	50; 60	60; 50	50; 60
Tensione (V)	220-240	220-240	220-240
Certificati di omologazione			
Certificati di omologazione	E014 CE Marking E07F AENOR N Mark - CB ES	E014 CE Marking E07F AENOR N Mark - CB ES	E014 CE Marking E07F AENOR N Mark - CB ES

Modello	T50FS41X0	T68TL6UN2	T68PL6UX2
Tipologia	induzione	induzione	induzione
Colore	nero	acciaio inox, nero	nero
Serie	N90	N90	N90
Peso			
Peso netto (kg)	19,00	18,60	17,90
Zone di cottura			
Dimensioni del 1° elemento riscaldante (mm)	190/210	230x200	230x200
Potenza del 1° elemento riscaldante (kW)	2.2	2.20	2.20
Dimensioni del 2° elemento riscaldante (mm)	190/210	230x200	230x200
Potenza del 2° elemento riscaldante (kW)	2.2	2.20	2.20
Dimensioni del 3° elemento riscaldante (mm)	190/210	400x230	400x230
Potenza del 3° elemento riscaldante (kW)	2.2	3.30	3.30
Dimensioni del 4° elemento riscaldante (mm)	190/210	230x200	230x200
Potenza del 4° elemento riscaldante (kW)	2.2	2.20	2.20
Dimensioni del 5° elemento riscaldante (mm)		230x200	230x200
Potenza del 5° elemento riscaldante (kW)		2.20	2.20
Dimensioni del 6° elemento riscaldante (mm)		400x230	400x230
Potenza del 6° elemento riscaldante (kW)		3.30	3.30
Efficienza energetica			
Tot	185,0 Wh/kg	185,0 Wh/kg	185,0 Wh/kg
Centro frontale			
Centro posteriore			
Anteriore sx			
Anteriore dx			
Posteriore sx			
Posteriore dx			
Flexi sx	185,0 Wh/kg	185,0 Wh/kg	185,0 Wh/kg
Flexi centro			
Flexi dx	185,0 Wh/kg	185,0 Wh/kg	185,0 Wh/kg
Collegamenti elettrici			
Potenza max. assorbita (W)	7400	7400	7400
Frequenza (Hz)	50; 60	50; 60	50; 60
Tensione (V)	220-240	220-240	220-240
Certificati di omologazione			
	E014 CE Marking E07F AENOR N Mark - CB ES	E014 CE Marking E07F AENOR N Mark - CB ES	E014 CE Marking E07F AENOR N Mark - CB ES

INFORMAZIONI TECNICHE PER PIANI COTTURA A INDUZIONE

Modello	T68TS6RN0	T68PS6RX0	T68FS6RX2
Tipologia	induzione	induzione	induzione
Colore	acciaio inox, nero	nero	nero
Serie	N90	N90	N90
Peso			
Peso netto (kg)	20,00	20,00	17,50
Zone di cottura			
Dimensioni del 1° elemento riscaldante (mm)	230x200	230x200	230x200
Potenza del 1° elemento riscaldante (kW)	2.20	2.20	2.20
Dimensioni del 2° elemento riscaldante (mm)	230x200	230x200	230x200
Potenza del 2° elemento riscaldante (kW)	2.20	2.20	2.20
Dimensioni del 3° elemento riscaldante (mm)	400x230	400x230	400x230
Potenza del 3° elemento riscaldante (kW)	3.30	3.30	3.30
Dimensioni del 4° elemento riscaldante (mm)	230x200	230x200	230x200
Potenza del 4° elemento riscaldante (kW)	2.20	2.20	2.20
Dimensioni del 5° elemento riscaldante (mm)	230x200	230x200	230x200
Potenza del 5° elemento riscaldante (kW)	2.20	2.20	2.20
Dimensioni del 6° elemento riscaldante (mm)	400x230	400x230	400x230
Potenza del 6° elemento riscaldante (kW)	3.30	3.30	3.30
Efficienza energetica			
Tot	185,0 Wh/kg	185,0 Wh/kg	185,0 Wh/kg
Centro frontale			
Centro posteriore			
Anteriore sx			
Anteriore dx			
Posteriore sx			
Posteriore dx			
Flexi sx	185,0 Wh/kg	185,0 Wh/kg	185,0 Wh/kg
Flexi centro			
Flexi dx	185,0 Wh/kg	185,0 Wh/kg	185,0 Wh/kg
Collegamenti elettrici			
Potenza max. assorbita (W)	7400	7400	7400
Frequenza (Hz)	60; 50	50; 60	50; 60
Tensione (V)	220-240	220-240	220-240
Certificati di omologazione			
	E014 CE Marking	E014 CE Marking	E014 CE Marking
	E07F AENOR N Mark - CBES	E07F AENOR N Mark - CBES	E07F AENOR N Mark - CBES

Modello	T58TS21N0	T58PS21X0	T57TS61N0
Tipologia	induzione	induzione	induzione
Colore	acciaio inox, nero	nero	acciaio inox, nero
Serie	N90	N90	N90
Peso			
Peso netto (kg)	17,00	17,00	15,00
Zone di cottura			
Dimensioni del 1° elemento riscaldante (mm)	180	180	
Potenza del 1° elemento riscaldante (kW)	1.8	1.8	
Dimensioni del 2° elemento riscaldante (mm)			190/240
Potenza del 2° elemento riscaldante (kW)			2.2
Dimensioni del 3° elemento riscaldante (mm)	145	145	190/240
Potenza del 3° elemento riscaldante (kW)	1.4	1.4	2.2
Dimensioni del 4° elemento riscaldante (mm)			190/240
Potenza del 4° elemento riscaldante (kW)			2.2
Dimensioni del 5° elemento riscaldante (mm)	400 x 200	400 x 200	
Potenza del 5° elemento riscaldante (kW)	2.2	3.3	
Dimensioni del 6° elemento riscaldante (mm)			
Potenza del 6° elemento riscaldante (kW)			
Efficienza energetica			
Tot	171,3 Wh/kg	171,3 Wh/kg	175,0 Wh/kg
Centro frontale			
Centro posteriore	170,0 Wh/kg	170,0 Wh/kg	
Anteriore sx	170,0 Wh/kg	170,0 Wh/kg	
Anteriore dx			
Posteriore sx	170,0 Wh/kg	170,0 Wh/kg	
Posteriore dx			
Flexi sx			175,0 Wh/kg
Flexi centro			
Flexi dx	175,0 Wh/kg	175,0 Wh/kg	175,0 Wh/kg
Collegamenti elettrici			
Potenza max. assorbita (W)	7400	7400	7400
Frequenza (Hz)	50; 60	60; 50	50; 60
Tensione (V)	220-240	220-240	220-240
Certificati di omologazione			
	E014 CE Marking	E014 CE Marking	E014 CE Marking
	E07F AENOR N Mark - CBES	E07F AENOR N Mark - CBES	E07F AENOR N Mark - CBES

INFORMAZIONI TECNICHE PER PIANI COTTURA A INDUZIONE

Modello	T66TS6RN0	T56TS51N0
Tipologia	induzione	induzione
Colore	acciaio inox, nero	acciaio inox, nero
Serie	N90	N90
Peso		
Peso netto (kg)	17,00	15,00
Zone di cottura		
Dimensioni del 1° elemento riscaldante (mm)		
Potenza del 1° elemento riscaldante (kW)		
Dimensioni del 2° elemento riscaldante (mm)	380 x 230	200/240
Potenza del 2° elemento riscaldante (kW)	3.3	2.2
Dimensioni del 3° elemento riscaldante (mm)		145
Potenza del 3° elemento riscaldante (kW)		1.4
Dimensioni del 4° elemento riscaldante (mm)		210
Potenza del 4° elemento riscaldante (kW)		2.2
Dimensioni del 5° elemento riscaldante (mm)		
Potenza del 5° elemento riscaldante (kW)		
Dimensioni del 6° elemento riscaldante (mm)	380 x 230	
Potenza del 6° elemento riscaldante (kW)	3.3	
Efficienza energetica		
Tot	175,0 Wh/kg	171,7 Wh/kg
Centro frontale		
Centro posteriore		
Anteriore sx		
Anteriore dx		170,0 Wh/kg
Posteriore sx		
Posteriore dx		170,0 Wh/kg
Flexi sx	175,0 Wh/kg	175,0 Wh/kg
Flexi centro		
Flexi dx	175,0 Wh/kg	
Collegamenti elettrici		
Potenza max. assorbita (W)	7400	7400
Frequenza (Hz)	60; 50	50; 60
Tensione (V)	220-240	220-240
Certificati di omologazione		
	E014 CE Marking	E014 CE Marking
	E07F AENOR N Mark - CBES	E07F AENOR N Mark - CBES

ACCENDI
LA TUA PASSIONE
IN CUCINA



PIANI A GAS



Cucinare come i professionisti – con il gas.



Grazie a FlameSelect®, la fiamma del gas si adatta alla ricetta e non viceversa. Che si scelga di cuocere una bistecca a fuoco vivo, portare a ebollizione la pasta o lasciar rosolare un arrosto, è possibile impostare il calore con la massima precisione.

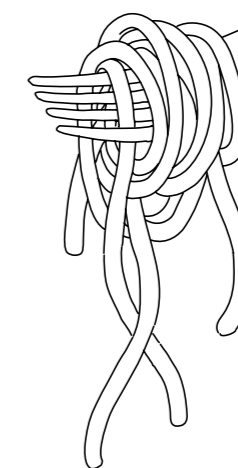



1 5 INGREDIENTI CHIAVE DELLA COTTURA A GAS NEFF

- ① Grazie alla tecnologia FlameSelect®, basta selezionare uno dei 9 livelli per vedere immediatamente come la fiamma aumenta o diminuisce in base alle esigenze.
- ② Per la prima volta cucinare utilizzando il gas sarà semplice quanto con un piano a induzione. Grazie alla tecnologia FlameSelect®, ad ogni step della manopola corrisponde una determinata intensità di fiamma, che sarà sempre la stessa, per ottenere i migliori risultati, di volta in volta.
- ③ Il caratteristico movimento step by step della manopola non è solo piacevole da provare, ma grazie anche all'ausilio del display puoi avere sempre tutto sotto controllo. Prova a far ruotare la manopola e stupisciti ad osservare il risultato immediato sulla fiamma!
- ④ La tecnologia Dual Wok offre la possibilità di scegliere tra una o due fiamme, che agiscono indipendentemente in base alle singole esigenze. Per disporre sempre della potenza più adatta al tuo piatto, fino a 6kW.
- ⑤ Grazie alla tecnologia a sensori, l'indicatore di calore residuo continua a vegliare su di te, anche a piano cottura spento. Se sul display viene visualizzata la lettera 'H', faresti meglio a non toccare la zona cottura. Quando è accesa la lettera 'h', la fase di raffreddamento del piano a gas è quasi terminata ed è ora di prendere uno strofinaccio.

FINALMENTE OGNI COTTURA HA LA SUA FIAMMA



Prepara ogni piatto nel modo giusto, semplicemente con FlameSelect® ed i suoi 9 livelli

Grazie a FlameSelect®, la fiamma del gas si adatta alla ricetta e non viceversa. Che si scelga di cuocere una bistecca a fuoco vivo, portare a ebollizione la pasta o lasciar rosolare un arrosto, è possibile impostare il calore desiderato proprio come con un piano a induzione. Basta selezionare uno dei 9 livelli per vedere immediatamente come la fiamma aumenta o diminuisce in base alle esigenze. Per la prima volta cucinare utilizzando il gas è semplice quanto cucinare con un piano a induzione. Indipendentemente dalla ricetta, sarà sempre un vero piacere.



Con il design delle manopole, cucinare non rappresenta solo una passione, ma anche una piacevole esperienza. Presa e maneggevolezza sono state ottimizzate per la massima ergonomia.



DUE CORONE DI FUOCO INDIPENDENTI:
DUAL WOK

PROVA IL MOVIMENTO
STEP-BY-STEP DELLA MANOPOLA
E STUPEFICATI GUARDANDO
IL RISULTATO SULLA FIAMMA!





UNA GUARDIA DEL CORPO IMPECCABILE: L'INDICATORE DI CALORE RESIDUO

“Spento” e “freddo” non sono la stessa cosa. Una volta spento il piano cottura, l'indicatore di calore residuo continua a vegliare su di te. Se viene visualizzata la lettera 'H', faresti meglio a non toccare la zona cottura. Quando è accesa la lettera 'h', la fase di raffreddamento del piano è quasi terminata ed è ora di prendere lo strofinaccio. Nessun simbolo? Bene! La pulizia del piano cottura può iniziare.

Controlla il cibo, non la fiamma. Il nostro display consente la visualizzazione del livello di calore, preciso da 1 a 9.



UNA RICETTA PER OGNI STEP

Con FlameSelect® potrai cucinare ottenendo sempre il migliore risultato: ad ogni step della manopola corrisponde una determinata intensità di fiamma. Diventerà un'abitudine, ad esempio, far bollire l'acqua a step 9, sciogliere il cioccolato a step 1 o fare cuocere il sugo a step 4.

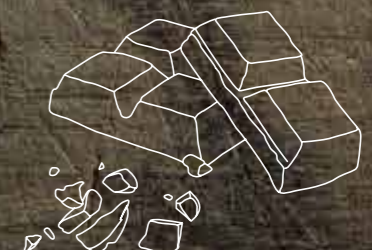

PIANI COTTURA A GAS.

Come leggere la tabella?

1. Scegli le caratteristiche principali che stai cercando per il tuo nuovo elettrodomestico NEFF, nella colonna di sinistra
2. Individua i vantaggi di ogni Serie per affinare la selezione
3. Utilizza queste informazioni per approfondire le dotazioni dei modelli che possono interessarti

		N 90	
		> FlameSelect > Vetroceramica > Display digitale	
Tipo		Griglie in ghisa	
Piani cottura a gas in vetroceramica	90 cm	T29TA79N0  	
	75 cm	T27TA69N0  	

N 90

PIANO COTTURA A GAS IN VETROCERAMICA

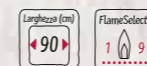

T29TA79N0

€ 1.550,00

EAN 4242004203636

Caratteristiche principali

- Cornice in acciaio inox
- 5 fuochi a gas di cui:
 - 1 fuoco Wok da 6 kW, 1 fuoco rapido, 2 fuochi semirapidi, 1 fuoco ausiliario
- Dual Wok: elevata potenza selezionabile su 1 o 2 fiamme
- Accensione ad una mano
- Griglie d'appoggio in ghisa lavabili in lavastoviglie

Sistema di controllo

- Tecnologia FlameSelect: puoi impostare con precisione la potenza della fiamma su 9 diversi livelli
- Indicatore digitale di livello fiamma
- Termosicurezza
- Spia di calore residuo

Altre caratteristiche

- Lunghezza cavo di collegamento: 150 cm
- Predisposto per gas metano (20 mbar)
- Ugelli per gas liquido inclusi (28-30/37 mbar)

N 90

PIANO COTTURA A GAS IN VETROCERAMICA

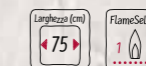

T27TA69N0

€ 1.275,00

EAN 4242004203551

Caratteristiche principali

- Cornice in acciaio inox
- 5 fuochi a gas di cui:
 - 1 fuoco Wok da 4.2 kW, 1 fuoco rapido, 2 fuochi semirapidi, 1 fuoco ausiliario
- Dual Wok: elevata potenza selezionabile su 1 o 2 fiamme
- Accensione ad una mano
- Griglie d'appoggio in ghisa lavabili in lavastoviglie

Sistema di controllo

- Tecnologia FlameSelect: puoi impostare con precisione la potenza della fiamma su 9 diversi livelli
- Indicatore digitale di livello fiamma
- Termosicurezza
- Spia di calore residuo

Altre caratteristiche

- Lunghezza cavo di collegamento: 150 cm
- Predisposto per gas metano (20 mbar)
- Ugelli per gas liquido inclusi (28-30/37 mbar)

SCHEMI DI INSTALLAZIONE PER PIANI COTTURA A GAS

T29TA79N0



T27TA69N0



INFORMAZIONI TECNICHE PER PIANI COTTURA A GAS

Modello	T29TA79N0	T27TA69N0
Tipologia	piano a gas	piano a gas
Colore	acciaio inox, nero	acciaio inox, nero
Serie	N90	N90
Peso		
Peso netto (kg)	18,00	14,00
Zone di cottura		
Potenza del 1° elemento riscaldante (kW)	0.3-6	0.4-1.9
Potenza del 2° elemento riscaldante (kW)	0.3-1.1	0.4-1.9
Potenza del 3° elemento riscaldante (kW)	0.4-1.9	0.18-4.2
Potenza del 4° elemento riscaldante (kW)	0.6-2.8	0.6-2.8
Potenza del 5° elemento riscaldante (kW)	0.4-1.9	0.3-1.1
Potenza del 6° elemento riscaldante (kW)		
Efficienza energetica		
Tot	59,2 %	60,0 %
Anteriore sx	55,0 %	61,0 %
Posteriore sx		61,0 %
Centrale	61,0 %	58,0 %
Posteriore centrale		
Anteriore dx	61,0 %	
Posteriore dx	60,0 %	60,0 %
Dotazione		
Tipo di dispositivo di sicurezza per il gas	termoelettrico	termoelettrico
Tipo di griglia	griglie in ghisa	griglie in ghisa
Collegamenti elettrici		
Potenza max. (W)	13700	11900
Frequenza (Hz)	60; 50	60; 50
Tensione (V)	220-240	220-240
Certificati di omologazione		
	E07E CE 0099 - AENOR	E07E CE 0099 - AENOR
	EOCE EAC Mark black	EOCE EAC Mark black

GLI ACCESSORI SPECIALI PER PIANI COTTURA A GAS

	Modello	Descrizione
	Z2480X0 EAN 4242004121251 € 41,00	PIASTRA PER COTTURELENTE
	Z2402X0 EAN 4242004127666 € 8,00	SUPPORTO PER CAFFETTIERA
	Z9914X0 EAN 4242004117971 € 81,00	LISTELLO DI CONGIUNZIONE (per montaggio combinato in un'unica nicchia di incasso)

PER RESPIRARE SOLO IL PROFUMO
DELLA TUA CREATIVITÀ



CAPPE ASPIRANTI



Silenziose e potenti:
la tua cucina ringrazia.



Ogni cuoco, così come ogni cucina, è diverso. Ed è bello che sia così perché da oggi potrai esprimere la tua personalità anche attraverso la scelta di una cappa aspirante. Con le nuove cappe di NEFF potrai trovare nuovi spazi in cui collezionare idee, ispirazioni e tutto ciò che ti rende il cuoco che sei.





15 INGREDIENTI CHIAVE DELL'ASPIRAZIONE NEFF

1. Made in Germany: le cappe decorative NEFF sono prodotte, da oltre 140 anni, nella fabbrica della regione tedesca di Baden-Württemberg. L'esperienza ed il knowhow che derivano dalla possibilità di produrre più di un milione di cappe all'anno, per tutto il mondo, sono a garanzia di ottimi risultati su tutti i fronti: design, qualità ed efficacia.
2. Nuova cappa GlassDraft con doppia possibilità di installazione: montaggio filo top e combinazione con piano cottura doppia dimensione: 80 e 90 cm
3. Cappa a parete inclinata con profili Graphite Grey: combinazione ideale con il forno Slide&Hide® Graphite Grey.
4. Il nuovo motore BLDC Efficient Drive senza spazzole garantisce massima silenziosità, altissima potenza di aspirazione ed è garantito sino a 10 anni.
5. Grazie a CleanAir non è necessario avere la presa d'aria in cucina, con conseguente risparmio di energia. Il sistema ideale per le case in classe A. La sua grande superficie, che raggiunge una dimensione pari a 50 campi da calcio, assicura un'aspirazione totale di odori e grassi.

UN NUOVO MODO DI VIVERE LA CUCINA



Il cuore della tua cucina: la nuova cappa aspirante da piano Glass Draft

Come fa un oggetto dal design minimal a scatenare tanta emozione? Sarà per la sua bellezza mai vista prima? O per le sue funzioni eccezionali e i materiali pregiati? Dotata di estrema eleganza, la nuova cappa aspirante Glass Draft si distingue anche per la sua silenziosità e funzionalità. L'innovativa Tecnologia Guided Air e l'elevata potenza di aspirazione ti libera da fumi e odori, anche quelli più intensi, a prescindere da dove sono posizionate pentole e padelle sul piano cottura. Ottimizza lo spazio nella tua cucina con la cappa Glass Draft, che appare solo quando serve. In più, grazie ad Home Connect, puoi usare l'App per divertirti ad impostare il colore dell'illuminazione a led posta lungo l'intero profilo del vetro, scegliendo tra tantissime tonalità. Il suo design funzionale ti permette di estrarre i filtri della cappa al semplice tocco di un pulsante e senza alcuna fatica. Non ti resta che inserirli nella tua lavastoviglie e avviare il programma di lavaggio, per una cucina sempre perfettamente pulita. Goditi la nuova cappa Glass Draft, destinata a diventare l'elettrodomestico dei sogni della tua cucina.





INFINITE POSSIBILITÀ DI COMBINAZIONE



Progetta la cucina dei tuoi sogni senza porti limiti

La nuova Glass Draft è stata progettata per abbinarsi alla perfezione con i piani cottura NEFF e creare degli ambienti unici e dal design sorprendente. Scegli tra diverse possibili soluzioni di installazione e progetta la tua cucina secondo le tue esigenze. Una possibilità è l'installazione a filo top, lasciando uno spazio tra piano cottura e la cappa. In questo caso sono necessari due fori nel top della cucina, installando i due elettrodomestici separatamente. Oppure l'installazione seamless, creando un unico foro per piano e cappe, dove piano e cappa risultano come un unico elettrodomestico, creando una splendida continuità visiva tra i due elettrodomestici e offrendo una soluzione molto elegante e unica nel suo genere.



TECNOLOGIA GUIDED AIR

Capacità di aspirazione del vapore equamente distribuita su tutta la superficie del piano cottura

Inspira a fondo e... respira aria fresca! Grazie all'innovativa tecnologia Guided Air, puoi dire addio a fumi e odori. Grazie ad un'aspirazione estremamente efficace, puoi soffriggere le cipolle e far cuocere le tue pietanze senza temere che gli odori si diffondano in tutta la casa, a prescindere dalla posizione delle pentole e delle padelle sul piano cottura. Vivi una nuova e unica esperienza in cucina.



PANNELLO IN VETRO CON ILLUMINAZIONE

Lasciati ispirare dalle infinite sfumature di colore per dare un tocco di personalità alla nuova cappa Glass Draft

Tonalità vivaci o note soffuse? A te la scelta. Collega la cappa Glass Draft all'App Home Connect e scegli tra ben 16,7 milioni di sfumature di colore per creare atmosfere uniche in cucina. Sorprendi i tuoi ospiti e divertiti a creare la giusta atmosfera per le tue serate.



ACCESSO FILTRI FACILITATO

Facili da rimuovere e da pulire

Basta premere un pulsante per estrarre i filtri e lasciare che la lavastoviglie si occupi della loro pulizia. Non solo, l'indicatore di saturazione dei filtri ti avverte quando hanno bisogno di essere puliti così la cappa manterrà sempre elevati livelli di performance di aspirazione.

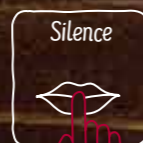

SILENZIOSITÀ

Design ottimizzato per ridurre al massimo il livello di rumorosità

Carne che sfrigola, risotto che sobbolle, mais che scoppietta. Chi ha detto che cucinare è solo una questione di odori e sapori? Anche il suono vuole la sua parte in cucina. La cappa Glass Draft è progettata per funzionare silenziosamente, eliminando vapori e fumi. Così tu puoi concentrarti sulle preparazioni delle tue ricette senza pensieri.



T59PS5RX0



- TwistPadFire®
- Doppia zona Flex
- Home Connect
- 90cm

T68PS6RX0



- TwistPadFire®
- Doppia zona Flex
- Home Connect
- 80cm

T68PL6UX2



- Zone Light
- TwistPadFire®
- Doppia zona Flex
- Home Connect
- 80cm

I98WMM1S5



- A filo
- 90cm

I88WMM1S5



- A filo
- 80cm

I88WMM1S5



- A filo
- 80cm

SCOPRI LE
POSSIBILI
COMBINAZIONI

* Soluzione possibile anche con installazione a filo.



T59FS5RX2

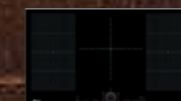

- TwistPadFire®
- Doppia zona Flex
- Home Connect
- 90cm

T68FS6RX2



- TwistPadFire®
- Doppia zona Flex
- Home Connect
- 80cm

I98WMM1S7



- Installazione ad appoggio
- 90cm

I88WMM1S7



- Installazione ad appoggio
- 80cm

IL TUO SPAZIO CREATIVO



Una cucina che lascia spazio alla tua personalità

Una cucina in pieno fermento è una cucina ricca di ispirazione, dal sobbollire dell'agnello che cuoce lentamente agli aromi di una riduzione di vino rosso. La cappa DesignCreative non intralcia i movimenti e ripulisce l'aria silenziosamente, creando atmosfere sempre diverse ed originali. Sprigiona tutta la tua creatività: personalizza con disegni, magneti e messaggi e utilizza la mensola per avere i tuoi libri di ricette a portata di mano.



MAGNETICA

SUPERFICIE
PERSONALIZZABILE

MENSOLA
PER LIBRI



AUTOMATICA E COLLEGATA AL PIANO COTTURA

Quando sei concentrato in cucina non vuoi perdere tempo con le impostazioni della cappa aspirante. Fortunatamente, il sistema automatico di aspirazione, controllato da sensori, si occupa di gestire ogni cosa dal momento in cui accendi i fornelli. Ciò non significa che la cappa funzioni sempre alla massima potenza: quando il sensore rileva vapore o aromi intensi, la cappa aspirante prende vita, attivandosi quando necessario. Ma non solo, perchè oggi puoi gestire la potenza di aspirazione anche direttamente dal tuo piano cottura a induzione!



CAPPA TELESCOPICA

Appare solo quando è necessario, integrandosi alla perfezione con il design delle cucine più moderne, soprattutto quelle a isola.



Il sistema di luci Soft Light illumina il tuo piano di lavoro e può essere regolato in base alle esigenze.



CAPPE A SOFFITTO



Posizionate a filo con il soffitto, depurano l'aria della cucina in modo ottimale. Grazie alla loro estetica a scomparsa alleggeriscono ogni ambiente. Oggi i nuovi modelli plug & play ne rendono l'installazione ancora più semplice.



Il loro sistema di luci a LED diventa un'elegante fonte di illuminazione per la tua cucina.



CONTROLLO
SEMPLICE E VELOCE
CON TELECOMANDO

CAPPA AD ISOLA



La cappa ad isola, concepita per aspirare grandi volumi d'aria, è disponibile con larghezza da 90 cm.



NUOVA CAPPA A PARETE GRAPHITE GREY



Le cappe a parete NEFF con design inclinato possono essere gestite direttamente dal piano cottura NEFF e sono dotate di Home Connect.



Basta solo tirare il pannello per dare una spinta al flusso d'aria.



MOTORE EFFICIENTDRIVE®



Il massimo dell'efficacia. Il massimo della discrezione

Il nuovo motore EfficientDrive® senza spazzole, usato per la maggior parte delle cappe aspiranti NEFF, sorprende per risultati di aspirazione e prestazioni rispetto ad un normale motore.

Un'altissima qualità, **garantita fino a 10 anni.**

MASSIMA POTENZA: Il suo design compatto, inserito direttamente nella struttura della cappa, ottimizza il flusso d'aria e permette di raggiungere una potenza di aspirazione fino a 980 m3/h.

ALTA EFFICIENZA: Grazie all'assenza delle spazzole, è stato eliminato il classico rumore durante l'utilizzo della cappa, è migliorato il rendimento, con conseguente diminuzione del consumo energetico.

GRANDE SILENZIOSITÀ: Motore senza spazzole è anche sinonimo di grande silenziosità. Il massimo per te che ami cucinare a lungo nella tua cucina.



MAI PIÙ ODORI IN CUCINA



Il filtro CleanAir Plus

Uno speciale filtro a carboni attivi, posizionato all'estremità del canale di espulsione, garantisce la massima efficacia di aspirazione e la massima silenziosità. La grande superficie del filtro, che raggiunge una dimensione pari a 50 campi da calcio, assicura un'aspirazione totale di odori e grassi e non necessita di essere sostituito per almeno un anno.



Il modo più efficiente per eliminare gli odori e i vapori della cottura.

Grazie alla superficie estesa dei filtri, il modulo a ricircolo CleanAir Plus può neutralizzare fino al 95% di odori (fino a 98% per modelli con 2 unità filtranti), lasciando solo aria fresca e pulita: circa 25% superiore rispetto a un sistema di aspirazione a ricircolo tradizionale e con la qualità e la potenza paragonabile a un sistema di aspirazione a espulsione.

EFFICIENTDRIVE® + LUCI A LED: UN'UNIONE EFFICIENTE

Energy

A+

Le cappe NEFF con motore EfficientDrive® e illuminazione a LED ti permettono di risparmiare fino all'80% di energia elettrica rispetto ad una cappa aspirante con motore tradizionale e luci alogene. Grazie alla combinazione di queste due tecnologie, le cappe NEFF raggiungono la classe di efficienza energetica A+(*).

(*In accordo alla Regolamentazione Europea n° 65/2014.

RIDUZIONE DI ODORI











In conformità alla normativa europea EC 61591: 1997 + A1: 2005.

CAPPE ASPIRANTI.

Come leggere la tabella?

1. Scegli le caratteristiche principali che stai cercando per il tuo nuovo elettrodomestico NEFF, nella colonna di sinistra
2. Individua i vantaggi di ogni Serie per affinare la selezione
3. Utilizza queste informazioni per approfondire le dotazioni dei modelli che possono interessarti

		N 90	
Tipo		90 cm	80 cm
Cappe aspiranti	Cappa ad isola	 <p>I96BMV5N5</p>	
	Cappe a muro	<p>Design piatto</p>  <p>D95FRW1S1</p> <hr/> <p>Design inclinato</p>  <p>NUOVO D96IMW1G1</p>	
	Cappa da piano	<p>NUOVO I98WMM1S5</p>  <p>NUOVO I98WMM1S7</p>  <p>D95DAP8N0</p> 	<p>NUOVO I88WMM1S5</p>  <p>NUOVO I88WMM1S7</p> 
	Cappa a soffitto	 <p>I97CQS9S5</p>	

N 90

CAPPA ASPIRANTE A SOFFITTO IN ACCIAIO CON FINITURA NERA E VETRO BIANCO

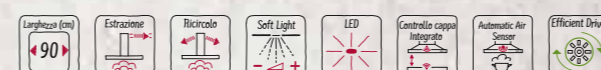

I97CQS9S5

€ 2.000,00

EAN 4242004234838

Caratteristiche principali

- Funzionamento ad espulsione o a ricircolo d'aria
- Per il funzionamento a ricircolo è necessario l'utilizzo del kit di ricircolo CleanAir o del normale kit di ricircolo
- Per montaggio ad isola sopra zone di cottura
- Aspirazione perimetrale

Sistema di controllo

- Controllo tramite telecomando
- Regolazione velocità ed illuminazione
- Home Connect
- Controllo tramite piano cottura

Altre caratteristiche

- 3 velocità selezionabili più 2 velocità intensive
- Livello intensivo con reset automatico, 6 min
- Aspirazione intervallata
- Sensore di qualità dell'aria
- Regolazione luminosità
- Illuminazione Softlight
- Funzione riduzione rumore
- Motore BLDC altamente efficiente
- Illuminazione LED
- Max. capacità estrazione: 933 m³/h
- Capacità di estrazione in modalità ricircolo: Max. uso normale: 419 m³/h, Intensivo: 637 m³/h
- Rumorosità in modalità ricircolo: Max. uso normale: 63 dB(A) re 1 pW (50 dB(A) re 20 µPa pressione sonora) Intensivo: 72 dB(A) re 1 pW (59 dB(A) re 20 µPa pressione sonora)

Etichetta energetica

- Livello sonoro min./max. a livello di potenza normale: 41/56 dB (A) re 1 pW*
- Classe di efficienza energetica: A*
- Consumo annuo di energia (kWh): 47.6 kWh*
- Classe di efficienza energetica del motore: A*
- Classe di efficienza energetica della illuminazione: B*
- Classe di efficienza energetica del filtro grassi: B*

*In accordo con il Regolamento Delegato (UE) N. 65/2014

N 90

CAPPA ASPIRANTE TELESCOPICA DA PIANO IN VETRO

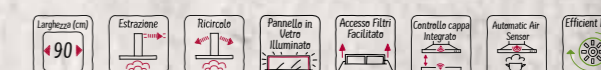

I98WMM1S5

€ 3.100,00

EAN 4242004249726

Caratteristiche principali

- Per montaggio a filo sul piano di lavoro in basi da 90 cm
- Design in vetro trasparente e dotato di bordi luminosi. Colori modificabili tramite l'app HomeConnect
- Tecnologia Guided Air: assicura un'estrazione uniforme su tutto il piano cottura, anche nelle zone più lontane
- Filtri di facile accesso: i filtri possono essere rimossi con la semplice pressione di un pulsante e lavati in lavastoviglie
- Funzionamento a espulsione o a ricircolo d'aria. Per il funzionamento a ricircolo è necessario l'utilizzo del kit a ricircolo CleanAir Plus

Sistema di controllo

- TouchControl per controllo velocità e modalità automatica
- Home Connect
- Controllo tramite piano cottura
- Controllo vocale abilitato tramite assistenti vocali Google e Amazon

Altre caratteristiche

- 3 velocità selezionabili più 2 velocità intensive
- Livello intensivo con reset automatico, 6 min
- Sensore di qualità dell'aria
- Funzione riduzione rumore
- Motore BLDC altamente efficiente
- Vetro facilmente rimovibile per la pulizia
- Disponibilità montaggio motore remoto (max 3 metri) tramite accessorio speciale
- Combinazione con piani a gas non possibile
- Attacco aria di scarico ø 150 mm
- Capacità espulsione aria 501 m³/h con funzionamento normale max., 775 m³/h con stadio intensivo a norma DIN/EN 61591
- Rumorosità in modalità espulsione aria: Max. posizione normale: 62 dB(A) re 1 pW - Intensivo: 70 dB(A) re 1 pW

Etichetta energetica

- Livello sonoro min./max. a livello di potenza normale: 39/62 dB (A) re 1 pW*
- Classe di efficienza energetica: A*
- Consumo annuo di energia (kWh): 36.9 kWh*
- Classe di efficienza energetica del motore: A*
- Classe di efficienza energetica della illuminazione: -*
- Classe di efficienza energetica del filtro grassi: B*

*In accordo con il Regolamento Delegato (UE) N. 65/2014

N 90
CAPPA ASPIRANTE TELESCOPICA DA PIANO
IN VETRO



I98WMM1S7

€ 3.100,00

EAN 4242004252283

Caratteristiche principali

- Per montaggio in appoggio sul piano di lavoro in basi da 90 cm
- Seamless combination: installazione in un unico foro con piano cottura T59FS5RX2
- Design in vetro trasparente e dotato di bordi luminosi. Colori modificabili tramite l'app HomeConnect
- Tecnologia Guided Air: assicura un'estrazione uniforme su tutto il piano cottura, anche nelle zone più lontane
- Filtri di facile accesso: i filtri possono essere rimossi con la semplice pressione di un pulsante e lavati in lavastoviglie
- Funzionamento a espulsione o a ricircolo d'aria. Per il funzionamento a ricircolo è necessario l'utilizzo del kit a ricircolo CleanAir Plus

Sistema di controllo

- TouchControl per controllo velocità e modalità automatica
- Home Connect
- Controllo tramite piano cottura
- Controllo vocale abilitato tramite assistenti vocali Google e Amazon

Altre caratteristiche

- 3 velocità selezionabili più 2 velocità intensive
- Livello intensivo con reset automatico, 6 min
- Sensore di qualità dell'aria
- Funzione riduzione rumore
- Motore BLDC altamente efficiente
- Vetro facilmente rimovibile per la pulizia
- Disponibilità montaggio motore remoto (max 3 metri) tramite accessorio speciale
- Combinazione con piani a gas non possibile
- Attacco aria di scarico ø 150 mm
- Capacità espulsione aria 501 m³/h con funzionamento normale max., 775 m³/h con stadio intensivo a norma DIN/EN 61591
- Rumorosità in modalità espulsione aria: Max. posizione normale: 62 dB(A) re 1 pW - Intensivo: 70 dB(A) re 1 pW

Etichetta energetica

- Livello sonoro min./max. a livello di potenza normale: 39/62 dB (A) re 1 pW*
- Classe di efficienza energetica: A*
- Consumo annuo di energia (kWh): 36.9 kWh*
- Classe di efficienza energetica del motore: A*
- Classe di efficienza energetica della illuminazione: -*
- Classe di efficienza energetica del filtro grassi: B*

*In accordo con il Regolamento Delegato (UE) N. 65/2014

N 90
CAPPA ASPIRANTE TELESCOPICA DA PIANO
IN VETRO



I88WMM1S5

€ 3.000,00

EAN 4242004249719

Caratteristiche principali

- Per montaggio a filo sul piano di lavoro in basi da 90 cm
- Design in vetro trasparente e dotato di bordi luminosi. Colori modificabili tramite l'app HomeConnect
- Tecnologia Guided Air: assicura un'estrazione uniforme su tutto il piano cottura, anche nelle zone più lontane
- Filtri di facile accesso: i filtri possono essere rimossi con la semplice pressione di un pulsante e lavati in lavastoviglie
- Funzionamento a espulsione o a ricircolo d'aria. Per il funzionamento a ricircolo è necessario l'utilizzo del kit a ricircolo CleanAir Plus

Sistema di controllo

- TouchControl per controllo velocità e modalità automatica
- Home Connect
- Controllo tramite piano cottura
- Controllo vocale abilitato tramite assistenti vocali Google e Amazon

Altre caratteristiche

- 3 velocità selezionabili più 2 velocità intensive
- Livello intensivo con reset automatico, 6 min
- Sensore di qualità dell'aria
- Funzione riduzione rumore
- Motore BLDC altamente efficiente
- Vetro facilmente rimovibile per la pulizia
- Disponibilità montaggio motore remoto (max 3 metri) tramite accessorio speciale
- Combinazione con piani a gas non possibile
- Attacco aria di scarico ø 150 mm
- Capacità espulsione aria 501 m³/h con funzionamento normale max., 775 m³/h con stadio intensivo a norma DIN/EN 61591
- Rumorosità in modalità espulsione aria: Max. posizione normale: 62 dB(A) re 1 pW - Intensivo: 70 dB(A) re 1 pW

Etichetta energetica

- Livello sonoro min./max. a livello di potenza normale: 39/62 dB (A) re 1 pW*
- Classe di efficienza energetica: A*
- Consumo annuo di energia (kWh): 36.9 kWh*
- Classe di efficienza energetica del motore: A*
- Classe di efficienza energetica della illuminazione: -*
- Classe di efficienza energetica del filtro grassi: B*

*In accordo con il Regolamento Delegato (UE) N. 65/2014

N 90
CAPPA ASPIRANTE TELESCOPICA DA PIANO
IN VETRO

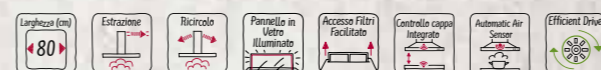

I88WMM1S7

€ 3.000,00

EAN 4242004252276

- Per montaggio in appoggio sul piano di lavoro in basi da 90 cm
- Seamless combination: installazione in un unico foro con piano cottura T68FS6RX2
- Design in vetro trasparente e dotato di bordi luminosi. Colori modificabili tramite l'app HomeConnect
- Tecnologia Guided Air: assicura un'estrazione uniforme su tutto il piano cottura, anche nelle zone più lontane
- Filtri di facile accesso: i filtri possono essere rimossi con la semplice pressione di un pulsante e lavati in lavastoviglie
- Funzionamento a espulsione o a ricircolo d'aria. Per il funzionamento a ricircolo è necessario l'utilizzo del kit a ricircolo CleanAir Plus

Sistema di controllo

- TouchControl per controllo velocità e modalità automatica
- Home Connect
- Controllo tramite piano cottura
- Controllo vocale abilitato tramite assistenti vocali Google e Amazon

Altre caratteristiche

- 3 velocità selezionabili più 2 velocità intensive
- Livello intensivo con reset automatico, 6 min
- Sensore di qualità dell'aria
- Funzione riduzione rumore
- Motore BLDC altamente efficiente
- Vetro facilmente rimovibile per la pulizia
- Disponibilità montaggio motore remoto (max 3 metri) tramite accessorio speciale
- Combinazione con piani a gas non possibile
- Attacco aria di scarico ø 150 mm
- Capacità espulsione aria 501 m³/h con funzionamento normale max., 775 m³/h con stadio intensivo a norma DIN/EN 61591
- Rumorosità in modalità espulsione aria: Max. posizione normale: 62 dB(A) re 1 pW - Intensivo: 70 dB(A) re 1 pW

Etichetta energetica

- Livello sonoro min./max. a livello di potenza normale: 39/62 dB (A) re 1 pW*
- Classe di efficienza energetica: A*
- Consumo annuo di energia (kWh): 36.9 kWh*
- Classe di efficienza energetica del motore: A*
- Classe di efficienza energetica della illuminazione: -*
- Classe di efficienza energetica del filtro grassi: B*

*In accordo con il Regolamento Delegato (UE) N. 65/2014

N 90
CAPPA ASPIRANTE TELESCOPICA DA PIANO
IN VETRO NERO



D95DAP8N0

€ 2.050,00

EAN 4242004230724

Caratteristiche principali

- Per montaggio sul piano di lavoro
- Funzionamento a espulsione o a ricircolo d'aria
- Installazione in appoggio
- Motore a condensazione

Sistema di controllo

- TouchControl per controllo velocità ed illuminazione
- 3 velocità selezionabili più 2 velocità intensive
- Ripristino impostazioni automatico, 5 o 10 min
- Funzione postcottura: 10 min di durata
- Indicatore di saturazione per filtri in metallo e a carbone attivo

Altre caratteristiche

- Filtri antigrasso in metallo, lavabili in lavastoviglie
- Filtro a carboni attivi per ricircolo aria (accessorio)
- Illuminazione modulo LED da 7 W
- Capacità espulsione aria 530 m³/h con funzionamento normale max., 750 m³/h con stadio intensivo a norma DIN/EN 61591
- Rumorosità in modalità espulsione aria: Max. posizione normale: 62 dB(A) re 1 pW (48 dB(A) re 20 µPa pressione sonora) Intensivo: 67 dB(A) re 1 pW (53 dB(A) re 20 µPa pressione sonora)

Etichetta energetica

- Livello sonoro min./max. a livello di potenza normale: 43/62 dB (A) re 1 pW*
- Classe di efficienza energetica: A*
- Consumo annuo di energia (kWh): 53.5 kWh*
- Classe di efficienza energetica del motore: A*
- Classe di efficienza energetica della illuminazione: A*
- Classe di efficienza energetica del filtro grassi: D*

*In accordo con il Regolamento Delegato (UE) N. 65/2014

N 90
CAPPA ASPIRANTE A ISOLA IN ACCIAIO INOX



I96BMV5N5 € 1.500,00

EAN 4242004232186

Caratteristiche principali

- Funzionamento ad espulsione o a ricircolo d'aria
- Per il funzionamento a ricircolo è necessario l'utilizzo del kit di ricircolo CleanAir o del normale kit di ricircolo
- Per montaggio ad isola sopra zone di cottura

Sistema di controllo

- Controllo elettronico TouchControl
- Regolazione velocità ed illuminazione
- Home Connect
- Controllo tramite piano cottura

Altre caratteristiche

- 3 velocità selezionabili più 2 velocità intensive
- Livello intensivo con reset automatico, 6 min
- Sensore di qualità dell'aria
- Regolazione luminosità
- Illuminazione Softlight
- Funzione riduzione rumore
- Motore BLDC altamente efficiente
- 4 luci LED
- Indicatore di saturazione filtri
- Max. capacità estrazione: 867 m³/h
- Capacità di estrazione in modalità ricircolo: Max. uso normale: 313 m³/h, Intensivo: 391 m³/h
- Rumorosità in modalità ricircolo: Max. uso normale: 71 dB(A) re 1 pW (58 dB(A) re 20 µPa pressione sonora) Intensivo: 74 dB(A) re 1 pW (61 dB(A) re 20 µPa pressione sonora)

Etichetta energetica

- Livello sonoro min./max. a livello di potenza normale: 44/54 dB (A) re 1 pW*
- Classe di efficienza energetica: A*
- Consumo annuo di energia (kWh): 35.9 kWh*
- Classe di efficienza energetica del motore: A*
- Classe di efficienza energetica della illuminazione: A*
- Classe di efficienza energetica del filtro grassi: B*

*In accordo con il Regolamento Delegato (UE) N. 65/2014

N 90
CAPPA ASPIRANTE A PARETE DESIGNCREATIVE

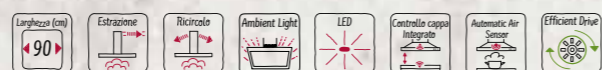

D95FRW1S1 € 1.790,00

EAN 4242004246381

Caratteristiche principali

- Tecnologia motore BLDC altamente efficiente, 2 motori
- Funzionamento a espulsione o a ricircolo d'aria
- Per il funzionamento a ricircolo è necessario l'utilizzo del kit di ricircolo CleanAir o del normale kit di ricircolo
- Aspirazione perimetrale
- Sensore di qualità dell'aria
- Mensola d'appoggio

Sistema di controllo

- Controllo elettronico TouchControl
- Home Connect
- Controllo tramite piano cottura
- 3 velocità selezionabili più 2 velocità intensive
- Funzione postcottura: 10 min di durata
- Livello intensivo con reset automatico, 6 min
- Air Fresh: aspirazione intervallata
- Funzione riduzione rumore
- Funzione Powerboost

Altre caratteristiche

- Cornice interna easy to clean
- Filtri antigrasso in metallo, lavabili in lavastoviglie
- Indicatore di saturazione per filtri in metallo e a carbone attivo
- Illuminazione 2 x LED 3 W
- Illuminazione AmbientLight
- Max. capacità estrazione: 717 m³/h
- Capacità espulsione aria 527 m³/h con funzionamento normale max., 717 m³/h con stadio intensivo a norma DIN/EN 61591
- Rumorosità in modalità espulsione aria: Max. uso normale: 57 dB(A) re 1 pW (44 dB(A) re 20 µPa pressione sonora) Intensivo: 70 dB(A) re 1 pW (57 dB(A) re 20 µPa pressione sonora)

Etichetta energetica

- Livello sonoro min./max. a livello di potenza normale: 43/57 dB (A) re 1 pW*
- Classe di efficienza energetica: B*
- Consumo annuo di energia (kWh): 40.7 kWh*
- Classe di efficienza energetica del motore: B*
- Classe di efficienza energetica della illuminazione: A*
- Classe di efficienza energetica del filtro grassi: B*

*In accordo con il Regolamento Delegato (UE) N. 65/2014

N 90
CAPPA ASPIRANTE A PARETE IN VETRO NERO E PROFILI LATERALI GRAPHITE GREY

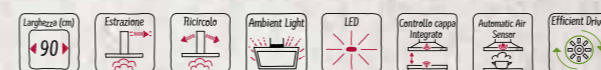

D96IMW1G1 € 1.750,00

EAN 4242004255253

Caratteristiche principali

- Design Graphite Grey
- Tecnologia motore BLDC altamente efficiente
- Funzionamento a espulsione o a ricircolo d'aria
- Per il funzionamento a ricircolo è necessario l'utilizzo del kit di ricircolo CleanAir o del normale kit di ricircolo
- Aspirazione perimetrale
- Sensore di qualità dell'aria

Sistema di controllo

- Controllo elettronico TouchControl
- Home Connect
- Controllo tramite piano cottura
- 3 velocità selezionabili più 2 velocità intensive
- Funzione postcottura: 10 min di durata
- Livello intensivo con reset automatico, 6 min
- Air Fresh: aspirazione intervallata
- Funzione riduzione rumore
- Funzione Powerboost

Altre caratteristiche

- Cornice interna easy to clean
- Filtri antigrasso in metallo, lavabili in lavastoviglie
- Indicatore di saturazione per filtri in metallo e a carbone attivo
- Illuminazione 2 x LED 3 W
- Illuminazione AmbientLight
- Capacità espulsione aria 467 m³/h con funzionamento normale max., 837 m³/h con stadio intensivo a norma DIN/EN 61591
- Rumorosità in modalità espulsione aria: Max. uso normale: 55 dB(A) re 1 pW - Intensivo: 67 dB(A) re 1 pW

Etichetta energetica

- Livello sonoro min./max. a livello di potenza normale: 43/55 dB (A) re 1 pW*
- Classe di efficienza energetica: A+*
- Consumo annuo di energia (kWh): 32.6 kWh*
- Classe di efficienza energetica del motore: A*
- Classe di efficienza energetica della illuminazione: A*
- Classe di efficienza energetica del filtro grassi: B*

*In accordo con il Regolamento Delegato (UE) N. 65/2014

SCHEMI DI INSTALLAZIONE PER CAPPE ASPIRANTI

I97CQS9S5

Lo scarico della ventola può essere ruotato in tutte le quattro direzioni

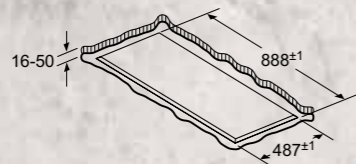
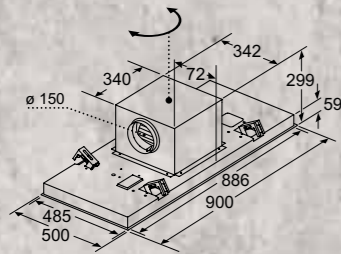

Non montare direttamente nel pannello di cartongesso o in materiali da costruzione leggeri simili del controsoffitto. È necessaria un'adeguata sottostruttura che sia fissata saldamente nella copertura in calcestruzzo.

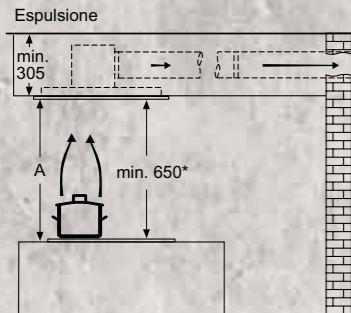

A: performance ottimale 700-1300
* Dal bordo superiore del supporto pentole

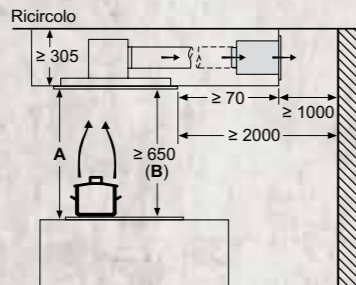

A: Performance ottimale 700-1500
B: Dal bordo superiore del supporto pentole

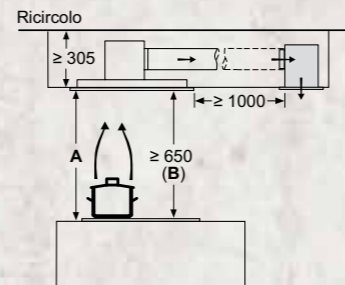

A: Performance ottimale 700-1500
B: Dal bordo superiore del supporto pentole

I98WMM1S5

Combinazione con piano di cottura a induzione

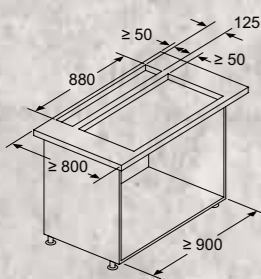

Non è possibile l'utilizzo con piano di cottura a gas.
Per garantire che l'apparecchio non perda potenza, non installare alcun pensile al di sopra dell'apparecchio e mantenere le seguenti distanze:
- Almeno 50 cm a sinistra e a destra dall'apparecchio a una parete o a un pensile adiacente
- Almeno 5 cm dal telaio dell'apparecchio a una parete

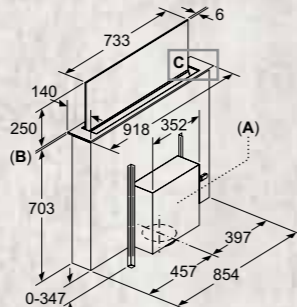

A: l'unità motore può essere inserita nella parte frontale o sul retro o posizionata a una distanza massima di tre metri dall'apparecchio. (Necessario accessorio speciale)
B: 5.5

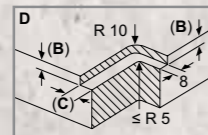
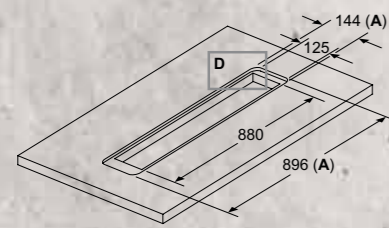

A: incl. striscia in silicone di 2 mm tutto intorno
B: 5.5
C: 9.5

Per l'installazione a filo in superfici da lavoro in pietra e granito.

I98WMM1S7

Combinazione con piano di cottura a induzione
Montaggio senza interruzioni, SeamlessCombination

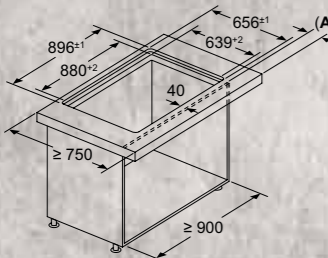

A: sporgenza frontale del piano di lavoro che sporge oltre l'alloggiamento dell'unità
Non è possibile l'utilizzo con piano di cottura a gas.

Per garantire che l'apparecchio non perda potenza, non installare alcun pensile al di sopra dell'apparecchio e mantenere le seguenti distanze:
- Almeno 500 mm a sinistra e a destra dall'apparecchio a una parete o a un pensile adiacente
- Almeno 50 mm dal telaio dell'apparecchio a una parete

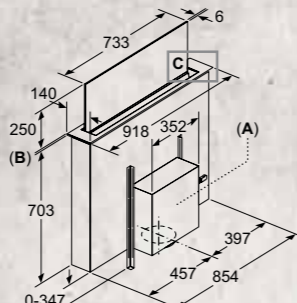

A: l'unità motore può essere inserita nella parte frontale o sul retro o posizionata a una distanza massima di tre metri dall'apparecchio. (Necessario accessorio speciale)
B: 5.5

SCHEMI DI INSTALLAZIONE PER CAPPE ASPIRANTI

I88WMM1S5

Combinazione con piano di cottura a induzione

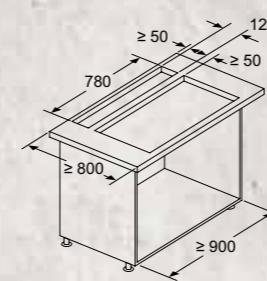

Non è possibile l'utilizzo con piano di cottura a gas.

Per garantire che l'apparecchio non perda potenza, non installare alcun pensile al di sopra dell'apparecchio e mantenere le seguenti distanze:

- Almeno 50 cm a sinistra e a destra dall'apparecchio a una parete o a un pensile adiacente
- Almeno 5 cm dal telaio dell'apparecchio a una parete

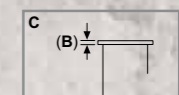
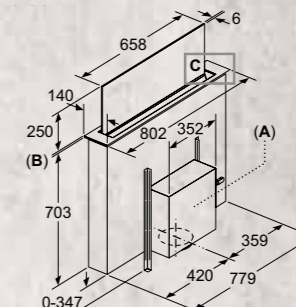

A: L'unità motore può essere inserita nella parte frontale o sul retro o posizionata a distanza dall'apparecchio. (Necessario accessorio speciale)
B: 5.5

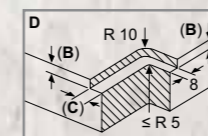
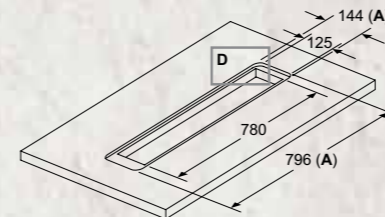

A: incl. striscia in silicone di 2 mm tutto intorno
B: 5.5
C: 9.5

Per l'installazione a filo in superfici da lavoro in pietra e granito.

I88WMM1S7

Combinazione con piano di cottura a induzione
Montaggio senza interruzioni, SeamlessCombination

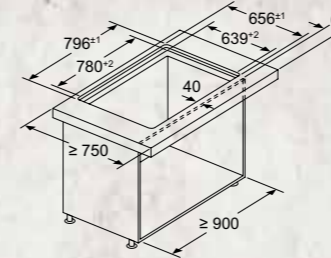

A: sporgenza frontale del piano di lavoro che sporge oltre l'alloggiamento dell'unità
Non è possibile l'utilizzo con piano di cottura a gas.

Per garantire che l'apparecchio non perda potenza, non installare alcun pensile al di sopra dell'apparecchio e mantenere le seguenti distanze:

- Almeno 500 mm a sinistra e a destra dall'apparecchio a una parete o a un pensile adiacente
- Almeno 50 mm dal telaio dell'apparecchio a una parete

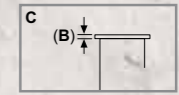
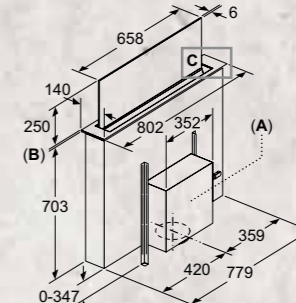

A: L'unità motore può essere inserita nella parte frontale o sul retro o posizionata a distanza dall'apparecchio. (Necessario accessorio speciale)
B: 5.5

D95DAP8N0

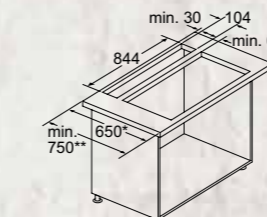

Utilizzo con piano di cottura a gas possibile solo in modalità espulsione.
Potenza massima complessiva 13,7 kW.
* 650 mm di profondità solo in combinazione con piani di cottura stretti.
** min. 750 mm per piani di cottura con 500 mm di profondità dell'apertura.

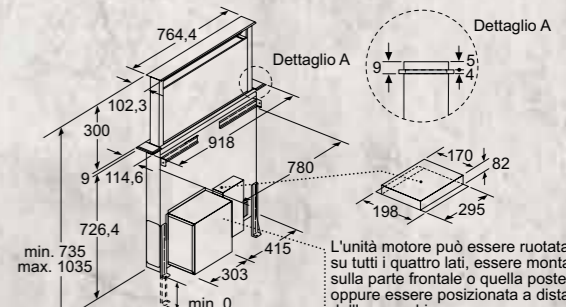
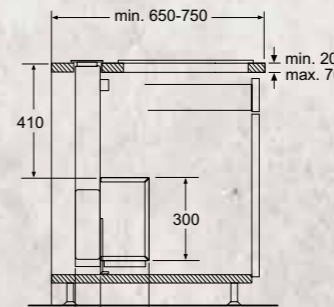

L'unità motore può essere ruotata su tutti i quattro lati, essere montata sulla parte frontale o quella posteriore oppure essere posizionata a distanza dall'apparecchio. (necessario accessorio speciale)

SCHEMI DI INSTALLAZIONE PER CAPPE ASPIRANTI

D95FRW1S1

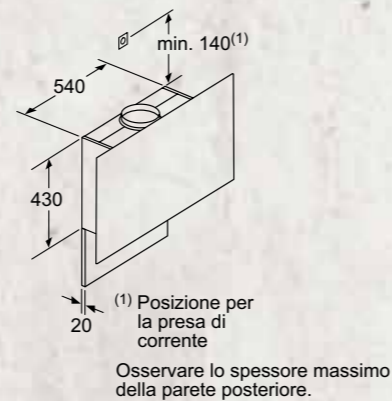
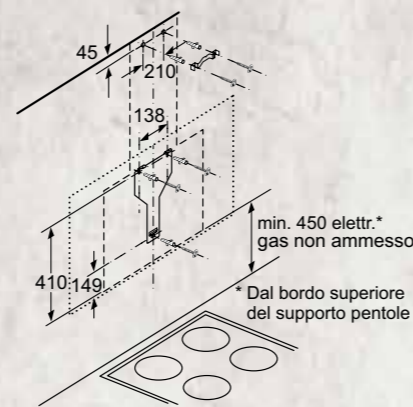
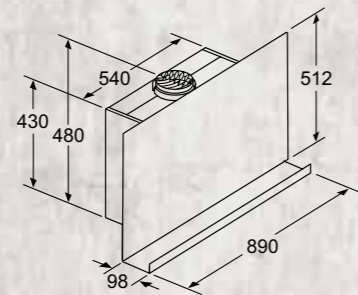
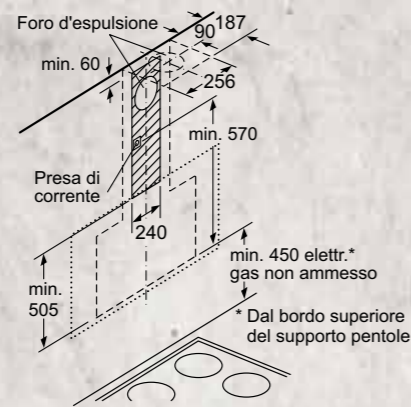
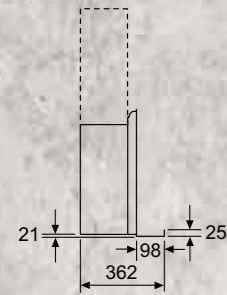
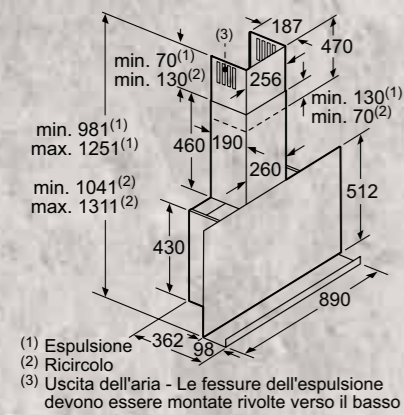

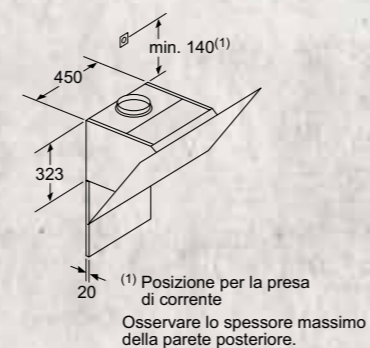
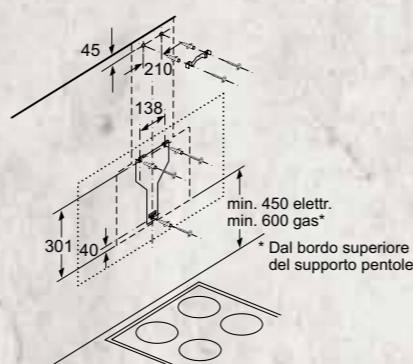
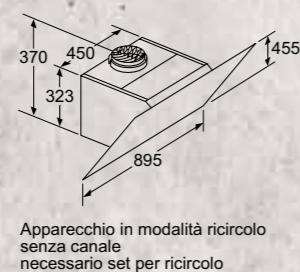
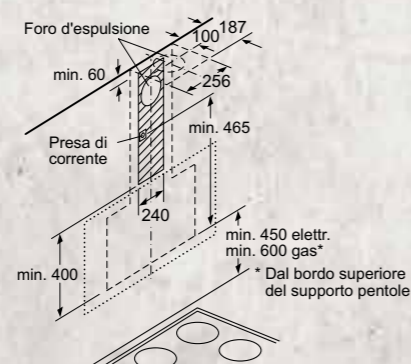
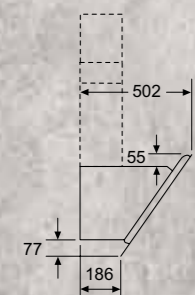
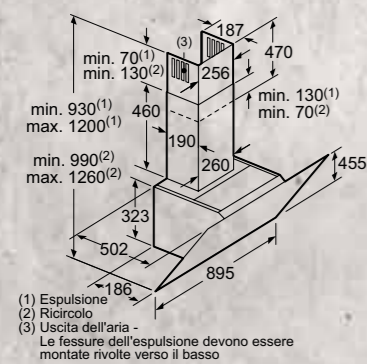

D96IMW1G1







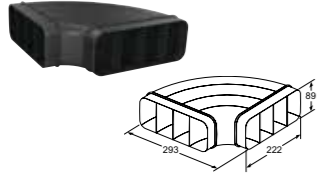
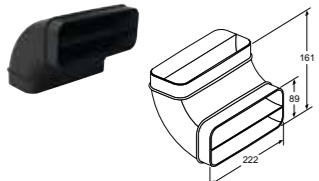
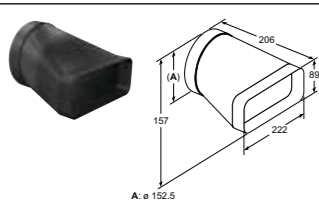
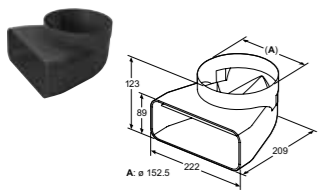
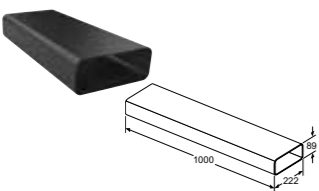
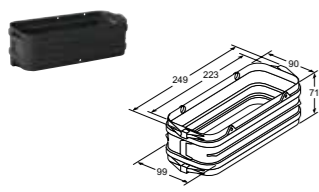
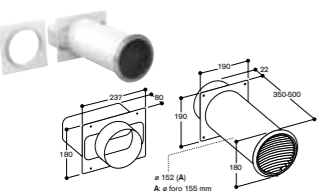

GLI ACCESSORI SPECIALI PER CAPPE ASPIRANTI TELESCOPICHE DA PIANO IN VETRO

	Modello	Descrizione
	Z92WWB1X6 EAN 4242004254294 € 160,00	FILTRI ANTI ODORE DI RICAMBIO CLEAN AIR PLUS Abbinabile alle cappe aspiranti: I98WMM1S5, I98WMM1S7, I88WMM1S5, I88WMM1S7
	Z92WWI1X6 EAN 4242004254317 € 230,00	KIT DI PRIMA INSTALLAZIONE PER MONTAGGIO A RICIRCOLO CLEAN AIR PLUS Abbinabile alle cappe aspiranti: I88WMM1S5, I88WMM1S7
	Z92WWJ11 EAN 4242004251705 € 900,00	KIT DI PRIMA INSTALLAZIONE PER MONTAGGIO A RICIRCOLO CON FILTRO RIGENERABILE IN FORNO Abbinabile alle cappe aspiranti: I88WMM1S5, I88WMM1S7
	Z92WWM11 EAN 4242004251927 € 330,00	KIT DI MONTAGGIO PER INSTALLARE IL MOTORE REMOTO (FINO A 3 METRI) Abbinabile alle cappe aspiranti: I98WMM1S5, I98WMM1S7, I88WMM1S5, I88WMM1S7
	Z92WWY8X2 EAN 4242004255215 € 335,00	KIT DI MONTAGGIO PER SEAMLESS COMBINATION Abbinabile alla cappa aspirante: I88WMM1S7
	Z92WWI1X7 EAN 4242004254324 € 230,00	KIT DI PRIMA INSTALLAZIONE PER MONTAGGIO A RICIRCOLO CLEAN AIR PLUS Abbinabile alle cappe aspiranti: I98WMM1S5, I98WMM1S7
	Z92WWJ12 EAN 4242004251910 € 900,00	KIT DI PRIMA INSTALLAZIONE PER MONTAGGIO A RICIRCOLO CON FILTRO RIGENERABILE IN FORNO Abbinabile alle cappe aspiranti: I98WMM1S5, I98WMM1S7
	Z92WWY9X2 EAN 4242004255222 € 335,00	KIT DI MONTAGGIO PER SEAMLESS COMBINATION Abbinabile alla cappa aspirante: I98WMM1S7

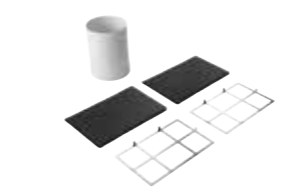
GLI ACCESSORI SPECIALI PER CAPPE ASPIRANTI TELESCOPICHE DA PIANO IN VETRO

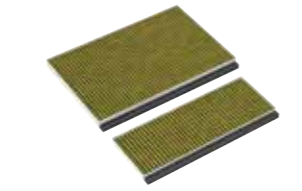
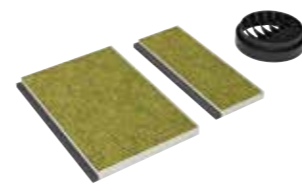
	Modello	Descrizione
	Z861SB1 EAN 4242004253570 € 46,00	CONDOTTO PIATTO CURVO 90° IN CONFIGURAZIONE ORIZZONTALE (MASCHIO)
	Z861SB2 EAN 4242004253587 € 35,00	CONDOTTO PIATTO CURVO 90° VERTICALE con raggio ampio per canalizzazioni dietro lo schienale in basi con profondità >= 70 cm (maschio)
	Z861SI0 EAN 4242004253303 € 46,00	ADATTORE DA CONDOTTO PIATTO A CILINDRICO Ø 150 mm (maschio)
	Z861SI1 EAN 4242004254119 € 46,00	CONNETTORE TONDO/PIATTO CON ARCO A 90° (MASCHIO)
	Z861SM2 EAN 4242004253563 € 58,00	CONDOTTO PIATTO 1000 MM (MASCHIO)
	Z861SS1 EAN 4242004253297 € 15,00	ELEMENTO DI CONNESSIONE (FEMMINA) per collegare tra loro elementi di raccordo maschi
	AD750054 EAN 4242006294076 € 425,00	SCARICO A PARETE CON TUBO TELESCOPICO Ø 150 Adattatore tubo tondo incluso. Valvola di non ritorno inclusa
	AD850050 EAN 4242006189686 € 157,00	SCARICO A PARETE RETTANGOLARE PIATTO Ø 150 ACCIAIO INOX

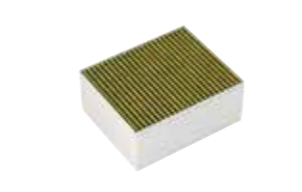



GLI ACCESSORI SPECIALI PER CAPPE ASPIRANTI

	Modello	Descrizione
	Z92IDM9X0 EAN 4242004234197 € 125,00	KIT DI MONTAGGIO PER INSTALLARE IL MOTORE REMOTO (FINO A 3 METRI) Abbinabile alla cappa aspirante: D95DAP8N0
	Z92IDP9X0 EAN 4242004234180 € 320,00	KIT DI PRIMA INSTALLAZIONE PER MONTAGGIO A RICIRCOLO CON FILTRO RIGENERABILE IN FORNO Abbinabile alla cappa aspirante: D95DAP8N0
	Z92IDQ9X0 EAN 4242004234357 € 265,00	FILTRO A CARBONI ATTIVI RIGENERABILE IN FORNO CLEAN AIR (RICAMBIO) Abbinabile alla cappa aspirante: D95DAP8N0
	Z51AFB1X6 EAN 4242004253051 € 110,00	FILTRO ANTIODORE A CARBONI ATTIVI DI RICAMBIO CLEANAIR PLUS Abbinabile alla cappa aspirante: D95FRW1S1
	Z51AFV1X6 EAN 4242004253075 € 125,00	KIT DI PRIMA INSTALLAZIONE PER MONTAGGIO A RICIRCOLO CLEANAIR PLUS (SENZA CAMINO) Abbinabile alla cappa aspirante: D95FRW1S1
	Z51AFU0X0 EAN 4242004214526 € 147,00	KIT DI PRIMA INSTALLAZIONE PER MONTAGGIO A RICIRCOLO Abbinabile alla cappa aspirante: D95FRW1S1
	Z51AXC1N6 EAN 4242004244783 € 452,00	KIT DI PRIMA INSTALLAZIONE PER MONTAGGIO A RICIRCOLO ESTERNO CLEAN AIR PLUS Abbinabile alle cappe aspiranti: D95FRW1S1, D96IMW1G1
	Z53XXB1X6 EAN 4242004245056 € 100,00	FILTRO ANTI ODORE DI RICAMBIO CLEAN AIR PLUS Abbinabile alle cappe aspiranti: D95FRW1S1, D96IMW1G1, I96BMV5N5, I97CQS9S5
	Z91AXE1S1 EAN 4242004247135 € 290,00	CANALE DI VENTILAZIONE 1000 MM NERO Abbinabile alle cappe aspiranti: D96IMW1G1, D95FRW1S1

GLI ACCESSORI SPECIALI PER CAPPE ASPIRANTI

	Modello	Descrizione
	Z51AIB1X6 EAN 4242004253082 € 110,00	FILTRO ANTIODORE A CARBONI ATTIVI DI RICAMBIO CLEANAIR PLUS Abbinabile alla cappa aspirante: D96IMW1G1
	Z51AIV1X6 EAN 4242004253105 € 120,00	KIT DI PRIMA INSTALLAZIONE PER MONTAGGIO A RICIRCOLO CLEANAIR PLUS (SENZA CAMINO) Abbinabile alla cappa aspirante: D96IMW1G1
	Z51AII1X6 EAN 4242004253099 € 145,00	KIT DI PRIMA INSTALLAZIONE PER MONTAGGIO A RICIRCOLO CLEANAIR PLUS Abbinabile alla cappa aspirante: D96IMW1G1
	Z5102X1 EAN 4242004143710 € 55,00	FILTRO ANTIODORE A CARBONI ATTIVI DI RICAMBIO Abbinabile alla cappa aspirante: I96BMV5N5
	Z5106X5 EAN 4242004143673 € 82,00	KIT DI PRIMA INSTALLAZIONE PER MONTAGGIO A RICIRCOLO Abbinabile alla cappa aspirante: I96BMV5N5
	Z52CXC2N6 EAN 4242004245049 € 519,00	KIT DI PRIMA INSTALLAZIONE PER MONTAGGIO A RICIRCOLO ESTERNO CLEAN AIR PLUS Abbinabile alla cappa aspirante: I96BMV5N5
	Z5909N1 EAN 4242004143819 € 291,00	CANALE DI VENTILAZIONE 1100 MM Abbinabile alla cappa aspirante: I96BMV5N5
	Z5919N1 EAN 4242004143833 € 565,00	CANALE DI VENTILAZIONE 1600 MM Abbinabile alla cappa aspirante: I96BMV5N5
	Z5921N0 EAN 4242004122470 € 193,00	ESTENSIONE PER KIT DI MONTAGGIO 500 MM Abbinabile alla cappa aspirante: I96BMV5N5

GLI ACCESSORI SPECIALI PER CAPPE ASPIRANTI

	Modello	Descrizione
	Z52JCC1N6 EAN 4242004244929 € 786,00	KIT DI PRIMA INSTALLAZIONE PER MONTAGGIO A RICIRCOLO ESTERNO CLEAN AIR PLUS (INOX) Abbinabile alla cappa aspirante: I97CQS9S5
	Z52JCC1W6 EAN 4242004244936 € 734,00	KIT DI PRIMA INSTALLAZIONE PER MONTAGGIO A RICIRCOLO ESTERNO CLEAN AIR PLUS (BIANCO) Abbinabile alla cappa aspirante: I97CQS9S5
	Z52JCD0N0 EAN 4242004236153 € 1.136,00	KIT DI PRIMA INSTALLAZIONE PER MONTAGGIO A RICIRCOLO ESTERNO CON FILTRO A CARBONI ATTIVI RIGENERABILE IN FORNO (INOX) Abbinabile alla cappa aspirante: I97CQS9S5
	Z52JCD0W0 EAN 4242004236160 € 1.084,00	KIT DI PRIMA INSTALLAZIONE PER MONTAGGIO A RICIRCOLO ESTERNO CON FILTRO A CARBONI ATTIVI RIGENERABILE IN FORNO (BIANCO) Abbinabile alla cappa aspirante: I97CQS9S5

INFORMAZIONI TECNICHE PER CAPPE ASPIRANTI

Modello	I97CQS9S5	I98WMM1S5	I98WMM1S7
Tipologia	A soffitto	da piano	da piano
Colore	nero	vetro trasparente	vetro trasparente
Serie	N90	N90	N90
Dimensioni			
Altezza del prodotto (mm)	315-315/315-315	709-959/709-959	709-959/709-959
Larghezza del prodotto (mm)	900	892	918
Profondità del prodotto (mm)	500	140	140
Altezza del camino (mm)			
Altezza del prodotto senza camino (mm)			
Dimensioni del vano per l'installazione (hxlxp) in mm	299 x 888 x 487	703 x 854 x 123	703 x 854 x 123
Diametro dello sbocco d'uscita dell'aria (mm)	150	150	150
Volume aria espulsa			
Massima potenza espulsione aria (m3/h)	459	501	501
Massima potenza espulsione aria con stadio intesivo (m3/h)	933	775	775
Massima potenza ricircolo aria (m3/h)	419	447	447
Massima potenza ricircolo aria con con stadio intesivo (m3/h)	637	562	562
Numero di motori	1	1	1
Informazioni etichetta energetica			
Consumo di energia totale annuo (Kwh)	47,6	36,9	36,9
Classe di efficienza energetica (2010/30/EC)	A	A	A
Classe di efficienza illuminazione (2010/30/CE)	B	-	-
Classe di efficienza filtro grassi (2010/30/CE)	B	B	B
Indice di efficienza energetica (2010/30/CE)	52,4	47,9	47,9
Potenza sonora alla velocità max. (2010/30/CE)	56/41	39/62	39/62
Collegamenti elettrici			
Tensione (V)	220-240	220-240	220-240
Dati nominali collegamento elettrico (W)	250	300	300
Potenza totale delle lampadine (W)	18,8	-	-
Numero di luci	1	-	-
Tipo di lampadine utilizzate	LED	-	-
Tipo di spina	Schuko	Schuko	Schuko
Certificati di omologazione			
	CE, VDE	CE, VDE	CE, VDE

Modello	I88WMM1S5	I88WMM1S7	D95DAP8N0
Tipologia	da piano	da piano	da piano
Colore	vetro trasparente	vetro trasparente	nero
Serie	N90	N90	N90
Dimensioni			
Altezza del prodotto (mm)	709-959/709-959	709-959/709-959	735-1035/735-1035
Larghezza del prodotto (mm)	792	802	918
Profondità del prodotto (mm)	140	140	268
Altezza del camino (mm)			
Altezza del prodotto senza camino (mm)			
Dimensioni del vano per l'installazione (hxlxp) in mm	703 x 781 x 123	703 x 781 x 123	735 x 844 x 104
Diametro dello sbocco d'uscita dell'aria (mm)	150	150	150
Volume aria espulsa			
Massima potenza espulsione aria (m3/h)	501	501	530
Massima potenza espulsione aria con stadio intesivo (m3/h)	775	775	8750
Massima potenza ricircolo aria (m3/h)	447	447	460
Massima potenza ricircolo aria con con stadio intesivo (m3/h)	562	562	510
Numero di motori	1	1	1
Informazioni etichetta energetica			
Consumo di energia totale annuo (Kwh)	36,9	36,9	53,5
Classe di efficienza energetica (2010/30/EC)	A	A	A
Classe di efficienza illuminazione (2010/30/CE)	-	-	A
Classe di efficienza filtro grassi (2010/30/CE)	B	B	D
Indice di efficienza energetica (2010/30/CE)	47,9	47,9	53,5
Potenza sonora alla velocità max. (2010/30/CE)	39/62	39/62	43/62
Collegamenti elettrici			
Tensione (V)	220-240	220-240	220-240
Dati nominali collegamento elettrico (W)	300	300	317
Potenza totale delle lampadine (W)	-	-	7
Numero di luci	-	-	1
Tipo di lampadine utilizzate	-	-	LED
Tipo di spina	Schuko	Schuko	Schuko
Certificati di omologazione			
	CE, VDE	CE, VDE	E014 CE Marking

INFORMAZIONI TECNICHE PER CAPPE ASPIRANTI

Modello	I96BMV5N5	D95FRW1S1	D96IMW1G1
Tipologia	Isola	a parete	a parete
Colore	acciaio inox	nero	nero
Serie	N90	N90	N90
Dimensioni			
Altezza del prodotto (mm)	744-924/744-1044	981-1251/1041-1311	930-1200/990-1260
Larghezza del prodotto (mm)	898	890	895
Profondità del prodotto (mm)	600	362	502
Altezza del camino (mm)	698-878/698-998		
Altezza del prodotto senza camino (mm)	46	430	323
Dimensioni del vano per l'installazione (hxlxp) in mm			
Diametro dello sbocco d'uscita dell'aria (mm)	150 / 120	120 / 150	120 / 150
Volume aria espulsa			
Massima potenza espulsione aria (m3/h)	445	394	467
Massima potenza espulsione aria con stadio intesivo (m3/h)	867	717	837
Massima potenza ricircolo aria (m3/h)	313	294	459
Massima potenza ricircolo aria con con stadio intesivo (m3/h)	391	527	703
Numero di motori	1	2	1
Informazioni etichetta energetica			
Consumo di energia totale annuo (Kwh)	35,9	40,7	32,6
Classe di efficienza energetica (2010/30/EC)	A	B	A+
Classe di efficienza illuminazione (2010/30/CE)	A	A	A
Classe di efficienza filtro grassi (2010/30/CE)	B	B	B
Indice di efficienza energetica (2010/30/CE)	45,4	56,3	42,1
Potenza sonora alla velocità max. (2010/30/CE)	54/44	43/56	43/55
Collegamenti elettrici			
Tensione (V)	220-240	220-240	220-240
Dati nominali collegamento elettrico (W)	172	150	170
Potenza totale delle lampadine (W)	13,9	8,5	8,6
Numero di luci	4	2	2
Tipo di lampadine utilizzate	LED	LED	LED
Tipo di spina	Schuko	Schuko	Schuko
Certificati di omologazione			
	CE, Eurasian, VDE	CE, VDE	CE, VDE



CI PREDIAMO CURA
DELL'INGREDIENTE SEGRETO
DI OGNI RICETTA:
LA FRESCHEZZA

FRIGORIFERI E CONGELATORI



La freschezza degli ingredienti
è alla base di ogni ricetta.



Le verdure, la frutta, la carne o il pesce, i latticini...
tutti hanno vita breve se non vengono conservati
in modo corretto. I frigoriferi NEFF si prendono cura
degli ingredienti delle tue ricette, mantenendone
intatto l'aspetto e le proprietà nutritive. Per una
freschezza che dura molto più a lungo... proprio
come la soddisfazione dei tuoi ospiti.

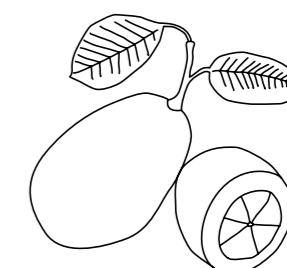

1 3 INGREDIENTI CHIAVE DELLA CONSERVAZIONE NEFF

1. La temperatura ideale ed un corretto livello di umidità sono la chiave per una freschezza duratura. Il sistema FreshSafe  di NEFF crea l'ambiente ideale per conservare i tuoi cibi più delicati, mantenendo all'interno del cassetto una temperatura di circa 0°C e permettendo un controllo flessibile dell'umidità. Per una freschezza che dura fino a 3 volte più a lungo.



2. La tecnologia del freddo NEFF diventa un tuo alleato in cucina. Con i frigoriferi NoFrost non devi più sbrinare il freezer e il frigo è protetto da sgradevoli formazioni di condensa. In alternativa, il sistema LowFrost riduce drasticamente la formazione di brina nel freezer e ti permette di gestire in modo del tutto flessibile lo spazio disponibile.

3. I frigoriferi NEFF ti offrono tutta la flessibilità che hai sempre desiderato: la vasta gamma di accessori e soluzioni disponibili ti permetteranno di adattare agilmente lo spazio del tuo frigo alle tue necessità.



IL TUO NUOVO SPAZIO CREATIVO IN CUCINA

Libera la fantasia con il nuovo frigorifero CoolCreative

Ogni cucina riflette la personalità del cuoco. Per questo motivo anche il frigorifero dovrebbe poter esprimere il tuo personalissimo stile, esattamente come il nostro nuovo modello CoolCreative. La tecnologia NoFrost ed i cassetti FreshSafe   contribuiscono a prolungare la freschezza dei tuoi ingredienti preferiti. Il particolare materiale di rivestimento della porta ricorda la finitura di una lavagna ed è perfetto per scrivere, lasciare messaggi, per la lista della spesa.

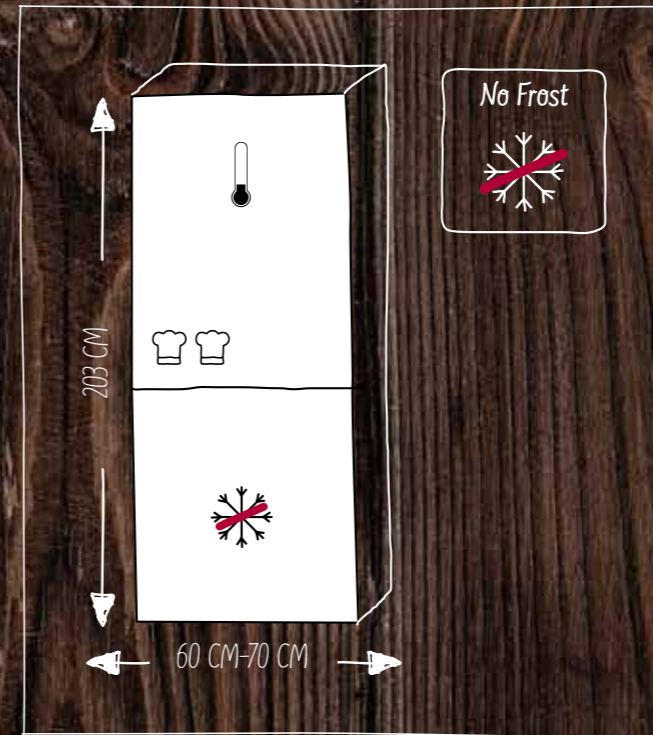

MAGNETICO*

* Utilizzabile con magneti al neodimio

RISCRIVIBILE

SIMILE AD UNA LAVAGNA

SEMPRE ACCESSIBILE

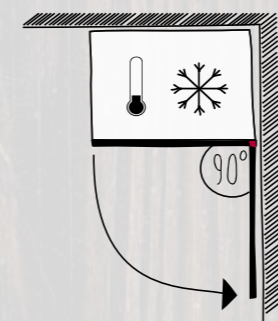

Porte apribili a 90°

Il sogno di tutti in cucina! Grazie all'apertura delle porte a 90°, il nuovo CoolCreative può essere posizionato anche in un angolo della cucina accanto ad una parete ed i cassetti saranno sempre e comunque accessibili nella massima comodità.

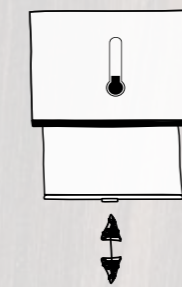

Ripiano estraibile

A cosa serve un frigorifero spazioso se poi diventa scomodo raggiungere il vasetto di marmellata o quello dello yogurt che è finito in fondo al ripiano? Con il nuovo CoolCreative ora puoi semplicemente estrarre il comodissimo ripiano EasyAccess.

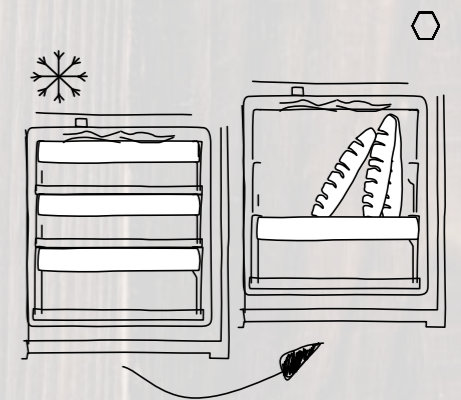

Più spazio nel congelatore

Il barattolo del gelato, la torta di compleanno o gli avanzi del pranzo di Natale da 5 portate? Nel nostro CoolCreative troverai sempre tutto lo spazio di cui hai bisogno perchè i cassetti del vano congelatore possono essere rimossi per sfruttarne tutta la larghezza ed i ripiani si possono estrarre per creare più spazio in altezza.

OGNI COSA AL POSTO GIUSTO

LA RICETTA PER LA CORRETTA CONSERVAZIONE DEGLI INGREDIENTI

Lo sapevi che posizionare gli alimenti al posto giusto può aiutare a mantenerli freschi più a lungo?

NEFF ti aiuta a scoprire come mettere tutto al posto giusto per avere ingredienti di qualità.

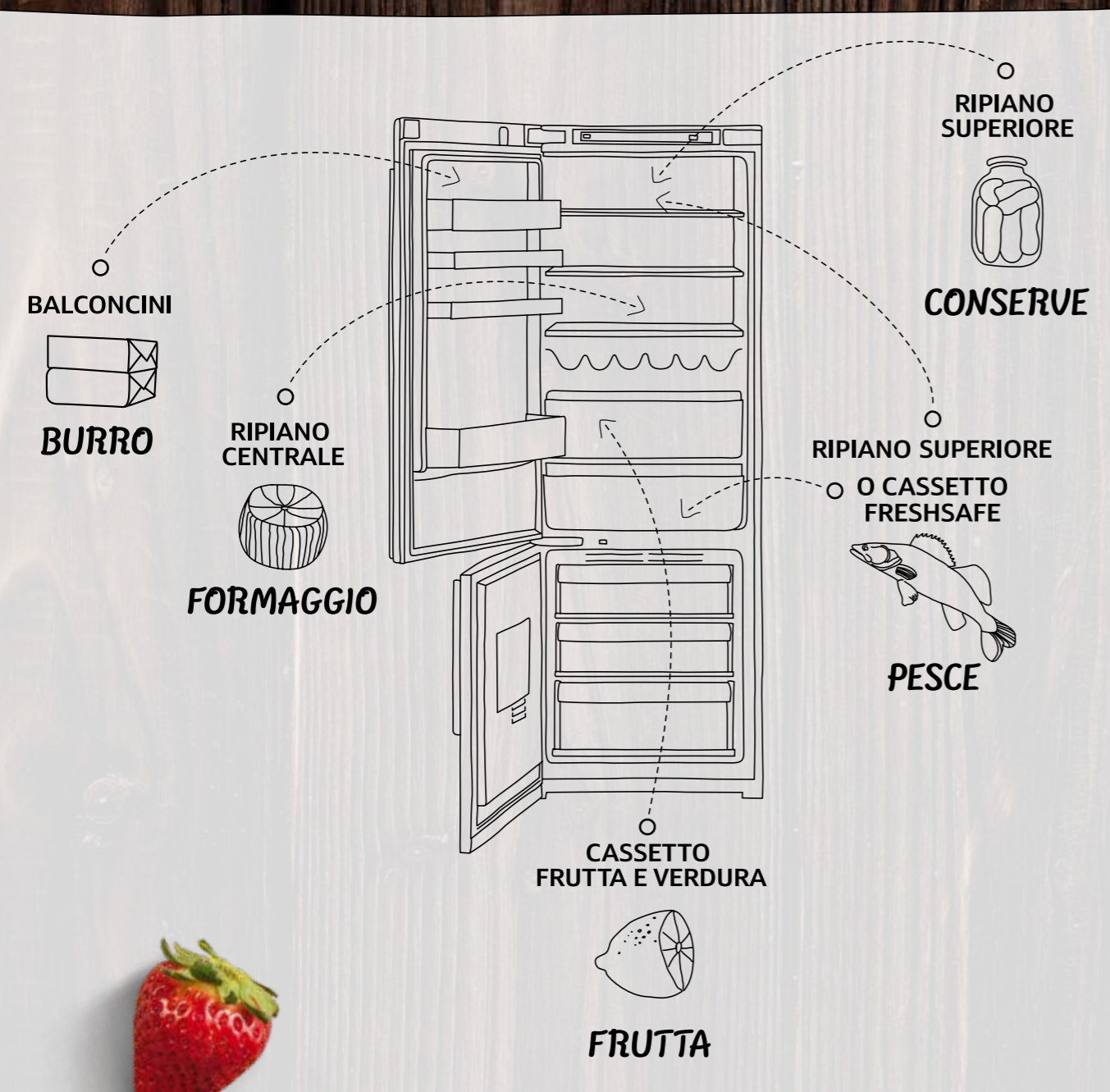

FRESHSAFE 🍷🍷🍷



Freschi fino a tre volte più a lungo

FreshSafe protegge il sapore, la croccantezza ed i nutrienti dei tuoi ingredienti più naturali.

Il cassetto per frutta e verdura mantiene un livello di umidità più alto; il vano per carne e pesce, invece, arriva ad una temperatura prossima ai 0°C e con un basso tasso di umidità, per evitare la proliferazione di batteri e mantenere freschi i cibi delicati più a lungo.

Qualunque cosa tu abbia in programma di cucinare, FreshSafe lo conserva fresco fino a 3 volte più a lungo.



LA PRATICITÀ AL TUO SERVIZIO!

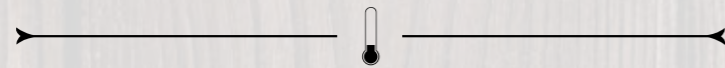

Ogni giorno tanto spazio per i tuoi ingredienti preferiti

Nei suoi frigoriferi, NEFF ha concentrato un mix di soluzioni flessibili ed intelligenti in grado di rendere il tuo frigorifero ancora più efficiente, spazioso e comodo da usare. Puoi scegliere fra vari modelli e diverse soluzioni: scopri quella che si adatta di più alle tue esigenze.



RIPIANO PER LE BOTTIGLIE

Perfetto per qualunque bottiglia: vino, birra o anche una specialissima limonata. Diventa anche un semplice ma praticissimo ripiano in assenza di bottiglie.

RIPIANI SCORREVOLI

Puoi estrarre i ripiani fino a 15 cm, per raggiungere anche i cibi posizionati in fondo.



BIGBOX

Il maxi cassetto dei congelatori NEFF (30 litri di capacità). I congelatori NEFF permettono di utilizzare cassette o ripiani per adattare lo spazio in base alle necessità.



CERNIERA PIATTA CON CHIUSURA SOFTCLOSING

Con il sistema di montaggio a cerniere piatte, NEFF propone il metodo migliore per evitare la dispersione termica nei frigoriferi da incasso. Non a caso questo sistema permette di raggiungere classi di efficienza energetica migliori e, facendo lavorare meno il compressore, allungano la vita del frigorifero stesso.

SCOPRI L'ESCLUSIVO GOURMET TRAY



PER CONSERVARE:
Il Gourmet Tray si inserisce nel ripiano di metallo da posizionare facilmente nel frigorifero all'altezza che preferisci.



PER CONGELARE:
I contenitori di vetro che completano il vassoio sono resistenti anche alle basse temperature e quindi possono essere usati anche direttamente nel freezer.



FACILI DA LAVARE:
Comodamente lavabili in lavastoviglie a qualunque temperatura, sono sempre pronti all'uso. Per una corretta manutenzione consigliamo il programma Glass 40°C.

PER CUOCERE IN FORNO:
L'alta qualità dei materiali degli accessori del nuovo vassoio permette di usarli direttamente dal forno alla tavola. Ma non dimenticarti i guanti!

Il Gourmet Tray è composto da:

- 1 vassoio in bamboo;
- 4 contenitori in vetro resistenti alle alte ed alle basse temperature, utilizzabili in freezer, in forno e lavabili in lavastoviglie;
- 2 x 4 coperchi (4 coperchi in materiale plastico, 4 coperchi ermetici).



PER PIATTI CALDI...

...O FREDDI







ASSAPORA LA FRESCHEZZA
DEGLI ALIMENTI CHE HAI CONSERVATO
AL MEGLIO NEL TUO FRIGORIFERO NEFF!

FRIGORIFERI E CONGELATORI DA INCASSO.

Come leggere la tabella?

1. Scegli le caratteristiche principali che stai cercando per il tuo nuovo elettrodomestico NEFF, nella colonna di sinistra
2. Individua i vantaggi di ogni Serie per affinare la selezione
3. Utilizza queste informazioni per approfondire le dotazioni dei modelli che possono interessarti

		N 90	N 70		N 50	
		Larghezza	Altezza	Classe di efficienza energetica		
Monoporta	56 cm	177 cm	E	E	F	F
				 KI1816DE0		
Combinati	54/56 cm	177 cm	 KI8865DE0	 KI6873FE0	 KI7866DF0	 KI7862FF0

FRIGORIFERI E CONGELATORI DA LIBERO POSIZIONAMENTO.

Come leggere la tabella?

1. Scegli le caratteristiche principali che stai cercando per il tuo nuovo elettrodomestico NEFF, nella colonna di sinistra
2. Individua i vantaggi di ogni Serie per affinare la selezione
3. Utilizza queste informazioni per approfondire le dotazioni dei modelli che possono interessarti

		N 70		
		Larghezza	Altezza	Classe di efficienza energetica
Combinati	70 cm	203 cm	D	
			 KG7493BD0 Porta lavagna	

N 70
FRIGO-CONGELATORE DA LIBERO POSIZIONAMENTO
NOFROST PORTA COLOR LAVAGNA



KG7493BD0

€ 1.769,00

EAN 4242004247760

Caratteristiche principali

- Classe di efficienza energetica: D *
- Regolazione elettronica tramite display digitale
- Illuminazione LED ad intensità crescente
- Temperatura costante grazie ad un sistema intelligente di sensori
- NoFrost
- Capacità netta totale 435 litri
- Dimensioni in cm (hxlxp) 203 x 70 x 67
- Cerniera a destra, Cerniere reversibili

Vano Frigorifero

- 5 ripiani in vetro infrangibile di cui 4 regolabili
- 4 balconcini
- 1 cassetto FreshSafe 2, mantiene frutta e verdura fresche fino a 2 volte più a lungo
- 2 cassette con guide FreshSafe 1 ◀0°C▶ con controllo umidità: mantengono freschi carne e pesce fino a 2 volte più a lungo
- Capacità netta frigorifero 330 litri

Vano Congelatore****

- 3 cassette trasparenti
- Ripiani in vetro infrangibile
- Capacità netta congelatore**** 105 litri

Accessori

- 2 Accumulatore di freddo
- 1 Portauova

* in una scala di classi di efficienza energetica da A a G

N 90
FRIGORIFERO COMBINATO INTEGRABILE NOFROST
CERNIERE PIATTE CHIUSURA "SOFTCLOSE"



KI8865DE0

€ 1.893,00

EAN 4242004247937

Caratteristiche principali

- Classe di efficienza energetica: E *
- Home Connect: Programmazione e controllo dell'apparecchio a distanza tramite app per dispositivi mobili
- Sistema NoFrost
- Regolazione elettronica tramite display digitale
- Illuminazione LED ad intensità crescente
- Segnale acustico porta aperta
- VitaControl: Temperatura costante grazie ad un sistema intelligente di sensori
- Capacità netta totale 223 litri
- Cerniera a destra, Cerniere reversibili

Vano Frigorifero

- 3 ripiani in vetro infrangibile di cui 2 regolabili in altezza
- 2 balconcini, 1 comparto burro
- 1 cassetto FreshSafe 3 0 °C per una freschezza ottimale; i cibi rimangono freschi fino a 3 volte più a lungo grazie a 2 zone a conservazione controllata. Capacità vano ~0 °C: 55 l
- 1 cassetto FreshSafe 3 con controllo umidità per una freschezza ottimale; frutta e verdura rimangono fresche fino a 2 volte più a lungo grazie a 2 zone a conservazione controllata
- Funzione per un raffreddamento intensivo con disattivazione automatica
- Ripiano BottleFlex: adatto a bottiglie, barattoli o piatti
- Capacità netta frigorifero 156 litri

Vano Congelatore****

- 3 cassette trasparenti
- Tasto Super per congelamento intensivo con spegnimento automatico
- Capacità netta congelatore**** 67 litri

Accessori

- 1 Vaschetta cubetti ghiaccio
- 1 Portauova

* in una scala di classi di efficienza energetica da A a G

N 70
FRIGORIFERO COMBINATO INTEGRABILE NOFROST
CERNIERE PIATTE CHIUSURA "SOFTCLOSE"



KI7866DF0

€ 1.585,00

EAN 4242004240303

Caratteristiche principali

- Classe di efficienza energetica: F *
- Sistema NoFrost
- Regolazione elettronica tramite display digitale
- Illuminazione LED ad intensità crescente
- freshSense
- Temperatura costante grazie ad un sistema intelligente di sensori
- Capacità netta totale 254 litri
- Cerniera a destra, Cerniere reversibili

Vano Frigorifero

- 5 ripiani in vetro infrangibile di cui 4 regolabili
- 5 balconcini, 1 comparto burro
- 1 cassetto FreshSafe 2, mantiene frutta e verdura fresche fino a 2 volte più a lungo
- Capacità netta frigorifero 187 litri

Vano Congelatore****

- 3 cassette trasparenti
- Ripiani in vetro infrangibile
- Capacità netta congelatore**** 67 litri

Accessori

- 1 Vaschetta cubetti ghiaccio
- 2 Accumulatore di freddo
- 2 Portauova

* in una scala di classi di efficienza energetica da A a G

N 70
FRIGORIFERO COMBINATO INTEGRABILE
CERNIERE PIATTE CHIUSURA "SOFTCLOSE"



KI6873FE0

€ 1.485,00

EAN 4242004243953

Caratteristiche principali

- Classe di efficienza energetica: E *
- Regolazione elettronica tramite display digitale
- Illuminazione LED ad intensità crescente
- freshSense
- Temperatura costante grazie ad un sistema intelligente di sensori
- Capacità netta totale 270 litri
- Cerniera a destra, Cerniere reversibili

Vano Frigorifero

- 5 ripiani in vetro infrangibile di cui 4 regolabili
- 5 balconcini, 1 comparto burro
- 1 cassetto FreshSafe 2, mantiene frutta e verdura fresche fino a 2 volte più a lungo
- Capacità netta frigorifero 209 litri

Vano Congelatore****

- Freezer con sistema LowFrost
- 2 cassette trasparenti
- Ripiani in vetro infrangibile
- Capacità netta congelatore**** 61 litri

Accessori

- 1 Vaschetta cubetti ghiaccio
- 2 Accumulatore di freddo
- 2 Portauova

* in una scala di classi di efficienza energetica da A a G

N 50

FRIGORIFERO COMBINATO INTEGRABILE
NOFROST CERNIERE PIATTE



KI7862FF0**

€ 1.510,00

EAN 4242004240914

Caratteristiche principali

- Classe di efficienza energetica: F *
- Display LED per la regolazione elettronica della temperatura
- Illuminazione interna a LED
- freshSense
- Temperatura costante grazie ad un sistema intelligente di sensori
- Capacità netta totale 254 litri
- Cerniera a destra, Cerniere reversibili

Vano Frigorifero

- 4 ripiani in vetro infrangibile di cui 3 regolabili
- 4 balconcini
- 1 cassetto FreshSafe per frutta e verdura
- Capacità netta frigorifero 187 litri

Vano Congelatore****

- 3 cassetti trasparenti
- Ripiani in vetro infrangibile
- Capacità netta congelatore**** 67 litri

Accessori

- 1 Vaschetta cubetti ghiaccio
- 2 Accumulatore di freddo
- 2 Portauova
- Portabottiglie

* in una scala di classi di efficienza energetica da A a G

**Disponibile fino a 08/2021

N 70

FRIGORIFERO MONOPORTA INTEGRABILE
CERNIERE PIATTE CHIUSURA "SOFTCLOSE"



KI1816DE0

€ 1.230,00

EAN 4242004251576

Caratteristiche principali

- Classe di efficienza energetica: E *
- Display TouchControl per la regolazione elettronica della temperatura
- Illuminazione LED ad intensità crescente
- freshSense
- Temperatura costante grazie ad un sistema intelligente di sensori
- Capacità netta totale 319 litri
- Cerniera a destra, Cerniere reversibili

Vano Frigorifero

- Power Ventilation con AirFreshFilter
- 7 ripiani in vetro infrangibile di cui 6 regolabili
- 6 balconcini
- 1 cassetto FreshSafe 2 su guide telescopiche; l'alto grado di umidità mantiene i nutrienti fino a 2 volte più a lungo
- 1 cassetto FreshSafe su guide - ideale per frutta e verdura

Accessori

- 1 Portauova

* in una scala di classi di efficienza energetica da A a G

SCHEMI DI INSTALLAZIONE PER FRIGORIFERI E CONGELATORI

KI8865DE0
KI7866DF0

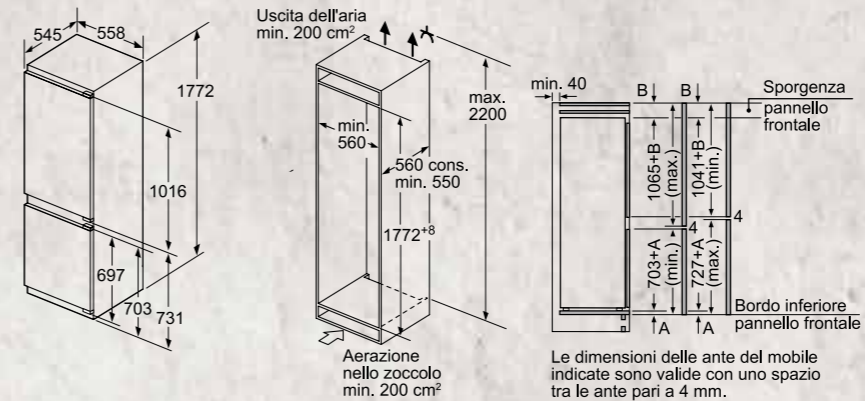

Dimensioni in mm
Consiglio per la distanza per cerniera piatta

F	R	X
16-19	0-3	2,5
20	0-1	3
	2-3	2,5
21	0-1	3
	2-3	2,5
22	0	4
	1	3,5
	2-3	3

Le distanze consigliate nella tabella vanno mantenute per garantire un'apertura senza collisioni delle porte degli apparecchi ed evitare danni al mobile della cucina.

KI6873FE0

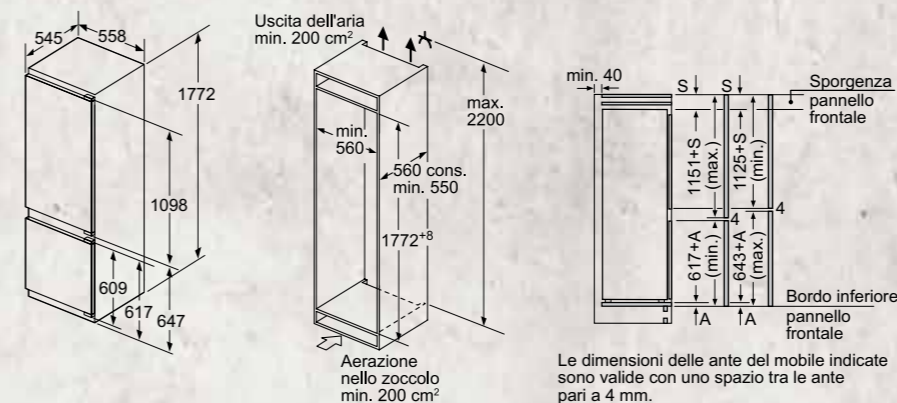

Dimensioni in mm
Consiglio per la distanza per cerniera piatta

F	R	X
16-19	0-3	2,5
20	0-1	3
	2-3	2,5
21	0-1	3
	2-3	2,5
22	0	4
	1	3,5
	2-3	3

Le distanze consigliate nella tabella vanno mantenute per garantire un'apertura senza collisioni delle porte degli apparecchi ed evitare danni al mobile della cucina.

KI7862FF0

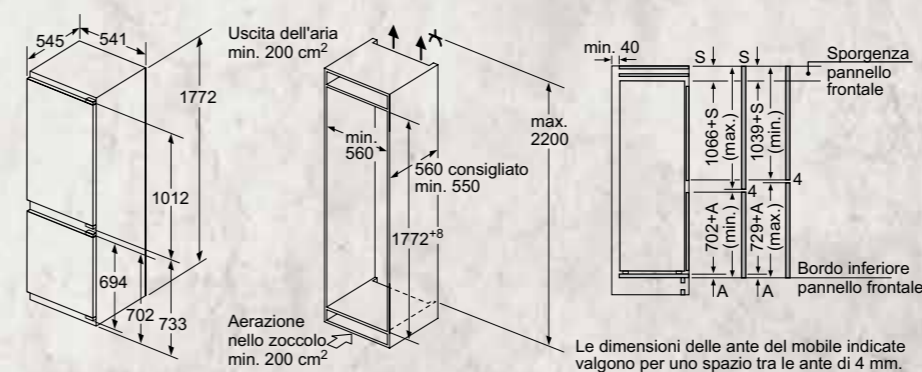

Dimensioni in mm
Consiglio per la distanza per cerniera piatta

F	R	X
16-19	0-3	2,5
20	0-1	3
	2-3	2,5
21	0-1	3
	2-3	2,5
22	0	4
	1	3,5
	2-3	3

Le distanze consigliate nella tabella vanno mantenute per garantire un'apertura senza collisioni delle porte degli apparecchi ed evitare danni al mobile della cucina.

KI1816DE0

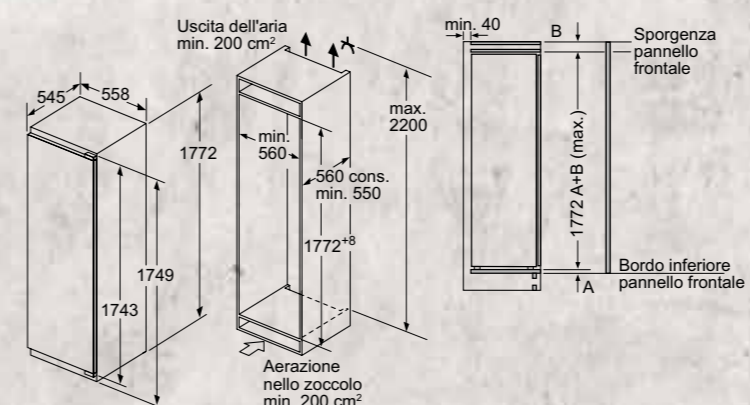

Dimensioni in mm
Consiglio per la distanza per cerniera piatta

F	R	X
16-19	0-3	2,5
20	0-1	3
	2-3	2,5
21	0-1	3
	2-3	2,5
22	0	4
	1	3,5
	2-3	3

Le distanze consigliate nella tabella vanno mantenute per garantire un'apertura senza collisioni delle porte degli apparecchi ed evitare danni al mobile della cucina.

GLI ACCESSORI SPECIALI PER I FRIGORIFERI

	Modello	Descrizione
	KS1840ZO EAN 4242004230670 € 190,000	GOURMET TRAY Abbinabile a KI1816DE0

INFORMAZIONI TECNICHE PER FRIGORIFERI E CONGELATORI

Modello	KG7493BD0	KI8865DE0	KI7866DF0
Linea prodotto	Frigorifero combinato	Frigorifero combinato	Frigorifero combinato
Tipologia costruttiva del prodotto	A libera installazione	Da incasso	Da incasso
Tipo di controllo	elettronico	elettronico	elettronico
Colore principale	nero	-	-
Serie	N 70	N 90	N 70
Informazioni etichetta energetica secondo il "REGOLAMENTO (UE) 2017/1369"			
Classe di efficienza energetica	D	E	F
Consumo medio annuale di energia in chilowattora per anno (kWh/a)	207	252	277
Somma del volume degli scomparti congelatore	108	67	67
Somma del volume degli scomparti frigorifero	330	156	187
Emissioni di rumore aereo	38	36	39
Classe di emissioni di rumore aereo	C	C	C
Informazioni generali			
Classe climatica	temperata estesa - tropicale	temperata estesa - subtropicale	temperata estesa - subtropicale
Sistema No Frost	Frigorifero e congelatore	Congelatore	Congelatore
Ventilatore interno comparto frigorifero	-	-	•
Interruttore congelamento rapido	•	•	•
Capacità lorda totale apparecchio (l)	466	267	273
Capacità netta totale apparecchio (l)	435	223	254
Capacità lorda del frigorifero (l)	338	183	189
Capacità lorda del congelatore (l)	128	84	84
Altezza del prodotto (mm)	2030	1772	1772
Larghezza del prodotto (mm)	700	558	558
Profondità del prodotto (mm)	670	545	545
Profondità con porta aperta a 90 gradi (mm)	1310	1140	1140
Altezza minima della nicchia (mm)	-	1775	1775
Altezza massima della nicchia (mm)	-	1775	1775
Larghezza minima della nicchia (mm)	-	560	560
Larghezza massima della nicchia (mm)	-	560	560
Profondità della nicchia (mm)	-	550	550
Indicatore porta aperta del congelatore	•	•	•
Porta/e reversibile/i	•	•	•
Tipo di cerniera	-	cerniera piatta	cerniera piatta
Lunghezza del cavo di alimentazione elettrica (cm)	240	230	230
Home Connect	-	I	-
Collegamenti elettrici			
Dati nominali collegamento elettrico (W)	100	90	90
Corrente (A)	10	10	10
Tensione (V)	220-240	220-240	220-240
Frequenza (Hz)	50	50	50
Certificati di omologazione			
	CE, VDE	CE	CE, VDE

Consumo di energia espresso in kWh/anno basato sui risultati di prove standard per 24 ore.
Il consumo effettivo dipende dalla modalità di utilizzo dell'apparecchio e dal luogo in cui è installato.
Classi climatiche: questa classe indica l'intervallo di temperatura ambiente in cui il prodotto è destinato ad operare
- la temperata estesa (SN) corrisponde all'intervallo di temperatura compreso tra 10 °C e 32 °C;
- la temperata (N) corrisponde all'intervallo di temperatura compreso tra 16 °C e 32 °C;
- la subtropicale (ST) corrisponde all'intervallo di temperatura compreso tra 16 °C e 38 °C; e
- la tropicale (T) corrisponde all'intervallo di temperatura compreso tra 16 °C e 43 °C.

INFORMAZIONI TECNICHE PER FRIGORIFERI E CONGELATORI

Modello	KI6873FE0	KI7862FF0	KI1816DE0
Linea prodotto	Frigorifero combinato	Frigorifero combinato	Frigorifero
Tipologia costruttiva del prodotto	Da incasso	Da incasso	Da incasso
Tipo di controllo	elettronico	elettronico	elettronico
Colore principale	-	-	-
Serie	N 70	N 50	N 70
Informazioni etichetta energetica secondo il "REGOLAMENTO (UE) 2017/1369"			
Classe di efficienza energetica	E	F	E
Consumo medio annuale di energia in chilowattora per anno (kWh/a)	207	277	115
Somma del volume degli scomparti congelatore	63	67	0
Somma del volume degli scomparti frigorifero	209	187	319
Emissioni di rumore aereo	36	39	37
Classe di emissioni di rumore aereo	C	C	C
Informazioni generali			
Classe climatica	temperata estesa - subtropicale	temperata estesa - subtropicale	temperata estesa - subtropicale
Sistema No Frost	No	Congelatore	No
Ventilatore interno comparto frigorifero	-	•	•
Interruttore congelamento rapido	•	•	-
Capacità lorda totale apparecchio (l)	276	272	321
Capacità netta totale apparecchio (l)	270	254	319
Capacità lorda del frigorifero (l)	212	189	321
Capacità lorda del congelatore (l)	64	84	-
Altezza del prodotto (mm)	1772	1772	1772
Larghezza del prodotto (mm)	558	541	558
Profondità del prodotto (mm)	545	545	545
Profondità con porta aperta a 90 gradi (mm)	1140	1140	1140
Altezza minima della nicchia (mm)	1775	1775	1775
Altezza massima della nicchia (mm)	1775	1775	1775
Larghezza minima della nicchia (mm)	560	560	560
Larghezza massima della nicchia (mm)	560	560	560
Profondità della nicchia (mm)	550	550	550
Indicatore porta aperta del congelatore	•	•	•
Porta/e reversibile/i	•	•	•
Tipo di cerniera	cerniera piatta	cerniera piatta	cerniera piatta
Lunghezza del cavo di alimentazione elettrica (cm)	230	230	230
Home Connect	-	-	-
Collegamenti elettrici			
Dati nominali collegamento elettrico (W)	90	90	90
Corrente (A)	10	10	10
Tensione (V)	220-240	220-240	220-240
Frequenza (Hz)	50	50	50
Certificati di omologazione			
	CE, VDE	CE, VDE	CE, VDE

Consumo di energia espresso in kWh/anno basato sui risultati di prove standard per 24 ore.
Il consumo effettivo dipende dalla modalità di utilizzo dell'apparecchio e dal luogo in cui è installato.
Classi climatiche: questa classe indica l'intervallo di temperatura ambiente in cui il prodotto è destinato ad operare
- la temperata estesa (SN) corrisponde all'intervallo di temperatura compreso tra 10 °C e 32 °C;
- la temperata (N) corrisponde all'intervallo di temperatura compreso tra 16 °C e 32 °C;
- la subtropicale (ST) corrisponde all'intervallo di temperatura compreso tra 16 °C e 38 °C; e
- la tropicale (T) corrisponde all'intervallo di temperatura compreso tra 16 °C e 43 °C.

UN SOGNO CHE DIVENTA REALTÀ.
LA NUOVA GENERAZIONE
DI LAVASTOVIGLIE NEFF



LAVASTOVIGLIE



Indossa il grembiule e metti ai fornelli.
Al resto ci pensa NEFF!



Cucinare è una passione che richiede impegno, ma che permette di passare ore piacevoli assieme alla famiglia o agli amici. Almeno fino a quando non arriva il momento di lavare le stoviglie. Ma anche a questo ci pensa NEFF! Con tanti diversi programmi speciali, come lo Chef 70°C, studiati appositamente per lavare al meglio e velocemente qualsiasi piatto o recipiente. Sempre con un occhio di riguardo al tuo risparmio, di acqua ed energia. E domani chi inviterai a cena?

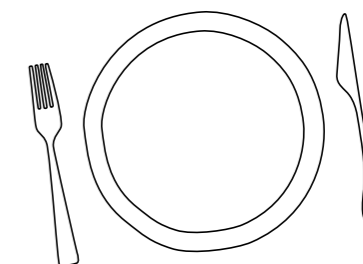

UN SUCCESSO GARANTITO

UNA QUALITÀ GARANTITA 10 ANNI

Neff sviluppa e produce le lavastoviglie utilizzando i migliori materiali e la tecnologia più innovativa. La vasca di tutte le lavastoviglie NEFF, realizzata con materiali di altissima qualità, viene assemblata con le più avanzate tecnologie e rifinita con un particolare trattamento. Per questo, NEFF è in grado di offrire una GARANZIA COMPLETA, della durata di 10 ANNI, contro i danni da corrosione passante sulle vasche di tutte le lavastoviglie in gamma, attivabile direttamente dal nostro sito internet www.neff-home.com/it.

IL SISTEMA DI SICUREZZA AQUASTOP®

Sistema di protezione antiallagamento con garanzia a vita fornita da NEFF in caso di danni provocati dall'acqua. Per informazioni visita il nostro sito internet www.neff-home.com/it

GARANTITO
A VITA

I 5 INGREDIENTI CHIAVE DELLE NUOVE LAVASTOVIGLIE NEFF

- 1 Stoviglie sempre asciutte, anche quelle in plastica e bicchieri sempre splendenti. Questi sono i vantaggi dell'utilizzo, nella fase di asciugatura, della Zeolite: un minerale che assorbe l'umidità e la trasforma in calore.
- 2 Home Connect: sprigionare la creatività di ogni cuoco è da sempre la nostra missione. Ora la tecnologia sta aprendo tutto un mondo di nuove affascinanti opportunità: avvia la lavastoviglie con il tuo smartphone mentre sorseggi un bicchiere di vino e continua a conversare con i tuoi ospiti.
- 3 Push-to-Open. L'innovativo sistema di apertura della porta dei modelli a scomparsa totale. Basta un tocco e la lavastoviglie si apre, evitando l'uso della maniglia!
- 4 Pensando alle esigenze di chi ama cucinare, NEFF ha creato il programma Chef 70°C. L'ideale per pulire tutto ciò che serve ad un vero chef in cucina: piatti e bicchieri ma soprattutto pentole ed utensili!
- 5 Grazie alla funzione Extra Speed puoi ridurre i tempi di lavaggio fino al 66%.



L'INGREDIENTE SEGRETO DELLA TUA LAVASTOVIGLIE NEFF

SISTEMA DI ASCIUGATURA CON ZEOLITE

Cos'è la Zeolite?

È un minerale che assorbe l'umidità e la trasforma in calore.

I vantaggi sono molteplici:

- Durante la fase di asciugatura l'aria calda viene distribuita in modo uniforme sulle stoviglie, per risultati sorprendenti.
- Ottimi risultati di asciugatura anche per le stoviglie in plastica. Mettilla alla prova anche con il programma Chef70°C!
- In combinazione con l'opzione ExtraShine i tuoi bicchieri risulteranno ancora più brillanti.

Zeolite



PAROLA D'ORDINE: FLESSIBILITÀ



Nessun appassionato di cucina potrà più fare a meno delle nuove lavastoviglie NEFF

Perchè?! Semplice, adesso potrai trovare il giusto spazio ad ogni stoviglia con i nuovi accessori come il terzo cestello e potrai assicurarti che le tue stoviglie siano al sicuro anche durante la fase di lavaggio e di asciugatura grazie alle parti in silicone che garantiscono maggiore stabilità. Ciliegina sulla torta?! Le nuove lavastoviglie NEFF sono tutte connesse, così potrai gestirle da remoto tramite l'App Home Connect.





Personalizza la tua lavastoviglie scegliendo l'accessorio più adatto alle tue esigenze.



TERZO CESTELLO FLEX

Si sa... lo spazio nella lavastoviglie non è mai abbastanza. Per questo NEFF ha pensato di aiutarti con un nuovo accessorio in grado di ospitare tutti quei piccoli oggetti come tazzine da tè, piccole scodelle o mestoli, che normalmente non si sa mai con precisione dove collocare e che si fanno ancora più numerosi dopo un pranzo o una cena con amici! Inoltre puoi far scorrere il vassoio portacoltelli così potrai posizionare agevolmente calici a stelo lungo nel cestello superiore, per il massimo della tenuta e stabilità.



TERZO CESTELLO PORTA POSATE

Una volta scoperto, non potrai più farne a meno. Questo accessorio ti permette di posizionare al meglio tutte le posate sporche ottenendo una pulizia profonda. Inoltre la sua particolare struttura a V è studiata per accogliere anche piccole stoviglie come le tazzine da caffè.



ILLUMINAZIONE LATERALE

Una luce bianca, elegante, discreta ma ben visibile, che illumina lo spazio tra l'anta della tua nuova lavastoviglie e il mobile per tutta la durata del lavaggio. Un indicatore di funzionamento dell'elettrodomestico che dona alla cucina un tocco di luce e di personalità.

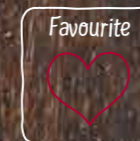

TASTO FAVOURITE

Questa è la vera ciliegina sulla torta per ogni appassionato di cucina. Salva le tue impostazioni di lavaggio e opzioni preferite per averle sempre a portata di mano. Potrai così attivare il tuo programma del "cuore" tramite l'App Home Connect o tramite il pulsante dedicato che trovi nel pannello comandi della tua lavastoviglie.



PUSH TO OPEN

Basta un leggero tocco e come per magia si aprirà lo sportello della tua lavastoviglie grazie al collegamento elettrico dell'apparecchio. Ideale per far scomparire la lavastoviglie nel mobile delle cucine dal design lineare e minimal.



HOME CONNECT

Goditi le infinite potenzialità che ti regalano le nuove lavastoviglie NEFF. Prima di tutto, collega l'apparecchio a Home Connect, in pochi e semplici gesti e poi divertiti a scoprire le tante funzionalità, gestendo la tua lavastoviglie da remoto tramite l'App. Hai dimenticato di avviare il programma di lavaggio e sei già in relax sul divano? Nessun problema! Oggi puoi avviarla direttamente dal tuo cellulare, regalandoti ancora più tempo per te e le tue passioni.

I DETTAGLI CHE FANNO LA DIFFERENZA



Le lavastoviglie sono un grande aiuto ed un vero appassionato di cucina ha bisogno di qualcosa che gli possa risolvere ogni situazione. Che tu debba lavare una teglia per la paella o dei piccoli piatti per le tapas, sfrutta i nuovi cestelli flessibili per sfruttare al meglio gli spazi della lavastoviglie e seleziona il programma più adatto. Finalmente una lavastoviglie creata a tua immagine e somiglianza.



Il cestello superiore è dotato di un nuovo rivestimento in silicone, che fornisce a bicchieri e calici un punto di appoggio stabile e sicuro.



Il nuovo cestello inferiore è dotato di spazio porta-calici e presenta pareti laterali più alte, per offrire massima stabilità a piatti e pentole. Inoltre, le ruote presentano uno speciale sistema di stop, per evitare che possano verificarsi deragliamenti quando si estrae il cestello.

TROVA OGNI GIORNO I TUOI GIUSTI SPAZI

I TouchPoints colorati evidenziano le parti che puoi adattare

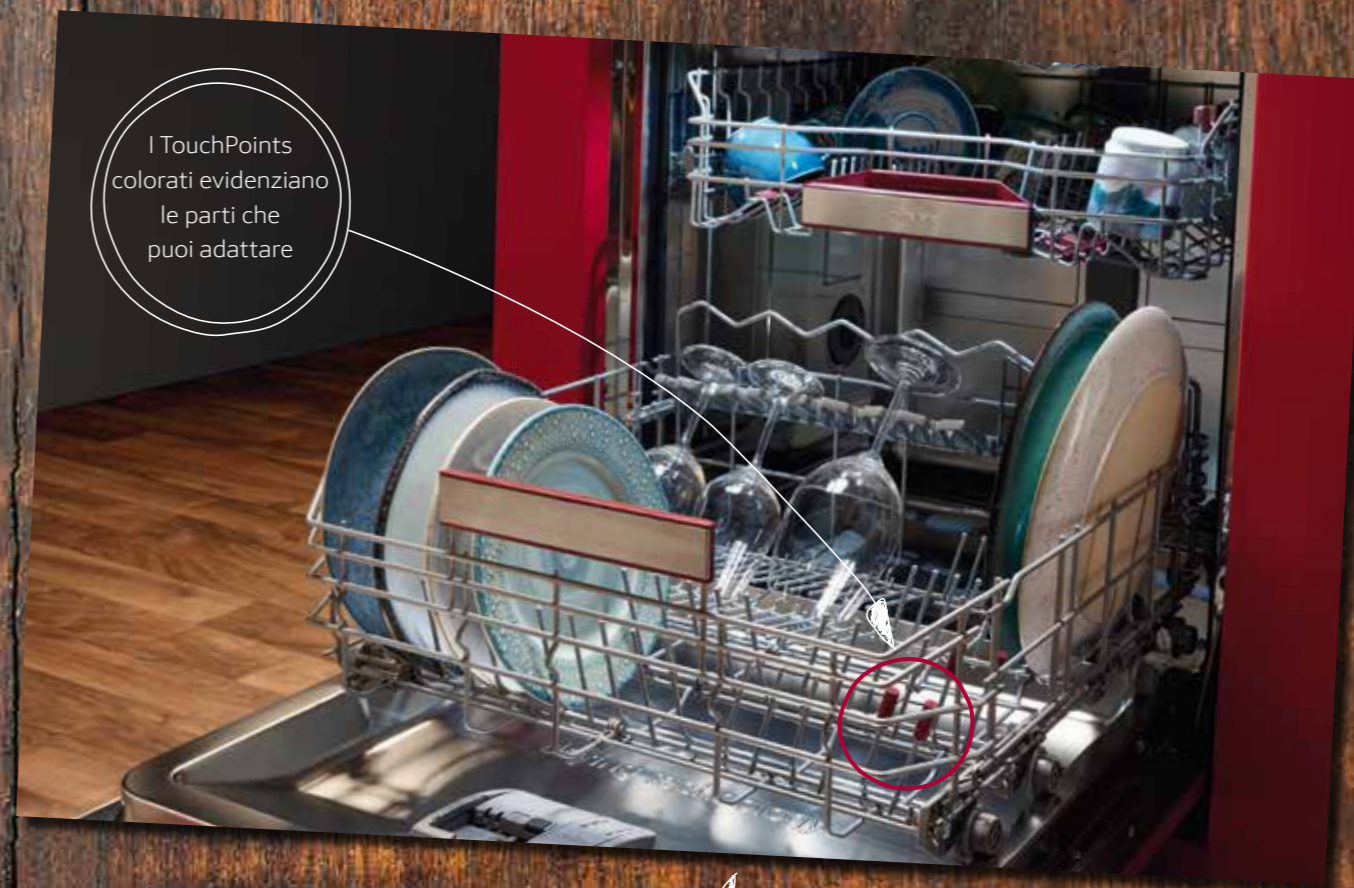

CESTELLI FLEX ☺☺☺

Pentole, piatti, ciotole e pirofile sporche in cucina sono all'ordine del giorno: ma niente paura! I cestelli Flex 3 con le griglie abbattibili sono qui per aiutarti. Come? In un attimo puoi ottimizzare lo spazio in tutti i cestelli per carichi da manuale! Il massimo della flessibilità al tuo servizio.

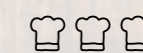

=
FLEX 3

con TouchPoints e testine arrotondate



LA PERFEZIONE DEL LAVAGGIO È UNA STORIA SCRITTA DA NEFF



Stoviglie molto sporche, bicchieri delicati, pentole capienti: NEFF ha trovato una soluzione intelligente per ogni tua esigenza. Tutto quello che dovrai fare sarà caricare la tua lavastoviglie. Al resto ci pensa lei.

CHEF 70°C

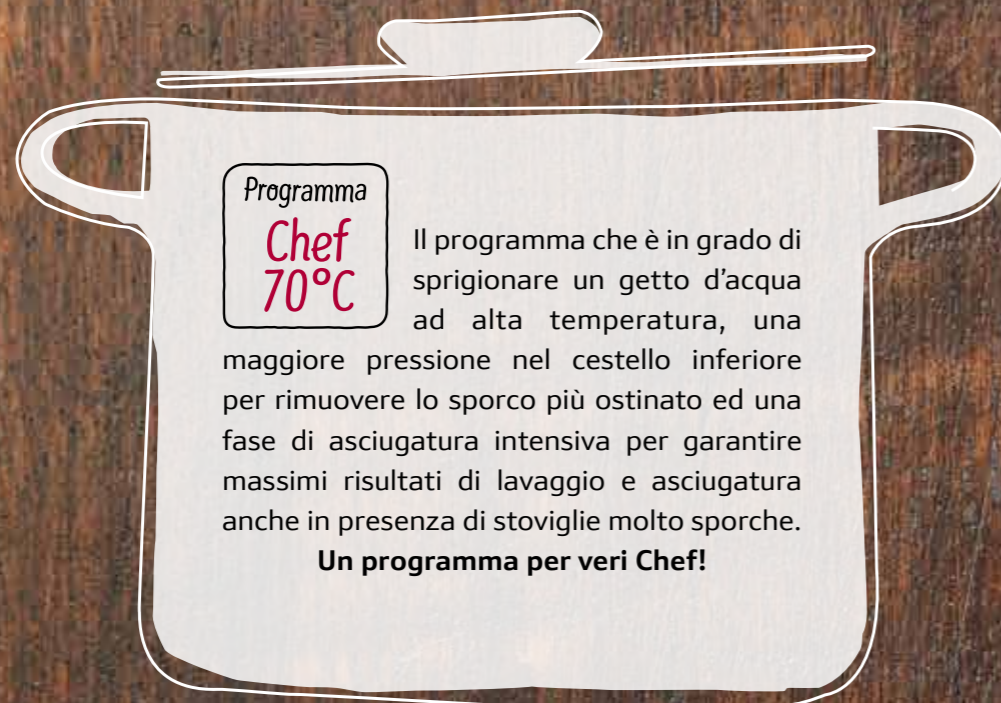

Programma
**Chef
70°C**

Il programma che è in grado di sprigionare un getto d'acqua ad alta temperatura, una maggiore pressione nel cestello inferiore per rimuovere lo sporco più ostinato ed una fase di asciugatura intensiva per garantire massimi risultati di lavaggio e asciugatura anche in presenza di stoviglie molto sporche.

Un programma per veri Chef!

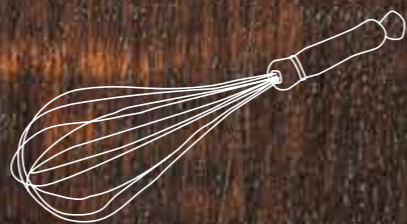
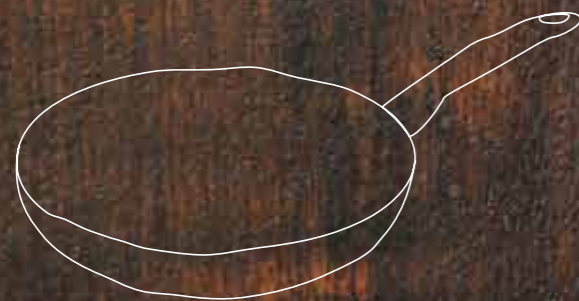

DOSAGE ASSIST

Un piccolo vano integrato nel cestello superiore, raccoglie la pastiglia che cade direttamente dallo scomparto detersivo durante il ciclo di lavaggio. Qui si scioglie in modo uniforme e completo grazie ad un getto d'acqua mirato. Per un lavaggio ancora più efficace senza sprechi.

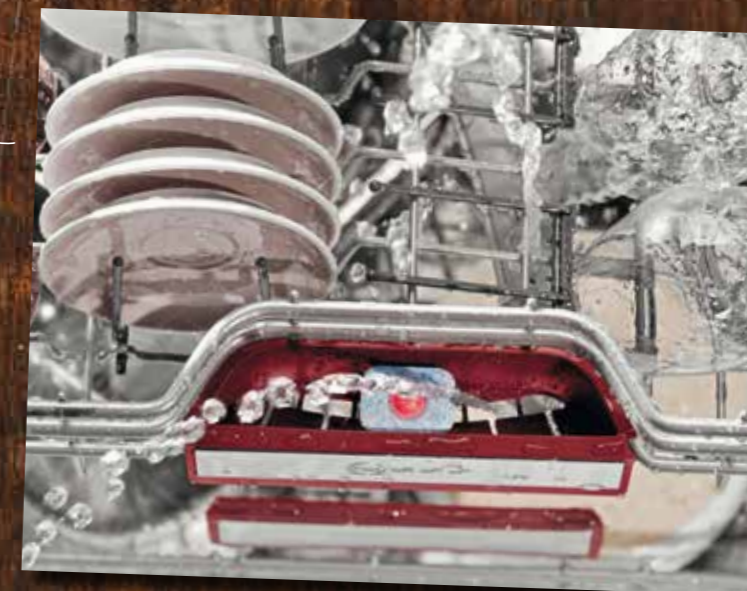

IN CUCINA ANCHE L'OCCHIO
VUOLE LA SUA PARTE



CERNIERA SCORREVOLE SLIDING



5 cm. che in cucina fanno la differenza



NEFF ha trovato la soluzione per installare al meglio la lavastoviglie anche nelle cucine più moderne con uno zoccolo basso da 5 cm. Le nuove cerniere Sliding permettono al pannello della lavastoviglie di scorrere seguendo il movimento d'apertura della porta.

TUTTI I VANTAGGI PER TE:

- Installazione semplice e veloce
- Massimo risultato estetico



NON RIUSCIRAI PIÙ A FARNE A MENO

NUOVI PANNELLI COMANDI



Pannello comandi nero completamente touch e dal design premium.

Pannello comandi retroilluminato, in cui i nuovi pulsanti sono resi ancora più leggibili e l'interazione con la lavastoviglie diventa semplice e ancora più intuitiva.



TIME LIGHT

Durante la fase di lavaggio, Time Light proietta direttamente sul pavimento le informazioni relative alla fase del programma di lavaggio selezionato ed al tempo residuo.

Info Light



INFO LIGHT

Durante la fase di lavaggio viene proiettato un punto luminoso sul pavimento per segnalarne il funzionamento. A ciclo ultimato la luce si spegne e un segnale acustico avvisa che il lavaggio è concluso.

I MIGLIORI ALLEATI, SEMPRE A TUA DISPOSIZIONE

IL MOTORE EFFICIENTSILENTDRIVE: LA POTENZA INCONTRA IL SILENZIO

Il cuore delle lavastoviglie NEFF è il motore EfficientSilentDrive senza spazzole. Assicura risultati eccezionali di lavaggio, con il massimo risparmio di energia e d'acqua, eliminando qualsiasi rumore superfluo. Ti accorgerai della presenza di una lavastoviglie NEFF solo quando l'allarme acustico ti segnalerà la fine del ciclo di lavaggio. Tanti buoni motivi per goderti la serata, mentre la tua lavastoviglie NEFF si prenderà cura delle tue stoviglie.

MOLTO
SILENZIOSE



VELOCITÀ

La funzione Extra Speed riduce i tempi di lavaggio fino al 66% garantendo gli stessi risultati.

SILENCE 50°C

Programma speciale indicato per lavare le stoviglie anche durante la notte. Riduce il livello sonoro fino ad un massimo di 3dB. Permette inoltre di sfruttare i pacchetti energetici a costi ridotti offerti durante la fascia notturna.

GLASS 40°C

Dedicato ai bicchieri e cristalli più delicati. Imposta automaticamente la temperatura di lavaggio ideale per non intaccarne la brillantezza.



EASY CLEAN

Il programma dedicato alla pulizia e manutenzione della tua lavastoviglie. Inserendo un classico detergente presente in commercio per la cura della lavastoviglie e selezionando Easy Clean, NEFF imposta un lavaggio a 70°C che ti assicura la rimozione di residui di grasso e calcare sia dalla vasca che all'interno dei tubi o delle parti più nascoste e quindi non raggiungibili della lavastoviglie. Un indicatore sul display ti ricorderà di effettuare il programma ogni 30 giorni.

POWER ZONE

Offre la possibilità di lavare contemporaneamente pentole e padelle molto sporche con i cristalli delicati. Aumenta la temperatura e la pressione dell'acqua nel cestello inferiore, per lavare perfettamente anche le pentole più incrostate, mentre lava con delicatezza le stoviglie nel cestello superiore. Ogni volta otterrai risultati di lavaggio perfetti anche con carichi misti.



LAVASTOVIGLIE A SCOMPARSA TOTALE.

Come leggere la tabella?

1. Scegli le caratteristiche principali che stai cercando per il tuo nuovo elettrodomestico NEFF, nella colonna di sinistra
2. Individua i vantaggi di ogni Serie per affinare la selezione
3. Utilizza queste informazioni per approfondire le dotazioni dei modelli che possono interessarti

N 90

LAVASTOVIGLIE 60 CM A SCOMPARSA TOTALE
CON CERNIERA SCORREVOLE "SLIDING"
E SISTEMA PUSH-TO-OPEN



S299YB800E

€ 1.561,00

EAN 4242004254089

Caratteristiche principali

- 13 Coperti
- Classe di efficienza energetica: B *
- Livello sonoro 43 dB
- Sistema di asciugatura con Zeolite
- Motore EfficientSilentDrive
- Home Connect: Programmazione e controllo dell'apparecchio a distanza tramite app
- Sistema Push-to-Open
- Cerniera scorrevole "Sliding"
- Illuminazione interna EmotionLight
- AquaSensor, Sensore di carico
- AquaStop: Sistema di protezione anti-allagamento con garanzia a vita fornita da Neff in caso di danni provocati dall'acqua **

Sistema di Controllo

- Display TFT
- 8 Programmi: Eco 50 °C, Auto 45-65 °C, Chef 70 °C, Classic 60 °C, Express 45 °C, Glass 40 °C, Silence 50 °C, Preferito
- Programma Preferito: impostato inizialmente su Prelavaggio
- 5 Funzioni speciali: Remote Start, Extra Shine, Power Zone, Extra Hygiene, Extra Speed
- Programma Easy Clean
- Silence on demand (via app)
- Partenza ritardata 1-24 ore

Dotazioni interne

- Terzo cestello Neff, non incluso, aggiungibile in seguito
- Cestelli Flex 3 con punti di sgancio/aggancio evidenziati
- Triplo RackMatic regolabile su 3 livelli
- Cestello inferiore con arresto fine corsa
- Gap illumination: illuminazione laterale
- DosageAssist
- Materiale della vasca interna in acciaio inox

Altre Caratteristiche

- Sistema di filtri a tre livelli
- Scambiatore di calore e Open Dry

* in una scala di classi di efficienza energetica da A a G

** Verificare i termini di garanzia al link

<https://www.neff-home.com/it/scopri-neff/garanzie-componenti>

N 90

LAVASTOVIGLIE 60 CM A SCOMPARSA TOTALE
CON CERNIERA SCORREVOLE "SLIDING"
E SISTEMA PUSH-TO-OPEN



S199YB800E

€ 1.536,00

EAN 4242004254072

Caratteristiche principali

- 13 Coperti
- Classe di efficienza energetica: B *
- Livello sonoro 43 dB
- Sistema di asciugatura con Zeolite
- Motore EfficientSilentDrive
- Home Connect: Programmazione e controllo dell'apparecchio a distanza tramite app
- Sistema Push-to-Open
- Cerniera scorrevole "Sliding"
- Illuminazione interna EmotionLight
- AquaSensor, Sensore di carico
- AquaStop: Sistema di protezione anti-allagamento con garanzia a vita fornita da Neff in caso di danni provocati dall'acqua **

Sistema di Controllo

- Display TFT
- 8 Programmi: Eco 50 °C, Auto 45-65 °C, Chef 70 °C, Classic 60 °C, Express 45 °C, Glass 40 °C, Silence 50 °C, Preferito
- Programma Preferito: impostato inizialmente su Prelavaggio
- 5 Funzioni speciali: Remote Start, Extra Shine, Power Zone, Extra Hygiene, Extra Speed
- Programma Easy Clean
- Silence on demand (via app)
- Partenza ritardata 1-24 ore

Dotazioni interne

- Terzo cestello Neff, non incluso, aggiungibile in seguito
- Cestelli Flex 3 con punti di sgancio/aggancio evidenziati
- Triplo RackMatic regolabile su 3 livelli
- Cestello inferiore con arresto fine corsa
- Gap illumination: illuminazione laterale
- DosageAssist
- Materiale della vasca interna in acciaio inox

Altre Caratteristiche

- Sistema di filtri a tre livelli
- Scambiatore di calore e Open Dry

* in una scala di classi di efficienza energetica da A a G

** Verificare i termini di garanzia al link

<https://www.neff-home.com/it/scopri-neff/garanzie-componenti>

Tipo	Coperti	Classe di efficienza energetica			
		B	C	C	D
60 cm	2 Cestelli	<p>N 90 > Display TFT > Asciugatura con Zeolite > Home Connect > Retrofit</p> <p>N 70 > Asciugatura con Zeolite > Home Connect > Retrofit</p> <p>N 50 > Pulsanti retroilluminati > Home Connect > Retrofit</p>			
		<p>NUOVO S299YB800E</p>  <p>Sliding - h. 86,5</p>	<p>NUOVO S157ZB800E</p> 	<p>NUOVO S195ZB800E</p>  <p>Sliding</p>	<p>NUOVO S255HB800E</p>  <p>h. 86,5</p>
		<p>NUOVO S199YB800E</p>  <p>Sliding</p>		<p>NUOVO S155HB800E</p> 	

N 70
LAVASTOVIGLIE 60 CM A SCOMPARSA TOTALE



S157ZB800E € 1.436,00

EAN 4242004246794

Caratteristiche principali

- 13 Coperti
- Classe di efficienza energetica: C *
- Livello sonoro 41 dB
- Sistema di asciugatura con Zeolite
- Motore EfficientSilentDrive
- Home Connect: Programmazione e controllo dell'apparecchio a distanza tramite app
- Illuminazione interna EmotionLight
- AquaSensor, Sensore di carico
- AquaStop: Sistema di protezione anti-allagamento con garanzia a vita fornita da Neff in caso di danni provocati dall'acqua **

Sistema di Controllo

- 8 Programmi: Eco 50 °C, Auto 45-65 °C, Chef 70 °C, Classic 60 °C, Express 45 °C, Glass 40 °C, Silence 50 °C, Preferito
- Programma Preferito: impostato inizialmente su Prelavaggio
- 4 Funzioni speciali: Remote Start, Extra Shine, Power Zone, Extra Speed
- Programma Easy Clean
- Silence on demand (via app)
- Partenza ritardata 1-24 ore

Dotazioni interne

- Terzo cestello Neff, non incluso, aggiungibile in seguito
- Cestelli Flex 3 con punti di sgancio/aggancio evidenziati
- Triplo RackMatic regolabile su 3 livelli
- Cestello inferiore con arresto fine corsa
- TimeLight
- DosageAssist
- Materiale della vasca interna in acciaio inox

Altre Caratteristiche

- Sistema di filtri a tre livelli
- Scambiatore di calore

* in una scala di classi di efficienza energetica da A a G
** Verificare i termini di garanzia al link
<https://www.neff-home.com/it/scopri-neff/garanzie-componenti>

N 50
LAVASTOVIGLIE 60 CM A SCOMPARSA TOTALE
CON CERNIERA SCORREVOLE "SLIDING"
E SISTEMA PUSH-TO-OPEN



S195ZB800E € 1.311,00

EAN 4242004252481

Caratteristiche principali

- 13 Coperti
- Classe di efficienza energetica: C *
- Livello sonoro 44 dB
- Sistema di asciugatura con Zeolite
- Motore EfficientSilentDrive
- Home Connect: Programmazione e controllo dell'apparecchio a distanza tramite app
- Sistema Push-to-Open
- Cerniera scorrevole "Sliding"
- AquaSensor, Sensore di carico
- AquaStop: Sistema di protezione anti-allagamento con garanzia a vita fornita da Neff in caso di danni provocati dall'acqua **

Sistema di Controllo

- 6 Programmi: Eco 50 °C, Auto 45-65 °C, Chef 70 °C, Classic 60 °C, Glass 40 °C, Preferito
- Programma Preferito: impostato inizialmente su Prelavaggio
- 4 Funzioni speciali: Remote Start, Extra Shine, Power Zone, Extra Speed
- Programma Easy Clean
- Silence on demand (via app)
- Partenza ritardata 1-24 ore

Dotazioni interne

- Terzo cestello Neff, non incluso, aggiungibile in seguito
- Cestelli Flex 3 con punti di sgancio/aggancio evidenziati
- Triplo RackMatic regolabile su 3 livelli
- Cestello inferiore con arresto fine corsa
- Gap illumination: illuminazione laterale
- DosageAssist
- Materiale della vasca interna in acciaio inox

Altre Caratteristiche

- Sistema di filtri a tre livelli
- Scambiatore di calore

* in una scala di classi di efficienza energetica da A a G
** Verificare i termini di garanzia al link
<https://www.neff-home.com/it/scopri-neff/garanzie-componenti>

N 50
LAVASTOVIGLIE 60 CM A SCOMPARSA TOTALE



S255HB800E € 1.249,00

EAN 4242004253976

Caratteristiche principali

- 13 Coperti
- Classe di efficienza energetica: D *
- Livello sonoro 44 dB
- Motore EfficientSilentDrive
- Home Connect: Programmazione e controllo dell'apparecchio a distanza tramite app
- AquaSensor, Sensore di carico
- AquaStop: Sistema di protezione anti-allagamento con garanzia a vita fornita da Neff in caso di danni provocati dall'acqua **

Sistema di Controllo

- 6 Programmi: Eco 50 °C, Auto 45-65 °C, Chef 70 °C, Classic 60 °C, Glass 40 °C, Preferito
- Programma Preferito: impostato inizialmente su Prelavaggio
- 4 Funzioni speciali: Remote Start, Extra Dry, Power Zone, Extra Speed
- Programma Easy Clean
- Silence on demand (via app)
- Partenza ritardata 1-24 ore

Dotazioni interne

- Terzo cestello Neff, non incluso, aggiungibile in seguito
- Cestelli Flex 3 con punti di sgancio/aggancio evidenziati
- Triplo RackMatic regolabile su 3 livelli
- Cestello inferiore con arresto fine corsa
- TimeLight
- DosageAssist
- Materiale della vasca interna in acciaio inox

Altre Caratteristiche

- Sistema di filtri a tre livelli
- Scambiatore di calore

* in una scala di classi di efficienza energetica da A a G
** Verificare i termini di garanzia al link
<https://www.neff-home.com/it/scopri-neff/garanzie-componenti>

N 50
LAVASTOVIGLIE 60 CM A SCOMPARSA TOTALE



S155HB800E € 1.186,00

EAN 4242004253969

Caratteristiche principali

- 13 Coperti
- Classe di efficienza energetica: D *
- Livello sonoro 44 dB
- Motore EfficientSilentDrive
- Home Connect: Programmazione e controllo dell'apparecchio a distanza tramite app
- AquaSensor, Sensore di carico
- AquaStop: Sistema di protezione anti-allagamento con garanzia a vita fornita da Neff in caso di danni provocati dall'acqua **

Sistema di Controllo

- 6 Programmi: Eco 50 °C, Auto 45-65 °C, Chef 70 °C, Classic 60 °C, Glass 40 °C, Preferito
- Programma Preferito: impostato inizialmente su Prelavaggio
- 4 Funzioni speciali: Remote Start, Extra Dry, Power Zone, Extra Speed
- Programma Easy Clean
- Silence on demand (via app)
- Partenza ritardata 1-24 ore

Dotazioni interne

- Terzo cestello Neff, non incluso, aggiungibile in seguito
- Cestelli Flex 3 con punti di sgancio/aggancio evidenziati
- Triplo RackMatic regolabile su 3 livelli
- Cestello inferiore con arresto fine corsa
- TimeLight
- DosageAssist
- Materiale della vasca interna in acciaio inox

Altre Caratteristiche

- Sistema di filtri a tre livelli
- Scambiatore di calore

* in una scala di classi di efficienza energetica da A a G
** Verificare i termini di garanzia al link
<https://www.neff-home.com/it/scopri-neff/garanzie-componenti>

SCHEMI DI INSTALLAZIONE PER LAVASTOVIGLIE A SCOMPARSA TOTALE

S299YB800E

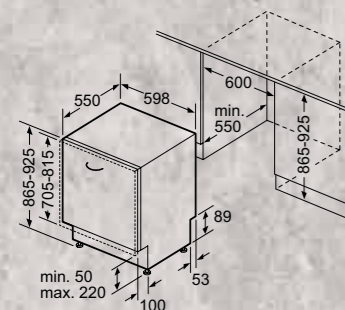

S255HB800E

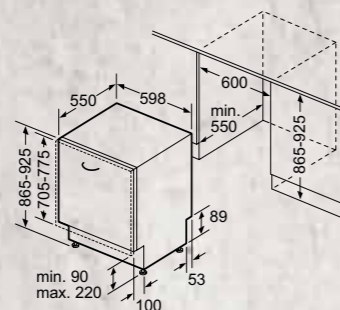

S199YB800E, S195ZB800E

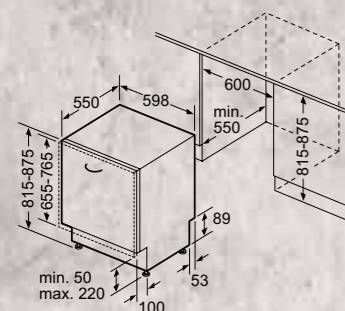

S157ZB800E, S155HB800E

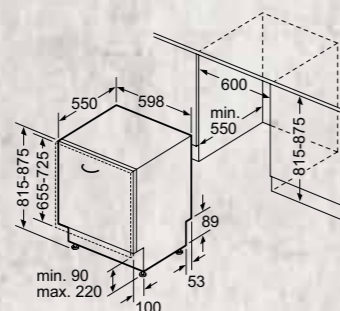

ALLACCIAMENTO E LUNGHEZZA CAVI PER LAVASTOVIGLIE

Lavastoviglie larghezza 60 cm

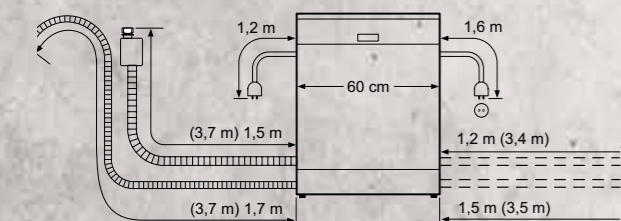





* I valori tra parentesi si riferiscono all'utilizzo della prolunga AquaStop® Z7710X0.
La garanzia AquaStop® include anche l'installazione con la prolunga AquaStop®.

GLI ACCESSORI SPECIALI PER LAVASTOVIGLIE

	Modello	Descrizione
	Z7865X6 EAN 4242004244363 € 176,00	PORTA IN ACCIAIO INOX ALTEZZA 71,9 CM Abbinabile a tutte le lavastoviglie a scomparsa totale da h. 81,5 cm
	Z786DB04 EAN 4242004249139 € 99,00	TERZO CESTELLO PER POSATE PER LAVASTOVIGLIE CON CESTELLI FLEX 3
	Z786RB04 EAN 4242004249115 € 99,00	NUOVO TERZO CESTELLO PER PICCOLI OGGETTI PER LAVASTOVIGLIE CON CESTELLI FLEX 3
	Z7710X0 EAN 4242004044260 € 35,00	SET PROLUNGA AQUASTOP Abbinabile a tutta la gamma delle lavastoviglie
	Z7860X0 EAN 4242004116011 € 40,00	SET DI PROFILI LATERALI PER LAVASTOVIGLIE CON VASCA IN INOX H 81,5
	Z7861X0 EAN 4242004116028 € 40,00	SET DI PROFILI LATERALI PER LAVASTOVIGLIE CON VASCA IN INOX H 86,5
	Z7880X0 EAN 4242004115991 € 199,00	CERNIERA PER DIVISIONE ANTA
	Z7863X1 EAN 4242004120599 € 74,00	CESTELLO PER BICCHIERI A STELO LUNGO Abbinabile a tutte le lavastoviglie da 60 cm

GLI ACCESSORI SPECIALI PER LAVASTOVIGLIE

	Modello	Descrizione
	Z7863X8 EAN 4242004186137 € 30,00	GLASS TRAY
	Z7870X0 EAN 4242004115960 € 26,00	SPAZIO 51: SET COMPLETO DI 4 ELEMENTI
	Z7863X0 EAN 4242004115984 € 23,00	CESTELLO PORTAPOSATE
	Z7865X1EU EAN 4242004231615 € 30,00	CAVO ELETTRICO DA 5 M

INFORMAZIONI TECNICHE PER LAVASTOVIGLIE 60 CM A SCOMPARSA TOTALE

Modello	S299YB800E	S199YB800E	S157ZB800E
Linea prodotto	Lavastoviglie	Lavastoviglie	Lavastoviglie
Tipologia	da incasso	da incasso	da incasso
Tipo di installazione	totalmente integrato	totalmente integrato	totalmente integrato
Serie	N90	N90	N70
Informazioni etichetta energetica secondo il "REGOLAMENTO (UE) 2017/1369"			
Classe di efficienza energetica ¹	B	B	C
Consumo energetico per 100 cicli di funzionamento (kWh) ²	64,0	64,0	74,0
Numero massimo di coperti ²	13	13	13
Consumo di acqua del programma eco per ciclo (litri) ³	9,5	9,5	9,5
Durata del programma (h:min) ²	3:55	3:55	3:55
Emissioni di rumore aereo (dB(A) re 1 pW) ²	43	43	41
Classe di emissione di rumore aereo ²	B	B	B
Consumo di energia in modalità spento (W)			
Consumo di energia in modalità attesa (W)	0,50	0,50	0,50
Consumo di energia in avvio ritardato (W)	4,00	4,00	4,00
Consumo di energia in modalità attesa in rete (W)	2,00	2,00	2,00
Informazioni aggiuntive			
Materiale vasca	Acciaio	Acciaio	Acciaio
Massima temperatura immissione acqua	60	60	60
Lunghezza tubo entrata (cm)	165	165	165
Lunghezza tubo uscita (cm)	190	190	190
Lunghezza del cavo di alimentazione elettrica (cm)	175	175	175
Tipo di spina	Schuko	Schuko	Schuko
Altezza del prodotto (mm)	865	815	815
Larghezza del prodotto (mm)	598	598	598
Profondità del prodotto (mm)	550	550	550
Peso min / max anta (Kg)	4,50 / 11,00	4,50 / 11,00	2,50 / 8,50
Collegamenti elettrici			
Dati nominali collegamento elettrico (W)	2400	2400	2400
Corrente (A)	10	10	10
Tensione (V)	220-240	220-240	220-240
Frequenza (Hz)	50; 60	50; 60	50; 60
Cerificati di omologazione			
	CE, VDE	CE, VDE	CE, VDE

Modello	S195ZB800E	S255HB800E	S155HB800E
Linea prodotto	Lavastoviglie	Lavastoviglie	Lavastoviglie
Tipologia	da incasso	da incasso	da incasso
Tipo di installazione	totalmente integrato	totalmente integrato	totalmente integrato
Serie	N50	N50	N50
Informazioni etichetta energetica secondo il "REGOLAMENTO (UE) 2017/1369"			
Classe di efficienza energetica ¹	C	D	D
Consumo energetico per 100 cicli di funzionamento (kWh) ²	74,0	84,0	84,0
Numero massimo di coperti ²	13	13	13
Consumo di acqua del programma eco per ciclo (litri) ³	9,5	9,5	9,5
Durata del programma (h:min) ²	3:55	4:55	4:55
Emissioni di rumore aereo (dB(A) re 1 pW) ²	44	44	44
Classe di emissione di rumore aereo ²	B	B	B
Consumo di energia in modalità spento (W)			
Consumo di energia in modalità attesa (W)	0,50	0,50	0,50
Consumo di energia in avvio ritardato (W)	4,00	4,00	4,00
Consumo di energia in modalità attesa in rete (W)	2,00	2,00	2,00
Informazioni aggiuntive			
Materiale vasca	Acciaio	Acciaio	Acciaio
Massima temperatura immissione acqua	60	60	60
Lunghezza tubo entrata (cm)	165	165	165
Lunghezza tubo uscita (cm)	190	190	190
Lunghezza del cavo di alimentazione elettrica (cm)	175	175	175
Tipo di spina	Schuko	Schuko	Schuko
Altezza del prodotto (mm)	815	865	815
Larghezza del prodotto (mm)	598	598	598
Profondità del prodotto (mm)	550	550	550
Peso min / max anta (Kg)	4,50 / 11,00	3,00 / 10,00	2,50 / 8,50
Collegamenti elettrici			
Dati nominali collegamento elettrico (W)	2400	2400	2400
Corrente (A)	10	10	10
Tensione (V)	220-240	220-240	220-240
Frequenza (Hz)	50; 60	50; 60	50; 60
Cerificati di omologazione			
	CE, VDE	CE, VDE	CE, VDE

¹ In una scala di classi di efficienza energetica da A a G

² Per il programma eco

³ Consumo di acqua in litri [per ciclo] con il programma eco.

Il consumo effettivo di acqua dipende dalle modalità d'uso dell'apparecchio e dalla durezza dell'acqua

Anta macchina 655 - 765 mm

Anta macchina 705 - 815 mm

Altezza nicchia in mm

	815	820	825	830	835	840	845	850	855	860	865	870	875	880	885	890	895	900	905	910	915	920	925
50	81,5	81,5	81,5	81,5	81,5	81,5	81,5	81,5	81,5	81,5	86,5	86,5	86,5	86,5	86,5	86,5	86,5	86,5	86,5	86,5	86,5	86,5	86,5
55	81,5	81,5	81,5	81,5	81,5	81,5	81,5	81,5	81,5	81,5	86,5	86,5	86,5	86,5	86,5	86,5	86,5	86,5	86,5	86,5	86,5	86,5	86,5
60	81,5	81,5	81,5	81,5	81,5	81,5	81,5	81,5	81,5	81,5	86,5	86,5	86,5	86,5	86,5	86,5	86,5	86,5	86,5	86,5	86,5	86,5	86,5
65	81,5	81,5	81,5	81,5	81,5	81,5	81,5	81,5	81,5	81,5	86,5	86,5	86,5	86,5	86,5	86,5	86,5	86,5	86,5	86,5	86,5	86,5	86,5
70	81,5	81,5	81,5	81,5	81,5	81,5	81,5	81,5	81,5	81,5	86,5	86,5	86,5	86,5	86,5	86,5	86,5	86,5	86,5	86,5	86,5	86,5	86,5
75	81,5	81,5	81,5	81,5	81,5	81,5	81,5	81,5	81,5	81,5	86,5	86,5	86,5	86,5	86,5	86,5	86,5	86,5	86,5	86,5	86,5	86,5	86,5
80	81,5	81,5	81,5	81,5	81,5	81,5	81,5	81,5	81,5	81,5	86,5	86,5	86,5	86,5	86,5	86,5	86,5	86,5	86,5	86,5	86,5	86,5	86,5
85	81,5	81,5	81,5	81,5	81,5	81,5	81,5	81,5	81,5	81,5	86,5	86,5	86,5	86,5	86,5	86,5	86,5	86,5	86,5	86,5	86,5	86,5	86,5
90	81,5	81,5	81,5	81,5	81,5	81,5	81,5	81,5	81,5	81,5	86,5	86,5	86,5	86,5	86,5	86,5	86,5	86,5	86,5	86,5	86,5	86,5	86,5
95	81,5	81,5	81,5	81,5	81,5	81,5	81,5	81,5	81,5	81,5	86,5	86,5	86,5	86,5	86,5	86,5	86,5	86,5	86,5	86,5	86,5	86,5	86,5
100	81,5	81,5	81,5	81,5	81,5	81,5	81,5	81,5	81,5	81,5	86,5	86,5	86,5	86,5	86,5	86,5	86,5	86,5	86,5	86,5	86,5	86,5	86,5
105	81,5	81,5	81,5	81,5	81,5	81,5	81,5	81,5	81,5	81,5	86,5	86,5	86,5	86,5	86,5	86,5	86,5	86,5	86,5	86,5	86,5	86,5	86,5
110	81,5	81,5	81,5	81,5	81,5	81,5	81,5	81,5	81,5	81,5	86,5	86,5	86,5	86,5	86,5	86,5	86,5	86,5	86,5	86,5	86,5	86,5	86,5
115	81,5	81,5	81,5	81,5	81,5	81,5	81,5	81,5	81,5	81,5	86,5	86,5	86,5	86,5	86,5	86,5	86,5	86,5	86,5	86,5	86,5	86,5	86,5
120	81,5	81,5	81,5	81,5	81,5	81,5	81,5	81,5	81,5	81,5	86,5	86,5	86,5	86,5	86,5	86,5	86,5	86,5	86,5	86,5	86,5	86,5	86,5
125	81,5	81,5	81,5	81,5	81,5	81,5	81,5	81,5	81,5	81,5	86,5	86,5	86,5	86,5	86,5	86,5	86,5	86,5	86,5	86,5	86,5	86,5	86,5
130	81,5	81,5	81,5	81,5	81,5	81,5	81,5	81,5	81,5	81,5	86,5	86,5	86,5	86,5	86,5	86,5	86,5	86,5	86,5	86,5	86,5	86,5	86,5
135	81,5	81,5	81,5	81,5	81,5	81,5	81,5	81,5	81,5	81,5	86,5	86,5	86,5	86,5	86,5	86,5	86,5	86,5	86,5	86,5	86,5	86,5	86,5
140	81,5	81,5	81,5	81,5	81,5	81,5	81,5	81,5	81,5	81,5	86,5	86,5	86,5	86,5	86,5	86,5	86,5	86,5	86,5	86,5	86,5	86,5	86,5
145	81,5	81,5	81,5	81,5	81,5	81,5	81,5	81,5	81,5	81,5	86,5	86,5	86,5	86,5	86,5	86,5	86,5	86,5	86,5	86,5	86,5	86,5	86,5
150	81,5	81,5	81,5	81,5	81,5	81,5	81,5	81,5	81,5	81,5	86,5	86,5	86,5	86,5	86,5	86,5	86,5	86,5	86,5	86,5	86,5	86,5	86,5
155	81,5	81,5	81,5	81,5	81,5	81,5	81,5	81,5	81,5	81,5	86,5	86,5	86,5	86,5	86,5	86,5	86,5	86,5	86,5	86,5	86,5	86,5	86,5
160	81,5	81,5	81,5	81,5	81,5	81,5	81,5	81,5	81,5	81,5	86,5	86,5	86,5	86,5	86,5	86,5	86,5	86,5	86,5	86,5	86,5	86,5	86,5
165	81,5	81,5	81,5	81,5	81,5	81,5	81,5	81,5	81,5	81,5	86,5	86,5	86,5	86,5	86,5	86,5	86,5	86,5	86,5	86,5	86,5	86,5	86,5
170	81,5	81,5	81,5	81,5	81,5	81,5	81,5	81,5	81,5	81,5	86,5	86,5	86,5	86,5	86,5	86,5	86,5	86,5	86,5	86,5	86,5	86,5	86,5
175	81,5	81,5	81,5	81,5	81,5	81,5	81,5	81,5	81,5	81,5	86,5	86,5	86,5	86,5	86,5	86,5	86,5	86,5	86,5	86,5	86,5	86,5	86,5
180	81,5	81,5	81,5	81,5	81,5	81,5	81,5	81,5	81,5	81,5	86,5	86,5	86,5	86,5	86,5	86,5	86,5	86,5	86,5	86,5	86,5	86,5	86,5
185	81,5	81,5	81,5	81,5	81,5	81,5	81,5	81,5	81,5	81,5	86,5	86,5	86,5	86,5	86,5	86,5	86,5	86,5	86,5	86,5	86,5	86,5	86,5
190	81,5	81,5	81,5	81,5	81,5	81,5	81,5	81,5	81,5	81,5	86,5	86,5	86,5	86,5	86,5	86,5	86,5	86,5	86,5	86,5	86,5	86,5	86,5
195	81,5	81,5	81,5	81,5	81,5	81,5	81,5	81,5	81,5	81,5	86,5	86,5	86,5	86,5	86,5	86,5	86,5	86,5	86,5	86,5	86,5	86,5	86,5
200	81,5	81,5	81,5	81,5	81,5	81,5	81,5	81,5	81,5	81,5	86,5	86,5	86,5	86,5	86,5	86,5	86,5	86,5	86,5	86,5	86,5	86,5	86,5
205	81,5	81,5	81,5	81,5	81,5	81,5	81,5	81,5	81,5	81,5	86,5	86,5	86,5	86,5	86,5	86,5	86,5	86,5	86,5	86,5	86,5	86,5	86,5
210	81,5	81,5	81,5	81,5	81,5	81,5	81,5	81,5	81,5	81,5	86,5	86,5	86,5	86,5	86,5	86,5	86,5	86,5	86,5	86,5	86,5	86,5	86,5
215	81,5	81,5	81,5	81,5	81,5	81,5	81,5	81,5	81,5	81,5	86,5	86,5	86,5	86,5	86,5	86,5	86,5	86,5	86,5	86,5	86,5	86,5	86,5
220	81,5	81,5	81,5	81,5	81,5	81,5	81,5	81,5	81,5	81,5	86,5	86,5	86,5	86,5	86,5	86,5	86,5	86,5	86,5	86,5	86,5	86,5	86,5

- Incasso lavastoviglie da 81,5 cm con "cerniera normale"
- Incasso lavastoviglie da 81,5 cm con cerniera scorrevole Sliding
- Incasso lavastoviglie da 81,5 cm con frontale mobile diviso con cerniera per divisione anta
- Incasso lavastoviglie da 86,5 cm con "cerniera normale"
- Incasso lavastoviglie da 86,5 cm con cerniera scorrevole Sliding
- Incasso lavastoviglie da 86,5 cm con frontale mobile diviso con cerniera per divisione anta
- Al di sotto della linea rossa non è consigliato usare una macchina con TimeLight poiché la proiezione luminosa non è visibile

TIPOLOGIA	PREZZI € senza IVA	PREZZI € con IVA
FREDDO (frigoriferi, frigo congelatori, congelatori a banco e ad armadio, frigo bar, cantinette funzionanti con compressori e altri elettrodomestici non portatili utilizzabili per la conservazione degli alimenti)	fino a 35 kg 4,50 tra 36 e 55 kg 6,50 tra 56 e 70 kg 8,50 tra 71 e 90 kg 11,50 oltre 90 kg 15,50	5,49 7,93 10,37 14,03 18,91
LAVAGGIO (asciugatrici con pompa di calore)	8,00	9,76
LAVAGGIO (lavabiancheria, lavastoviglie, lavatrici, asciugatrici tradizionali senza pompa di calore e lavasciuga)	3,90	4,76
COTTURA (con esclusione dei piani cottura, microonde, forni a gas e cucine a gas (cucine e forni))	2,80	3,42
MICROONDE e COMBINATI MICROONDE	0,60	0,73
PIANI COTTURA (esclusi i piani funzionanti esclusivamente a gas anche se provvisti di qualche accessorio elettrico)	1,30	1,59
CAPPE	0,90	1,10
MACCHINE DA CAFFÈ e SCALDAVIVANDE (il peso va inteso inclusivo degli accessori elettrici ed elettronici ma al netto di imballaggi, manuali, batterie rimovibili ed accessori non elettrici o elettronici)	fino a 1 kg 0,10 tra 1 e 3 kg 0,20 tra 3 e 10 kg 0,30 oltre 10 kg 0,50	0,12 0,24 0,37 0,61

LA VECCHIA ETICHETTA ENERGETICA

Valida fino al 28 Febbraio 2021

Utilizzando elettrodomestici a ridotto consumo energetico risparmi risorse preziose e denaro: ecco perché prima di acquistare un elettrodomestico dovresti considerarne i consumi di energia e acqua. Dal 1995, l'etichetta energetica europea fornisce informazioni standardizzate sui consumi di energia e acqua degli elettrodomestici. La vecchia etichetta energetica, che seguiva la struttura introdotta nel 2012, specificava la classe di efficienza dell'apparecchio a cui si riferisce. Inoltre, utilizzava pittogrammi intuitivi che fornivano ulteriori informazioni sull'apparecchio, come il valore di rumorosità, la capacità, o il consumo energetico e di acqua. Per lavatrici e lavastoviglie, la vecchia etichetta energetica riportava il consumo di energia e di acqua riferito a valori annuali. Per maggiore chiarezza, riportiamo di seguito la vecchia etichetta energetica di una lavastoviglie come esempio.

L'ATTUALE ETICHETTA ENERGETICA

Valida dal 1 Marzo 2021

Lo sviluppo tecnologico degli ultimi anni ha portato a una maggiore concentrazione di prodotti recanti etichette con valore A+ o superiore. Di conseguenza, diversamente da quanto previsto originariamente e da quanto avveniva in passato, l'etichetta non ha più rappresentato un supporto sufficientemente valido per le decisioni di acquisto. Inoltre, sono cambiati anche altri elementi fondamentali, come ad esempio il comportamento dell'utente. Per questo motivo è stato necessario modificare la vecchia etichetta energetica. I primi elettrodomestici con la nuova etichetta saranno lavatrici, lavasciuga, lavastoviglie, frigoriferi e cantine vino. Dal 1 marzo 2021 questi elettrodomestici, venduti nei negozi, online, ecc. dovranno essere dotati della nuova etichetta energetica.

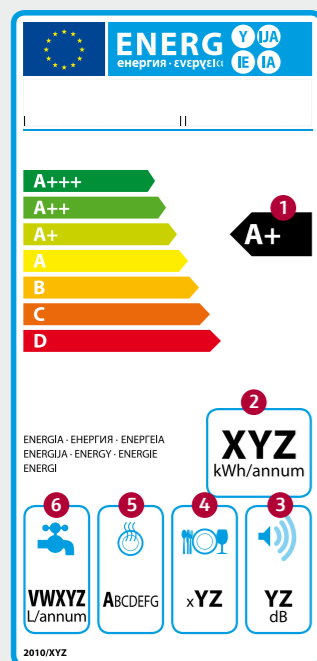

ESEMPIO DI VECCHIA ETICHETTA ENERGETICA PER LAVASTOVIGLIE:

1. Classe di efficienza energetica
2. Consumo energetico in kWh/anno (280 cicli di lavaggio standard/anno)
3. Emissioni sonore espresse in dB(A) re 1 pW
4. Capacità di carico massima
5. Classe di efficienza della centrifuga
6. Consumo di acqua in litri/anno (280 cicli di lavaggio standard/anno)

L'etichetta energetica per lavastoviglie specifica tre classi di efficienza aggiuntive superiori alla A: A+, A++ e A+++. Il consumo energetico della classe A++ è inferiore fino al 21% e quello della classe A+++ fino al 30% rispetto a quello degli elettrodomestici di classe A. Il consumo di energia e di acqua annuo riportato da questa etichetta energetica si riferisce a 280 cicli di lavaggio standard all'anno.

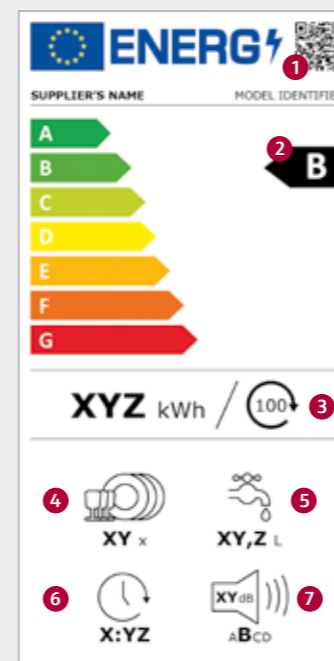

ESEMPIO DELLA NUOVA ETICHETTA ENERGETICA PER LAVASTOVIGLIE:

1. Codice QR
2. Classe di efficienza energetica
3. Consumo energetico in kWh per 100 cicli (con programma Eco)
4. Numero di coperti standard (con programma Eco)
5. Consumo di acqua in litri per ciclo (con programma Eco)
6. Durata del programma "Eco"
7. Emissioni di rumore aereo espresse in dB(A) re 1 pW e classe di emissioni di rumore aereo

La classe di efficienza energetica per lavastoviglie continua a basarsi sul programma "Eco". Tuttavia, lo standard del test è stato modificato. Ad esempio, per determinare le prestazioni del lavaggio e dell'asciugatura, si utilizzeranno tazze, pentole e utensili in plastica, in modo da riflettere meglio le abitudini attuali. La novità è che viene specificata la durata del programma Eco. Questo programma è particolarmente ecologico, ideale per stoviglie con sporco normale ed è il più efficiente a livello di consumo di energia e di acqua. Come per le lavatrici e le lavasciuga, il consumo energetico si baserà su 100 cicli di lavaggio.

NUOVO!



Il cambiamento più significativo nelle nuove etichette energetiche è l'eliminazione delle classi di efficienza energetica che utilizzano il simbolo +, come ad esempio, A+++ . La nuova classificazione andrà dalla A alla G. Inoltre, si useranno nuovi metodi per misurare il consumo energetico e per determinare la classe energetica dei prodotti. Secondo le specifiche UE, le nuove etichette dovrebbero, per quanto possibile, considerare il reale utilizzo del prodotto e rispecchiare il comportamento del consumatore medio. Ciò significa, ad esempio, che il consumo di energia per lavatrici, lavasciuga e lavastoviglie non sarà più specificato in termini di anno ma di 100 cicli operativi del relativo elettrodomestico. Sarà inoltre indicata per questi prodotti la durata del programma di test. Nel caso di lavatrici e lavasciuga sarà specificata anche una durata massima del programma che non deve essere superata e

cambierà il programma di test; il nuovo programma Eco 40-60 sarà presente sul pannello dell'elettrodomestico. Per le lavastoviglie verrà modificata la capacità di carico. Questi sono alcuni dei motivi per i quali non è possibile convertire direttamente le attuali classi di efficienza in quelle nuove. Sarà anche possibile ottenere direttamente informazioni aggiuntive sul prodotto, utilizzando il codice QR presente sull'etichetta energetica. Il codice QR è collegato a una banca dati gestita dall'UE dal 1 marzo 2021. In questa banca dati si potranno visualizzare e scaricare le schede tecniche di tutti gli elettrodomestici per i quali sarà necessaria la nuova etichetta energetica. Sarà possibile accedere alla banca dati anche tramite internet. Per ulteriori informazioni sulla nuova etichetta energetica, visita il sito: www.neff-home.com/it

LAVATRICI

Uno dei principali cambi che riguarda l'etichetta energetica delle lavatrici è il cambio del programma a cui tutti i valori in etichetta fanno riferimento come, ad esempio, il consumo energetico che si basa su 100 cicli di lavaggio. Il nuovo programma "Eco 40-60"¹ è adatto al lavaggio di capi di cotone, lino o fibre miste, normalmente sporchi, lavabili a 40° o 60° C (in base a quanto specificato sull'etichetta del capo). Con questo programma i tessuti indicati possono anche essere mischiati. Il programma "Eco 40-60" è il programma più efficiente in termini di consumo "energetico e idrico".

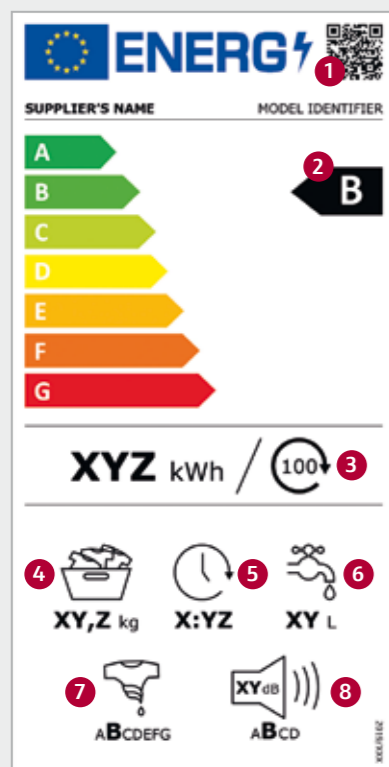

1. Codice QR
2. Classe di efficienza energetica²
3. Consumo ponderato di energia² espresso in kWh per 100 cicli (programma Eco 40-60)
4. Capacità di carico (programma Eco 40-60)
5. Durata del programma "Eco 40-60"
6. Consumo ponderato di acqua² espresso in litri per ciclo (programma Eco 40-60)
7. Classe di efficienza di centrifuga²
8. Emissioni di rumore aereo in fase di centrifuga espresse in dB(A) re 1 PW e classe emissione di rumore aereo

LAVASCIUGA

L'attuale etichetta energetica delle lavasciuga non è mai stata rinnovata dalla sua introduzione nel 1996, motivo per cui riporta ancora la scala originale dalla A alla G. Poiché le lavasciuga sono spesso utilizzate solo per il lavaggio, l'etichetta è divisa in due parti: il lato sinistro riporta i valori per il ciclo completo di lavaggio e asciugatura, il lato destro riporta i valori riferiti al solo ciclo di lavaggio. I valori indicati in etichetta per il solo ciclo di lavaggio riflettono le modifiche previste dalla nuova direttiva per le lavatrici.

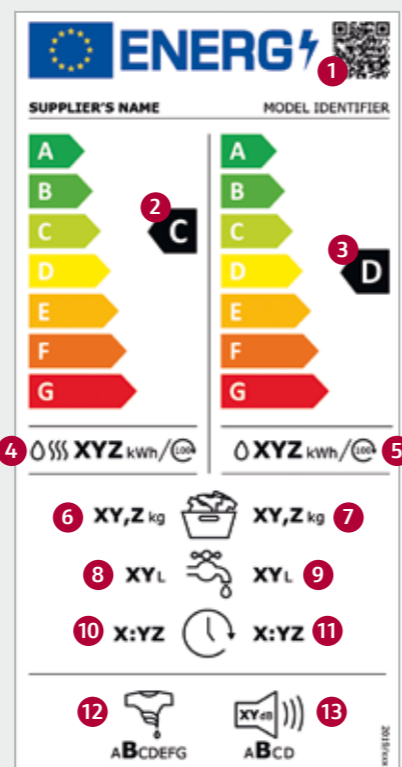

1. Codice QR
2. Classe di efficienza energetica² (ciclo completo)
3. Classe di efficienza energetica² (solo ciclo di lavaggio)
4. Consumo ponderato di energia² in kWh per 100 cicli (ciclo completo³)
5. Consumo ponderato di energia² in kWh per 100 cicli (solo ciclo di lavaggio)
6. Capacità di carico (ciclo completo³)
7. Capacità di carico (solo ciclo di lavaggio)
8. Consumo ponderato² di acqua in litri per ciclo (ciclo completo³)
9. Consumo ponderato² di acqua in litri per ciclo (solo ciclo di lavaggio)
10. Durata del programma (ciclo completo)
11. Durata del programma (solo ciclo di lavaggio)
12. Classe di efficienza di centrifuga²
13. Emissioni di rumore aereo in fase di centrifuga espresse in dB(A) re 1 PW e classe emissione di rumore aereo

FRIGORIFERI

La procedura per determinare la classe di efficienza energetica è ora più completa. Tiene conto del tipo di prodotto, il suo principio di funzionamento, la temperatura ambiente e il numero nonché la dimensione dei diversi compartimenti al suo interno. Gli altri elementi della nuova etichetta rimangono sostanzialmente invariati.

Il consumo energetico viene ancora espresso in kWh su base annuale ("annum"). L'etichetta fornisce anche informazioni a proposito del volume totale dei compartimenti frigo e freezer (se presenti), sulle emissioni di rumore e sulla relativa classe di rumorosità.

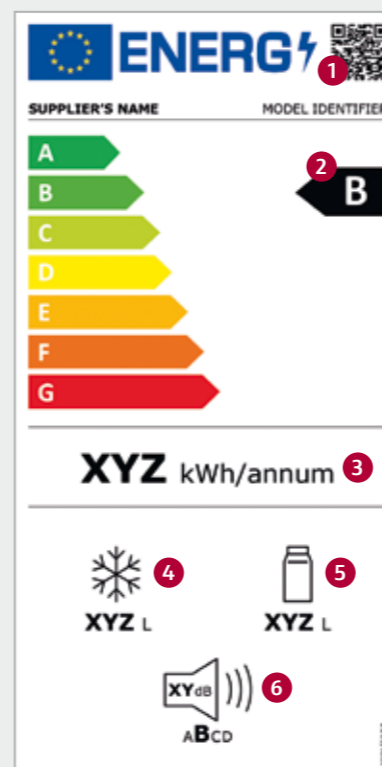

1. Codice QR
2. Classe di efficienza energetica
3. Consumo annuo di energia in kWh (misurato secondo i nuovi standard)
4. Volume totale di tutti i compartimenti freezer
5. Volume totale di tutti i compartimenti frigo
6. Emissioni di rumore aereo espresse in dB(A) re 1 PW e classe emissione di rumore aereo

NUOVE!



¹ Eco 40-60. Per ottenere un'efficienza energetica ottimale, per questo programma è definita una temperatura unica che non può essere modificata dal consumatore. La temperatura di lavaggio reale viene specificata nel manuale di istruzioni e, in base al carico, può deviare dalla temperatura di lavaggio selezionata ai fini di risparmiare energia. Le prestazioni di lavaggio sono conformi ai requisiti di legge.
² I valori si riferiscono per le lavatrici a cicli di lavaggio con un quarto di carico, mezzo carico e pieno carico. Per le lavasciuga, si riferiscono a mezzo carico e pieno carico.
³ Lavaggio e asciugatura.

L'EFFICIENZA ENERGETICA: UN VANTAGGIO PER TUTTI.

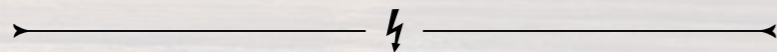

Contribuire alla tutela dell'ambiente senza rinunciare a tecnologia,
design e standard qualitativo europeo

Asciugatrici, forni e cappe, non sono per il momento interessate a questi cambi. Pertanto, la loro etichetta resta invariata rispetto alle attuali.

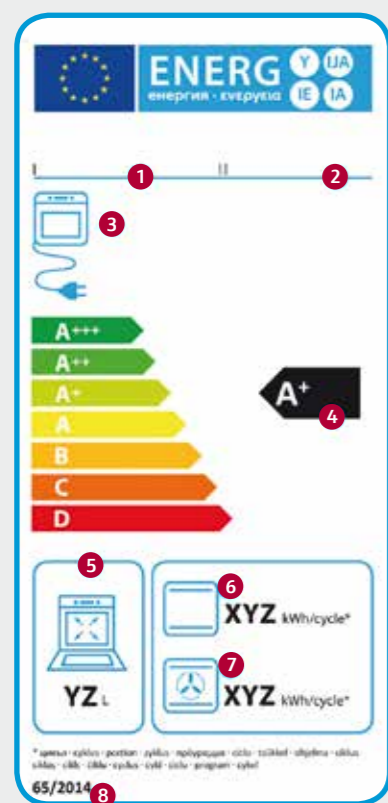

ETICHETTA ENERGETICA PER FORNI ELETTRICI:

1. Nome del produttore/marchio
2. Codice/modello identificativo del prodotto
3. Consumo del forno
4. Classe di efficienza energetica della cavità
5. Volume della cavità
6. Consumo di energia per ciclo espresso in kWh per la funzione di riscaldamento convenzionale (resistenza sopra e sotto)
7. Consumo di energia per ciclo espresso in kWh per la funzione di riscaldamento ventilato
8. Numero normativa

Dal 2015 tutti i forni immessi sul mercato sono provvisti di etichetta energetica.

Per determinare la classe di efficienza di un forno si misura l'energia che l'apparecchio consuma in un ciclo normalizzato nella modalità convenzionale e, se disponibile, nella modalità ventilato. La procedura prevede che si riscaldi un carico normalizzato impregnato di acqua fino al raggiungimento di una determinata temperatura nella cavità del forno. In base all'energia consumata durante questo test si definisce la classe di efficienza del forno tenendo conto del volume della sua cavità. Il nuovo regolamento non si applica ad alcuni apparecchi, come ad esempio i forni con funzione microonde, i forni che utilizzano il vapore come funzione primaria di riscaldamento così come certi forni di piccole dimensioni e portatili.

INVARIATE

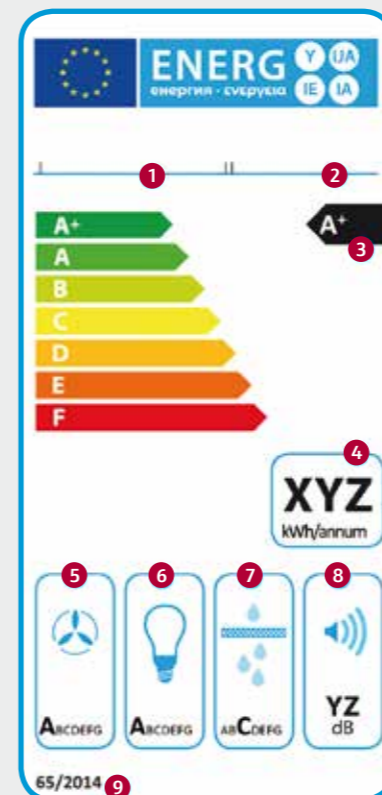
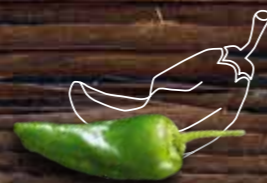

ETICHETTA ENERGETICA PER CAPPE:

1. Nome del produttore/marchio
2. Codice/modello identificativo del prodotto
3. Classe di efficienza energetica
4. Consumo annuo di energia (kWh)
5. Classe di efficienza fluidodinamica
6. Classe di efficienza luminosa
7. Classe di efficienza filtraggio grassi
8. Livello rumore (livello max. funzione normale)
9. Numero normativa

La classe di efficienza energetica si basa su un indice che consiste nel rapporto tra il consumo annuo di energia dell'apparecchio e il consumo annuo standard di energia (valore di riferimento). Si ipotizzano una durata media di funzionamento giornaliero pari a 60 minuti e una durata di illuminazione media giornaliera pari a 120 minuti. I dati determinanti per l'etichetta energetica sono:

- ⊗ l'efficienza energetica
- ⊗ l'efficienza fluidodinamica (unità che misura l'impiego di energia elettrica necessaria per trasportare l'aria di scarico)
- ⊗ l'efficienza di filtraggio dei grassi (la percentuale di grasso rimasta nei filtri antigrasso della cappa)
- ⊗ il livello di rumore
- ⊗ l'efficienza luminosa

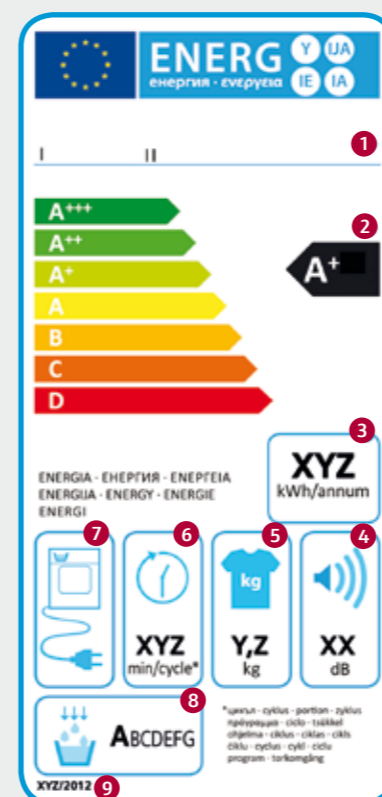

ETICHETTA ENERGETICA PER ASCIUGATRICI:

1. Nome del produttore/marchio
2. Classe di efficienza energetica
3. Consumo energetico annuo basato su 160 cicli standard
4. Rumorosità in decibel
5. Capacità in kg
6. Durata del ciclo standard di asciugatura
7. Tipologia di asciugatrice
8. Classe di efficienza di condensazione
9. Numero normativa

Entrata in vigore nel 2013, riporta valori di consumo medio annuo calcolati su 160 cicli di asciugatura del programma standard per tessuti di cotone a pieno carico e a mezzo carico. Le etichette energetiche sono presenti su asciugatrici a condensazione ad espulsione e a gas.



NOTE

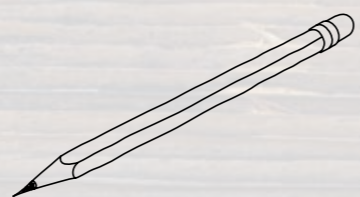

NOTE

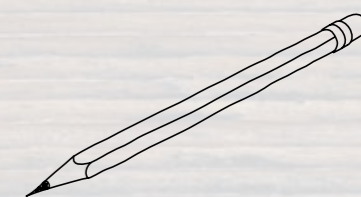

IL MENÙ DEI SERVIZI NEFF



L'APPETITO VIEN... MANGIANDO!

NEFF da anni ha attivato la collaborazione con alcune riconosciute scuole di cucina presso le quali è possibile imparare a cucinare con chef professionisti direttamente sugli apparecchi NEFF.
Vai sul nostro sito nella sezione dedicata alle scuole di cucina per scoprire tutti gli indirizzi - www.neff-home.com/it

Scopri anche il nuovo NEFF Collection Brand Store di Milano ed il calendario delle attività e degli incontri che organizziamo per tutti i nostri appassionati di cucina!

Scarica dal nostro sito i libretti di istruzione con le informazioni sulle funzionalità dei nostri apparecchi:
www.neff-home.com/it



Consulta anche le domande più frequenti sui nostri elettrodomestici: www.neff-home.com/it

A BUON INTENDITORE...

Possedere un elettrodomestico NEFF significa anche avere a disposizione, ogni giorno, una rete di professionisti preparati ed efficienti, sempre pronti a intervenire e consigliarti.
I centri di assistenza NEFF in tutta Italia risponderanno in modo professionale e tempestivo ad ogni tua chiamata.

Per conoscere il centro di assistenza autorizzato più vicino, sarà sufficiente collegarsi al nostro sito web www.neff-home.com/it



DULCIS IN FUNDO

RICAMBI ORIGINALI

I nostri centri utilizzano esclusivamente ricambi originali reperibili fino a 10 anni dall'uscita di produzione dell'elettrodomestico: NEFF garantisce tutti i pezzi di ricambio 24 mesi, con prezzi trasparenti e validi per tutto il territorio nazionale.

ACCESSORI

Presso i nostri rivenditori ed i centri autorizzati potrai scoprire anche tutti gli accessori per potenziare le funzionalità del tuo nuovo elettrodomestico NEFF, come quelli per i forni o per i piani a induzione.

PRODOTTI CLEANING & CARE

Scopri anche i prodotti Cleaning & Care che NEFF ha selezionato per la cura e la pulizia dei tuoi elettrodomestici. Garantiscono il trattamento più adeguato per una pulizia efficace e sicura.

NEFF CARE

NEFF CARE è il programma di assistenza supplementare che ti offre un'opportunità unica per copertura e vantaggi: un'estensione di 3 anni di tutti i servizi previsti dalla garanzia convenzionale, per 5 anni di totale tranquillità. Nessun costo per diritto di chiamata, manodopera, ricambi originali, trasporto e sostituzione sono solo alcuni dei vantaggi. Visita il sito NEFF per scoprire tutti i dettagli del programma. Anche i centri assistenza autorizzati saranno lieti di consigliarti o aiutarti a procedere con l'acquisto.

CHECK & CARE

La qualità dei nostri elettrodomestici dura nel tempo.
Il programma Check & Care ti aiuta a mantenere le performance del tuo elettrodomestico, per risultati ottimali come al primo giorno di utilizzo.
Visita il nostro sito www.neff-home.com/it per conoscere il centro assistenza autorizzato più vicino al quale richiedere Check & Care.





AUTOPULIZIA PIROLITICA

Il vano interno del forno è autopulente. A 500°C i residui di sporco resistenti si trasformano in cenere, per essere poi rimossi con un panno.



BAKE&ROAST ASSIST

Il sistema completamente automatico per preparare piatti perfetti. L'assistente alla cottura (Bake&Roast Assist®) imposta il tipo di riscaldamento ottimale, l'esatta temperatura e l'immissione automatica di vapore – se richiesto.



CIRCOTHERM®

L'innovativo sistema di ventilazione consente di preparare diverse pietanze su più livelli contemporaneamente – senza mescolare sapori ed aromi.



COMFORT FLEX

Il nuovo sistema di guide telescopiche che permette di estrarre le teglie afferrandole comodamente di lato. Massima sicurezza, anche con teglie pesanti.



DISPLAY TOUCH CONTROL

Toccando col dito il display è possibile navigare fra le funzioni del forno in modo rapido e preciso. Il display a colori TFT ad alta risoluzione ha un'ottima leggibilità e guida in modo chiaro l'utente attraverso il menu di comando dell'apparecchio.



EASYCLEAN®

Permette una pulizia semplice e facile del vano interno del forno. Una soluzione ecologica e a costo zero, per una rapida pulizia tra una cottura e l'altra.



FULLSTEAM

Il factotum di Neff: unisce le modalità di riscaldamento di un forno tradizionale con quelle di un forno a vapore – ideale per una preparazione sana e senza grassi dei cibi.



SONDA MULTI POINT

Rileva la temperatura in cottura in tre punti diversi della pietanza. Il tempo per la preparazione viene adattato automaticamente.



NEFFLIGHT®

Il forno è perfettamente illuminato – su tutti i ripiani. Grazie alle luci a LED disposte in modo ottimale, si può avere una visuale completa fino agli angoli più nascosti – anche con la porta del forno chiusa.



SEAMLESSCOMBINATION®

Design perfetto: grazie alla SeamlessCombination® è possibile incassare tutti gli apparecchi all'interno di un'unica nicchia. Un tutt'uno armonico per la tua cucina.



SHIFT CONTROL

Col confortevole comando ShiftControl è possibile navigare rapidamente nel menu dell'apparecchio. Il display TFT ad alta risoluzione garantisce un controllo comodo e semplice.



SLIDE&HIDE®

L'unica porta a scomparsa totale. Offre un facile accesso alla cavità del forno e molto più spazio libero in cucina. La tua creatività non ha più ostacoli.



SOUS-VIDE

Per cotture lente, a bassa temperatura costante, con 100% vapore.



VARIOSTEAM®

L'assistente che aggiunge, a piacere, un tocco di vapore durante la cottura. Per risultati ottimali con ogni piatto e anche con i dolci. Il sistema idraulico immette impulsi di vapore e fa sì che le pietanze diventino croccanti, succose o friabili a seconda dei gusti.



FLEXINDUCTION

Una zona di cottura unica e flessibile senza limiti. La superficie FlexInduction riconosce e riscalda solo le zone in cui vengono posizionate le pentole.



COMBINATION

Attivando la funzione CombiInduction si potranno combinare due zone di cottura. Non ci saranno più problemi di spazio per pentole e padelle di grosse dimensioni.



FLAMESELECT®

Grazie alla tecnologia FlameSelect, ad ogni step della manopola corrisponde uno dei 9 livelli di regolazione della potenza della fiamma.



POWER MANAGEMENT

Permette di adeguare l'assorbimento del piano al contatore, senza precludere le performance e i risultati di cottura.



TWISTPADFIRE®

Pratico selettore a magnete, amovibile, per garantire maggiore sicurezza e per facilitare la pulizia del piano cottura.



ASPIRAZIONE PERIMETRALE

Sistema che aspira vapore e fumi attraverso le sottili fessure e che li trasporta verso il filtro collocato dietro le superfici in acciaio inox.



FUNZIONAMENTO AD ESPULSIONE

Rimuove il vapore attraverso il filtro antigrassi in metallo e lo trasporta all'esterno attraverso un canale di scarico.



FUNZIONAMENTO A RICIRCOLO

Depura l'aria dagli odori e dai vapori, contenenti grassi; convogliandoli attraverso il filtro grassi ed il filtro carbone, li pulisce, per immettere poi nell'ambiente l'aria depurata.



SOFT LIGHT

La speciale illuminazione delle cappe aspiranti Neff con funzione dimmer permette di regolare la luminosità sul piano cottura.



AQUA SENSOR

Controlla il grado di torbidità dell'acqua e in base ai valori rilevati determina la quantità e la temperatura di acqua necessari per ottimizzare i risultati di lavaggio.



AQUA STOP

Sistema di protezione anti-allagamento con garanzia a vita fornita da NEFF in caso di danni provocati dall'acqua.



CESTELLO FLEX

Massima flessibilità, praticità e più spazio utile. Sia nel cestello superiore sia in quello inferiore le griglie sono tutte abbattibili.



CHEF 70°C

Il programma che è in grado di sprigionare un getto d'acqua ad alta temperatura, una maggiore pressione nel cestello inferiore per rimuovere lo sporco più ostinato ed una fase di asciugatura intensiva per garantire massimi risultati di lavaggio e asciugatura anche in presenza di stoviglie molto sporche.



DOSAGE ASSIST

Piccolo vano integrato nel cestello superiore, raccoglie la pastiglia che cade direttamente dallo scomparto detersivo garantendone una distribuzione uniforme.



EMOTION LIGHT

Illuminazione interna per mettere in risalto le stoviglie.



EXTRA DRY

Indicata per stoviglie in plastica. La funzione attiva una fase di asciugatura più lunga.



EXTRA HYGIENE

Funzione speciale ideale per famiglie con bambini piccoli.



INFO LIGHT

Punto luce che segnala il funzionamento.

**POWER ZONE**

Permette di lavare contemporaneamente ogni tipo di stoviglie. Delicato con i bicchieri e deciso con le pentole più sporche.

**ILLUMINAZIONE LATERALE**

Una luce bianca, elegante, discreta ma ben visibile, che illumina lo spazio tra l'anta della lavastoviglie e il mobile per tutta la durata del lavaggio. Un indicatore di funzionamento dell'elettrodomestico che dona alla cucina un tocco di luce e di personalità.

**PUSH-TO-OPEN**

L'innovativo sistema di apertura della porta dei modelli a scomparsa totale. Basta un tocco e la lavastoviglie si apre magicamente, evitando l'uso della maniglia!

**SLIDING**

Lavastoviglie con la speciale cerniera scorrevole che permette l'installazione dell'apparecchio anche con uno zoccolo di soli 5 cm.

**TIME LIGHT**

Nuova luce che proietta sul pavimento le informazioni riguardo alla fase del programma di lavaggio selezionato e il tempo residuo.

**TRIPLO RACKMATIC**

Regola in altezza il cestello superiore su tre livelli diversi fino a 5 cm.

**EXTRA SPEED**

Permette di ridurre i tempi dei programmi di lavaggio fino al 66%, mantenendo gli stessi risultati eccellenti per lavaggio e asciugatura.

**ZEOLITE**

Minerale che assorbe l'umidità e la trasforma in calore secco per stoviglie asciutte e brillanti.

**FRESHSAFE**

Mantiene frutta e verdura fresche fino a 2 volte più a lungo.

**FRESHSAFE**

Mantiene frutta e verdura fresche fino a 3 volte più a lungo.

**LOWFROST**

Tecnologia che permette una ridotta necessità di sbrinare il congelatore.

**NOFROST**

Elimina la formazione di brina nel congelatore, non è mai necessario sbrinare.

Tutti i prodotti NEFF sono costruiti con le tecniche più avanzate e sono dotati del marchio VDE, severo organo di controllo della Germania.

I modelli sono soggetti a variazioni senza preavviso. BSH Elettrodomestici S.p.A si riserva di apportare, in qualsiasi momento, modifiche ritenute necessarie al miglioramento della produzione. I dati tecnici non sono impegnativi. Le immagini sono solo rappresentative di alcuni prodotti e a causa della riproduzione il colore potrebbe differire leggermente da quello effettivo del prodotto. I prezzi esposti sono consigliati e non vincolanti. IVA, trasporto ed Ecocontributo RAEE esclusi.



APPASSIONATI DI CUCINA DAL 1877



SEGUICI ANCHE
SU FACEBOOK,
TWITTER E INSTAGRAM:
facebook.com/Neff.elettrodomestici
twitter.com/@neffchannel
Instagram.com/@neffchannel



NEFF
BSH Elettrodomestici S.p.A.

Via Marcello Nizzoli, 1
20147 Milano
Telefono +39 02 412 678 300
Fax +39 02 413 36 700
info.it@neff-home.com
www.neff-home.com/it